

- EN Instruction manual
- DE Bedienungsanleitung
- FR Manuel d'instructions
- SE Bruksanvisning
- IT Manuale di istruzioni
- ES Manual de instrucciones
- PL Instrukcja użytkownika

## IRT UV SMARTCURE



**IRT**  
SYSTEM

 HEDSON

**TABLE OF CONTENTS - original language**
**EN**

Safety instructions.....	3
1. Introduction.....	4
2. Technical data.....	4
3. Product description.....	5
4. Operation.....	5
5. Instructions to the owner.....	6
6. Markings.....	6
7. Maintenance.....	6
8. Trouble shooting.....	7
9. Spare parts.....	8
10. EC Declaration of conformity.....	9
11. Battery charger.....	10

**INDICE - traduzione dalla lingua originale**
**IT**

Istruzioni di sicurezza.....	35
1. Introduzione.....	36
2. Data tecnici.....	36
3. Descrizione del prodotto.....	37
4. Funzionamento.....	37
5. Istruzioni per il proprietario.....	38
6. Marcature.....	38
7. Manutenzione.....	38
8. Risoluzione dei problemi.....	39
9. Ricambi.....	40
10. Dichiarazione di conformità CE.....	41
11. Caricabatterie.....	42

**INHALT - Übersetzung aus der Originalsprache**
**DE**

Sicherheitshinweise.....	11
1. Einführung.....	12
2. Technischen Daten.....	12
3. Produktbeschreibung.....	13
4. Bedienung.....	13
5. Anweisungen für den Eigentümer.....	14
6. Kennzeichnungen.....	14
7. Wartung.....	14
8. Fehlersuche.....	15
9. Ersatzteile.....	16
10. EG-Konformitätserklärung.....	17
11. Akkuladegerät.....	18

**CONTENIDO - traducción de la lengua original**
**ES**

Instrucciones de seguridad.....	43
1. Introducción.....	44
2. Datos técnicos.....	44
3. Descripción del producto.....	45
4. Funcionamiento.....	45
5. Instrucciones para el propietario.....	46
6. Marcas.....	46
7. Mantenimiento.....	46
8. Resolución de problemas.....	47
9. Piezas de repuesto.....	48
10. Declaración de conformidad CE.....	49
11. Cargador de batería.....	50

**SOMMAIRE - traduction de la langue originale**
**FR**

Consignes de sécurité.....	19
1. Introduction.....	20
2. Données techniques.....	20
3. Description du produit.....	21
4. Fonctionnement.....	21
5. Instructions à l'attention du propriétaire.....	22
6. Marquages.....	22
7. Maintenance.....	22
8. Résolution des problèmes.....	23
9. Pièces détachées.....	24
10. Déclaration de conformité CE.....	25
11. Chargeur de batterie.....	26

**SPIS TREŚCI - tłumaczenie tekstu oryginalnego**
**PL**

Instrukcje bezpieczeństwa.....	51
1. Wprowadzenie.....	52
2. Dane techniczne.....	52
3. Opis produktu.....	53
4. Użytkowanie.....	53
5. Wskazówki dla właściciela lampy.....	54
6. Oznaczenia.....	54
7. Serwisowanie.....	54
8. Rozwiązywanie problemów.....	55
9. Części zamienne.....	56
10. Deklaracja zgodności CE.....	57
11. Ładowarka akumulatora.....	58

**INNEHÅLL - översättning från originalspråk**
**SE**

Säkerhetsinstruktioner.....	27
1. Introduktion.....	28
2. Tekniska data.....	28
3. Produktbeskrivning.....	29
4. Användning.....	29
5. Instruktioner till ägaren.....	30
6. Märkning.....	30
7. Underhåll.....	30
8. Felsökning.....	31
9. Reservdelar.....	32
10. EG-försäkran om överensstämmelse.....	33
11. Batteriladdare.....	34

# IMPORTANT SAFETY INSTRUCTIONS

When using an electrical equipment, basic precautions should always be followed, including the following:

Read all instructions before using IRT UV SmartCure.



## WARNING!

**UV radiation can cause personal injury and property damage! UV emitted from this product. Skin or eye injury may occur. Avoid exposure of eyes and skin to unshielded lamp.**

### Summary of results from RISE, Research Institutes of Sweden AB

Depending on the distance from the UV curing device, the limit value according to AFS 2009:7 index b. (UVA eye) for one working day (8 h) is reached after one or a few minutes at close distances (0.5-1 m). At longer distances than about 5 m, the acceptable exposure time is an hour or more. The acceptable exposure times according to index a. in AFS 2009:7 (UVA, UVB and UVC, skin and eye) are more than 50 times longer than for index b. (UVA eye).

To reduce risk of injury or property damage from UV radiation, read, understand, and follow the following safety instructions. In addition, make certain that anyone else that uses this curing equipment follows these safety instructions as well.



- Always wear eye protection. Failure to this may result in long term injury to the eyes.
- Wear protective clothing. Hands, face and other parts of the body shall not be exposed to heat and radiation. Do not stay in front of the lamp cassettes during curing without safety equipment.
- If a person works around UV radiation while on medications, the medication should be checked to see if it would make the person more photosensitive.
- Do not look directly at the light source.



## WARNING!

**To reduce the risk of fire, electric shock or injury:**

- Do not allow to be used as a toy.
- Use only as described in this manual. Use only manufacturer's recommended attachments.
- Do not use the battery charger with damaged cord or plug. If equipment is not working as it should, has been dropped, damaged, left outdoors or dropped into water, return it to a service center.
- Do not pull or carry the battery charger by cord, use cord as a handle, close a door on cord or pull cord around sharp edges or corners. Keep cord away from heated surfaces.
- Do not unplug the battery charger by pulling on cord. To unplug, grasp the plug, not the cord.
- Do not handle plug or equipment with wet hands.
- Do not store, prepare or use solvent-containing materials within a 5 m/16 feet radius of the curing device.
- Flammable materials should not be placed close to a curing device in use.
- Never direct the curing device towards highly combustible materials.
- The curing device must not be exposed to paint fog, sanding dust or solvents due to fire and explosion risk. Furthermore, the lifetime of the appliance will also be reduced.
- The battery charger is operated by highly dangerous electrical voltage.
- This product should only be used with the glass intact.
- As appropriate measures; always wear eye protection during work in areas exposed to UV radiation and always work in a well-ventilated environment.
- The curing device user must adhere to these operating instructions. This appliance is not intended for use by persons (including children) with reduced physical, sensory or mental capabilities, or lack of experience and knowledge, unless they have been given supervision or instruction concerning use of the appliance by a person responsible for their safety.
- Do not use in wet or moisture conditions.
- Do not disassemble the battery.
- Use IRT UV SmartCure only with original battery.
- In damaged or leaking battery, dangerous vapors may occur. Get fresh air. In case of inconvenience, get medical advice.
- Protect battery terminals against conductive subjects to prevent short circuit.
- Protect battery from high temperature.
- Use the battery only with IRT UV SmartCure to prevent overload.

# 1. Introduction

## 1.1 Intended use of the product

This product serves exclusively to accelerate the curing of UV-putty, filler, base and clear coats. The product must not be used for other purposes than the described curing processes. The maximum ambient temperature during operation should not exceed 40°C. The UV LED equipment is available in wavelengths 365 and 395 nm.

Do not use the product in spray booths or within a distance of 5 m from other solvent based spraying activities in order to avoid explosion risks.

Its site of use is the preparation area and finishing area. Within the automotive industry and vehicle repair sectors, it is used to cure small areas before polishing.

## 1.2 UV curing

The ultraviolet light spectrum generated by a UV LED interacts with special coating chemistries to produce a high-quality, durable curing. In many applications, UV curing can achieve a faster curing and therefore also at a lower total cost. As the UV coat contains less solvent than conventional paint, the IRT UV SmartCure has less environmentally impact.

As LED have a narrow wavelength band, it is important to find the optimal wavelength for each UV putty, filler, base- and clear coat. IRT offers UV LED equipment in wavelengths 365 and 395 nm. Please read data sheets and discuss with the paint suppliers which wavelength is suitable for your particular product.

Most importantly to achieve a good and fast curing result there must be enough UV-A intensity. IRT UV radiation has an outstanding intensity to achieve the best curing result.

### Unique benefits of UV cured coating

- Reduced amount of solvent
- Fast curing time
- Low-temperature processing
- Scratch resistant and chemical resistant

# 2. Technical data

## Wavelength nm UV LED

The IRT UV SmartCure is equipped with premium LED diodes emitting UV and visible light with a peak at 365/395 nm. Intensity mW/cm<sup>2</sup>.

Efficiency decreases outside 365/395 nm according to graphs below.

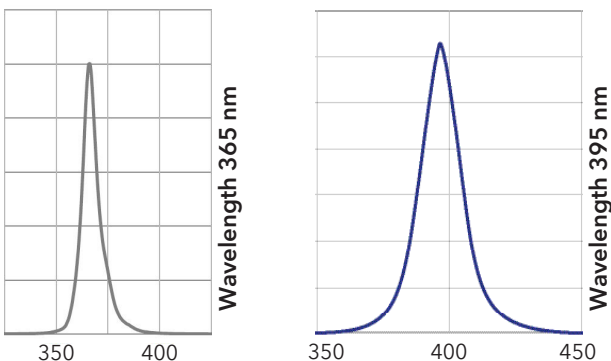

## Electrical data

	IRT UV SmartCure	Battery	Battery charger
Battery type	-	Lithium-ion	Lithium-ion
Voltage	18 VDC	18 VDC	100-240 VAC
Frequency	-	-	50-60 Hz
Current	8 A	-	2 A
Power	140 W	36 Wh / 2 Ah	58 W
Noise level	<60 dB (A)	-	-
Weight - battery included	1.16 kg	-	-
Storage temp.	-20 - +70°C	*	-20 - +70°C
Operating temp.	-10 - +40°C	-10 - +40°C	-
Wavelength peak	365/395 nm	-	-
Degree of protection	IP 4X	IP 2X	IP 2X
Classification for indoor use	III	II	II

\* Store battery cool. Too much heat will shorten the service life.

Risk Group EN62471: 3 (RG-3)

## Irradiance maps IRT UV SmartCure 365

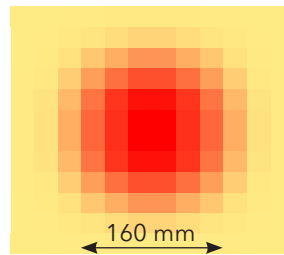

Distance	100 mm
Ø	160 mm
Average	185 mW/cm <sup>2</sup>
Peak	260 mW/cm <sup>2</sup>

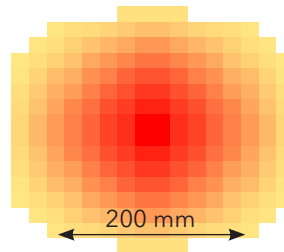

Distance	200 mm
Ø	200 mm
Average	40 mW/cm <sup>2</sup>
Peak	90 mW/cm <sup>2</sup>

## Irradiance maps IRT UV SmartCure 395

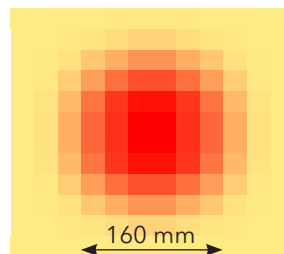

Distance	100 mm
Ø	160 mm
Average	250 mW/cm <sup>2</sup>
Peak	350 mW/cm <sup>2</sup>

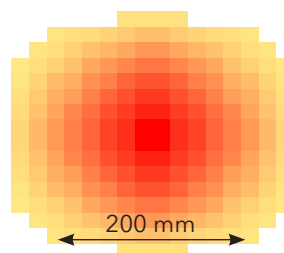

Distance	200 mm
Ø	200 mm
Average	50 mW/cm <sup>2</sup>
Peak	120 mW/cm <sup>2</sup>

### 3. Product description

The IRT UV SmartCure is a hand-held appliance, battery-operated and equipped with high power LED module emitting UV and visible light. IRT UV SmartCure is available in wavelengths 365 and 395 nm, referring to the peak value.

Use products/UV paint systems developed for UV curing. Check with your paint supplier which wavelength to use.

#### 3.1 Overview

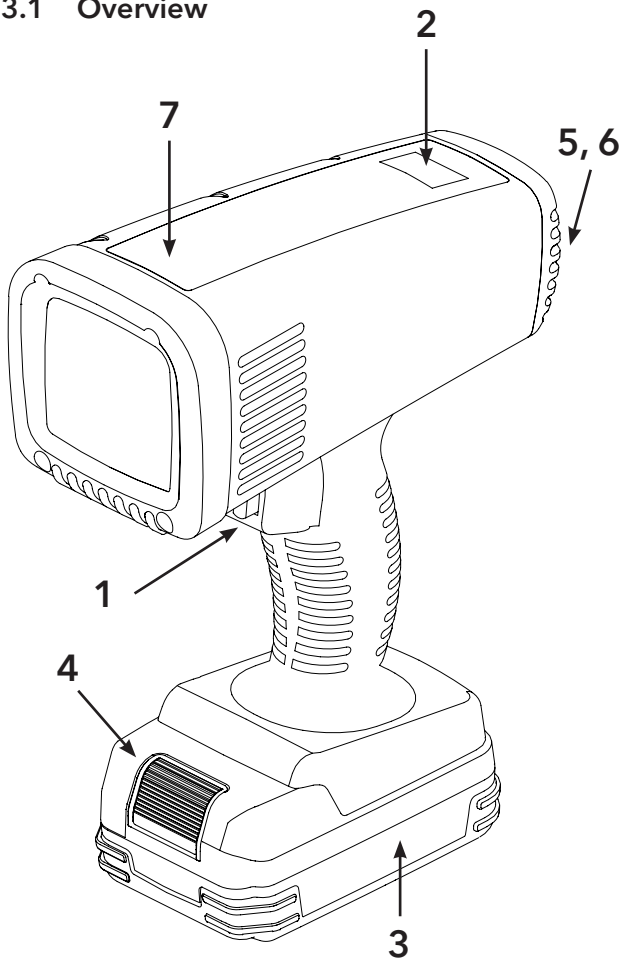

1. Trigger switch
2. Display
3. Lithium-ion battery
4. Release push-button for battery
5. Dust filter
6. Cover dust filter
7. Top label - shows if it is 365 or 395 nm

#### 3.2 Display

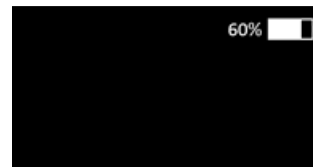

Battery level

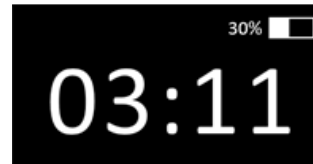

Curing time in minutes and seconds.

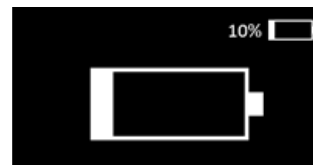

Change battery, symbol is flashing when 0%.



Fan is running, symbol is flashing.

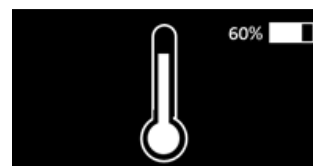

High temperature, symbol is flashing.

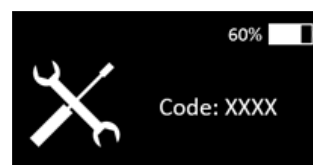

Service symbol with code, symbol is flashing.

### 4. Operation

**Before every usage, check that:**

- Glass is clean and free from over spray, which decreases the intensity.
- Fan is running during operation.
- UV LED light up.

Hold IRT UV SmartCure approx. 100 mm/4 inches from object to be cured. Time depends on area and material to be cured, see paint manufacturers data sheet.

For larger areas, use sweeping motion similar when using a spray gun.

## 5. Instructions to the owner

The owner of the curing device must produce clear operating instructions, adapted to local site conditions, and make these available to all users.

Only original spare parts shall be used to maintain the products high safety.

Dispose of spent items at the nearest environmental protection facility for recycling.

The UV radiation emission is: according to EN62471 = Risk Group 3 (RG-3)

## 6. Markings

**Top label 365 nm**  
Part no. 715097



**Top label 395 nm**  
Part no. 715090



**Label part no. 715118**



**Product identity label**  
365 nm

Made by: Hedson Technologies AB	
SE - 462 32 Vänersborg SWEDEN	
Mod Name: SmartCure	
Art. No: 715153	365nm
Produced: 2020 / 35	
Serial No: 100030	
140 W	8 A 18 V

**Product identity label**  
395 nm

Made by: Hedson Technologies AB	
SE - 462 32 Vänersborg SWEDEN	
Mod Name: SmartCure	
Art. No: 715070	395nm
Produced: 2020 / 3	
Serial No: 100017	
140 W	8 A 18 V

## 7. Maintenance

### 7.1 Storage

Store the IRT UV SmartCure indoors with an ambient temperature of -40°C - +70°C. See other temperature conditions in table in chapter 2.

### 7.2 Battery

Remove the battery (no. 3 in chapter 3.1) from the curing device and charger when not in use to ensure a longer life time.

#### Battery Change

Battery is changed as shown in picture.

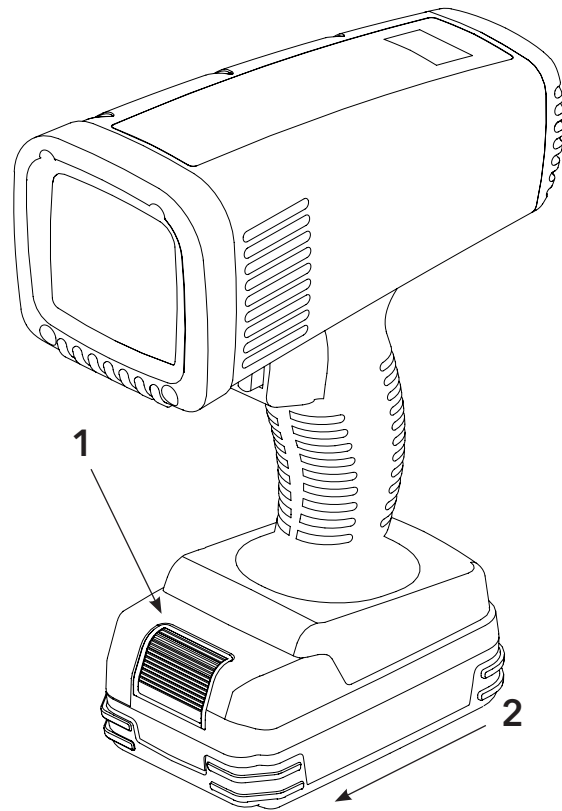

### 7.3 Cleaning

#### Protective glass

Clean the protective glass with a microfiber cloth to make sure all light reaches the object.

**Note!** Solvents are not allowed.

#### Filter

Clean the filter (no. 5 in chapter 3.1) regularly. Frequency is depending on the curing device environment. If the filter is not clean, the IRT UV SmartCure will be overheated and stops.

- Remove filter as shown below.
- Clean by gently blowing with compressed air or by rinsing in water. **Note!** Solvents are not allowed.

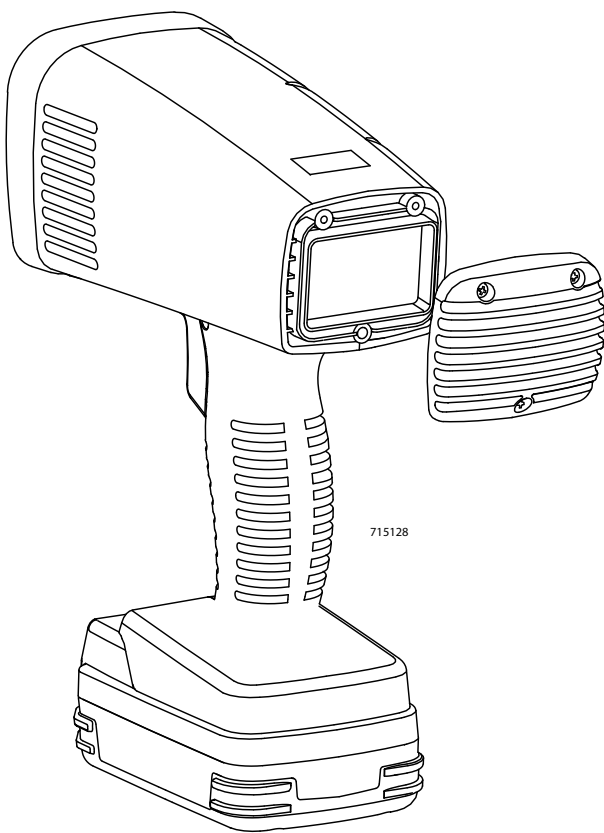

## 8. Trouble shooting

### High temperature / Overheating

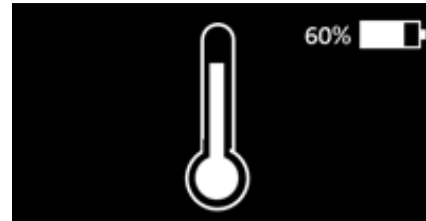

1. Wait until temperature drops.
2. Check ambient temperature. Maximum is 40°C.
3. Check filter. Clean filter as described in chapter 7.3.
4. Clean protective glass as described in chapter 7.3.

### Service symbol with code



1. Unit is broken.
2. Check product identity label, see chapter 6, and refer to *Serial No* and *Produced* when contacting Hedson support, see below.
3. Contact **Hedson Technologies Support** for service: [support@hedson.com](mailto:support@hedson.com)

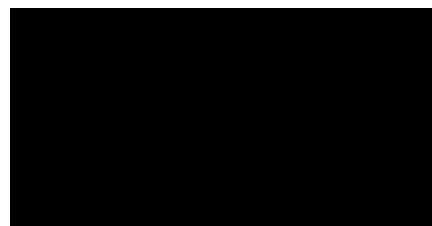

### Battery uncharged



Change battery as shown in chapter 7.2.

## 9. Spare parts

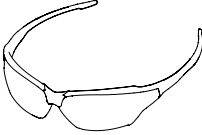
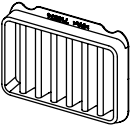
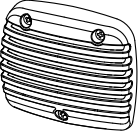
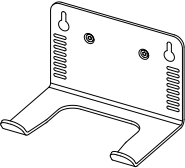
Only original spare parts shall be used to maintain the products high safety.

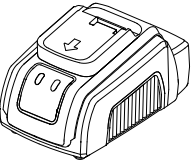
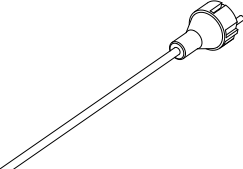
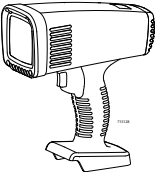
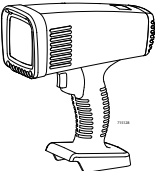
Part	Part no. and description
	<b>129070</b> Glasses with UV protection
	<b>715074</b> Filter
	<b>715151</b> Back part complete - screws included
	<b>715129</b> Wall bracket - magnets included
	<b>715093</b> Battery 18 V 2.0 Ah Li-ion
	<b>715094</b> Charger 18 V Li-ion
	Cable for charger <b>715154</b> EU plug <b>715173</b> UK plug
	<b>715153</b> IRT UV SmartCure - complete 365 nm
	<b>715152</b> IRT UV SmartCure - complete 395 nm



## 10. EC Declaration of conformity

According to testing institutes and according to the machine directive the IRT products in this manual are not defined as machines wherefore the machine directive reference cannot be included in this declaration.

In accordance with EN 45014

we, Hedson Technologies AB  
 Box 1530  
 SE-462 28 VÄNERSBORG  
 Sweden

declare under our sole responsibility that the product

IRT UV SmartCure

to which this declaration relates is in conformity with the following standards:

EN 60335-1	Household and similar electrical appliances
EN 60335-2-29	Particular requirements for battery chargers
EN 60335-2-45	Particular requirements for portable heating tools and similar appliances
IEC 62133-2:2017	Secondary cells and batteries containing alkaline or other non-acid electrolytes. Safety requirements for portable sealed secondary cells, and for batteries made from them, for use in portable applications. Part 2: Lithium systems
EN 61000-6-3	Electro-magnetic Compatibility, Generic Emission Standard
EN 61000-6-2	Electro-magnetic Compatibility, Generic Immunity Standard
EN 61000-3-2	Electromagnetic Compatibility
EN 61000-3-4	Electromagnetic Compatibility
EN 62471 + AFS	Photobiological safety of lamps and lamp systems

in accordance with the provisions of the following directives in their most current version

2014/35/EU	Low Voltage Directive
2014/30/EU	Electromagnetic Compatibility Directive
2011/65/EU	Restriction of the use of certain hazardous substances (RoHS)
2012/19/EU	WEEE - Waste Electrical and Electronic Equipment Directive

Vänernborg, Sweden, January 29th 2020

Hedson Technologies AB



Linus Ekfeldt  
 Product Company Director IRT

## 11. Battery charger

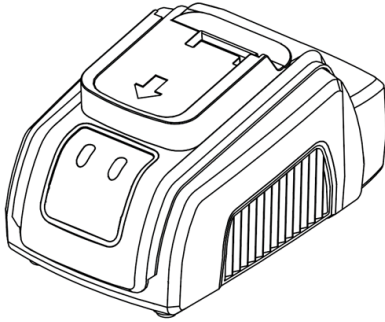

### GENERAL SAFETY INSTRUCTIONS

Read these operating instructions carefully before use!



Improper handling of Lithium Batteries may cause fire, explosion or chemical danger. Check battery manufacturer instructions.



Charge only Li-Ion battery packs with the suitable contacts. Do not charge Lead Acid-, NiCd- NiMh or non-rechargeable primary batteries. Connect the charger to a suitable mains supply, only. Disconnect the charger from mains and the battery pack if it is not in use for a longer time.



This appliance can be used by children aged from 8 years and above and persons with reduced physical, sensory or mental capabilities or lack of experience and knowledge if they have been given supervision or instruction concerning use of the appliance in a safe way and understand the hazards involved.

Children shall not play with the appliance. Cleaning and user maintenance shall not be made by children without supervision.



The charger is designed for usage in a damp-free, dry and ventilated environment. Do not expose the charger to rain or hot conditions. Don't cover the charger. Please keep the charger clean and dry.



Do not use the charger if there are any signs of damage. Do not open the charger or carry repairs. Repairs may be carried from authorized personal with original spare parts, only.

### 11.1 Operation

Check if the local main AC voltage level is suitable for the charger.

	Minimal	Maximal
<b>AC input Voltage</b>	100	240

### 11.2 Indication

- Plug the main cable of the charger into an AC main socket. The green LED (1) and the red LED (2) will flash once.
- Connect the battery to the battery charger. The battery is locked.
- Green LED (1) flashing - battery is charging.
- Green LED (1) constant - battery fully charged.
- Disconnect the charger from the AC main socket.
- Push the release button (No. 4 in chapter 3.1) and remove the battery from the charger.

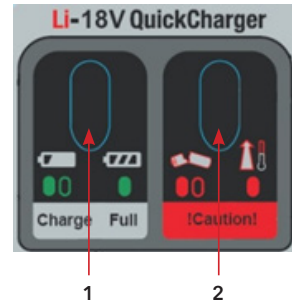

### 11.3 Warning and trouble shooting

**The battery is connected and the red LED (2) lights up:**

...if the battery temperature is not within the temperature range (5°C to 45°C).

➔ Disconnect the battery and let it cool down.

**The battery is connected and the red LED (2) flashes:**

...if the battery has a defect.

➔ Disconnect the main cable. Check that the charge contacts of the battery and charger are clean.

➔ Plug in the main cable and connect the battery. If the charge process is still not starting and the red LED (2) is flashing again, have the battery tested at an authorized dealer.

### 11.4 Transport

Batteries cannot be sent as a regular parcel if they have a defect.

If battery is to be sent with forwarding agent, there are special demands on packaging and marking. Check with your forwarding agency about battery transport.

### 11.5 Disposal

Dispose of packaging, electrical equipment and batteries at environmental protection facility for recycling.

According to WEEE directive 2012/19/EU and directive 2006/66/EC, used electric tools and batteries that are waste must be recycled in an environmentally friendly way.

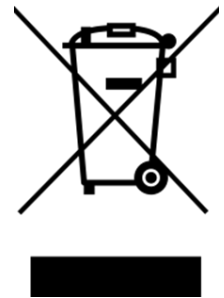

# WICHTIGE SICHERHEITSHINWEISE

Beim Gebrauch eines elektrischen Geräts müssen immer die grundlegenden Sicherheitsmaßnahmen befolgt werden, u. a.:

Vor Inbetriebnahme von IRT UV SmartCure bitte alle Anweisungen lesen.



## WARNUNG!

**UV-Strahlung kann zu Verletzungen und Sachschäden führen! Dieses Produkt gibt UV-Strahlen ab. Es besteht die Gefahr von Haut- oder Augenverletzungen. Schützen Sie Augen und Haut möglichst vor Strahlen der nicht abgeschirmten Lampe.**

### Übersicht über die Ergebnisse der RISE, Research Institutes of Sweden AB

Je nach Abstand vom UV-Trockner wird der Grenzwert gemäß AFS 2009:7 Index b. (UVA Auge) für einen Arbeitstag (8 Std.) bei geringer Entfernung (0,5-1 m) nach einer bzw. wenigen Minuten erreicht. Bei größeren Entfernungen als etwa 3 m beträgt die zulässige Expositionsdauer eine Stunde oder mehr. Die akzeptablen Belastungszeiten nach Index a. in AFS 2009:7 (UVA, UVB und UVC, Haut und Auge) sind mehr als 50-mal länger als bei Index b. (UVA Auge).

Um die Gefahr von Verletzungen oder Sachschäden durch UV-Strahlung zu verringern, sollten Sie die folgenden Sicherheitshinweise lesen, verstehen und befolgen. Stellen Sie außerdem sicher, dass andere Personen, die mit diesem Aushärtungsgerät arbeiten, diese Sicherheitshinweise ebenfalls befolgen.



- Tragen Sie stets Augenschutz. Andernfalls kann es zu bleibenden Augenschäden kommen.
- Tragen Sie Schutzkleidung. Hände, Gesicht und andere Körperteile dürfen keiner Hitze und Strahlung ausgesetzt werden. Halten Sie sich während des Aushärtens nicht ohne Schutzausrüstung an der Vorderseite der Lampenkassetten auf.
- Wenn eine Person Medikamente einnimmt und beim Arbeiten UV-Strahlung ausgesetzt wird, muss gegebenenfalls die Wirkung dieser Medikamente auf die Lichtempfindlichkeit der Haut berücksichtigt werden.
- Bitte nicht direkt in die Lichtquelle blicken.



## WARNUNG!

**Zum Verringern der Brand-, Stromschlag- oder Verletzungsgefahr:**

- Das Gerät darf nicht als Spielzeug verwendet werden.
- Das Gerät ist ausschließlich für den in dieser Anleitung beschriebenen Verwendungszweck zu

nutzen. Verwenden Sie ausschließlich vom Hersteller empfohlene Zubehörteile.

- Verwenden Sie das Akkuladegerät nicht mit beschädigtem Kabel oder Stecker. Wenn das Gerät nicht ordnungsgemäß funktioniert, fallen gelassen wurde oder im Freien verblieben ist, beschädigt oder ins Wasser geworfen wurde, bringen Sie es zu einem Kundendienst.
- Ziehen oder tragen Sie das Akkuladegerät nicht am Kabel. Verwenden Sie das Kabel nicht als Griff. Klemmen Sie das Kabel nicht in eine Tür ein und ziehen Sie es nicht um scharfe Kanten oder Ecken. Halten Sie das Kabel von heißen Oberflächen fern.
- Ziehen Sie nicht am Kabel, um das Akkuladegerät von der Steckdose zu trennen. Ziehen Sie dazu am Stecker.
- Berühren Sie Stecker oder Gerät nicht mit nassen Händen.
- Vermeiden Sie die Lagerung, Vorbereitung oder Verwendung von lösungsmittelhaltigen Materialien innerhalb eines Radius von 5 m vom Aushärtungsgerät.
- Lagern Sie keine brennbaren Materialien in der Nähe eines Aushärtungsgeräts in Betrieb.
- Richten Sie das Aushärtungsgerät niemals auf hochentzündliche Materialien.
- Aufgrund der Feuer- und Explosionsgefahr darf das Aushärtungsgerät weder Farbsprühnebeln, Schleifstaub noch Lösungsmitteln ausgesetzt werden. Außerdem würde sich die Lebensdauer des Geräts dadurch verkürzen.
- Das Akkuladegerät wird mit einer hohen elektrischen Spannung betrieben, die gefährlich sein kann.
- Dieses Produkt ist nur mit unbeschädigtem Glas zu verwenden.
- Tragen Sie als angemessene Maßnahme bei der Arbeit in Bereichen mit UV-Strahlung stets Augenschutz. Die Arbeitsumgebung muss unbedingt immer gut belüftet sein.
- Der Nutzer des Aushärtungsgeräts müssen diese Bedienungsanweisungen befolgen. Dieses Gerät ist nicht für den Gebrauch durch Personen (einschließlich Kindern) mit verminderten körperlichen, sensorischen oder geistigen Möglichkeiten bzw. Personen mit einem Mangel an Erfahrung und Wissen gedacht, es sei denn, sie werden beaufsichtigt oder wurden in die Benutzung des Geräts durch eine für deren Sicherheit verantwortliche Person eingewiesen.
- Nicht bei nassen oder feuchten Bedingungen verwenden.
- Zerlegen Sie nicht den Akku.
- Verwenden Sie IRT UV SmartCure nur mit dem Originalakku.
- Bei beschädigtem oder undichtem Akku können gefährliche Dämpfe auftreten. Gehen Sie an die frische Luft. Holen Sie ärztlichen Rat ein, wenn Sie sich unwohl fühlen.
- Schützen Sie die Akkuklemmen vor leitfähigen Gegenständen, um Kurzschluss zu verhindern.
- Schützen Sie den Akku vor hohen Temperaturen.
- Verwenden Sie den Akku nur mit IRT UV SmartCure, um eine Überlastung zu verhindern.

# 1. Einführung

## 1.1 Verwendungszweck des Geräts

Dieses Gerät dient ausschließlich dem schnelleren Aushärten von UV-Spachtel, Füller, Grund- und Klarlack. Das Produkt darf nicht für andere Zwecke verwendet werden als für das beschriebene Aushärtungsverfahren. Die maximale Umgebungstemperatur während des Betriebs darf 40°C nicht überschreiten. Das UV-LED-Gerät ist in den Wellenlängen 365 und 395 nm erhältlich.

Um Explosionsgefahr zu vermeiden, verwenden Sie das Produkt nicht in Spritzkabinen oder in einem Abstand von weniger als 5 m zu Lackiervorgängen unter Verwendung von Lösungsmitteln.

Das Gerät wird im Vorbereitungs- und im Endbearbeitungsbereich eingesetzt. In der Automobilindustrie und der Fahrzeugreparaturbranche wird das Gerät zur Lacktrocknung kleiner Bereiche vor dem Schleifen oder Polieren eingesetzt.

## 1.2 UV-Aushärtung

Das ultraviolette Lichtspektrum der UV-LED interagiert mit speziellen chemischen Beschichtungen und bewirkt eine qualitativ hochwertige und dauerhafte Aushärtung. In vielen Anwendungen sorgt die UV-Aushärtung für schnelleres Aushärten und damit geringere Gesamtkosten. Da UV-Lack weniger Lösungsmittel als herkömmlicher Lack enthält, verringert der IRT UV SmartCure die Umweltbelastung.

Da LED ein schmales Wellenlängenband haben, ist es wichtig, die optimale Wellenlänge für jeden UV-Spachtel, Füller, Grund- und Klarlack zu finden. IRT bietet UV-LED-Geräte in Wellenlängen von 365 und 395 nm an. Bitte lesen Sie die Datenblätter und besprechen Sie mit den Lacklieferanten, welche Wellenlänge für Ihr Produkt geeignet ist.

Das Wichtigste, um eine gute und schnelle Aushärtung zu erzielen, ist eine ausreichende UVA-Leistung. IRT UV-Strahlen weisen eine hervorragende Leistung auf, um ein optimales Aushärtungsergebnis zu erhalten.

### Einzige Vorteile der UV-Trockenbeschichtung

- Weniger Lösungsmittel
- Schnelle Trocknungszeit
- Niedrigtemperaturverfahren
- Resistent gegen Kratzer und den Einfluss von Chemikalien

## 2. Technischen Daten

### Wellenlänge UV-LED

Der IRT UV SmartCure ist mit Premium-LED-Dioden ausgestattet, die UV und sichtbares Licht mit einer Spitze bei 365/395 nm aussenden. Intensität mW/cm<sup>2</sup>.

Effizienz verringert sich bei anderen Werten als 365/395 nm gemäß der Grafik.

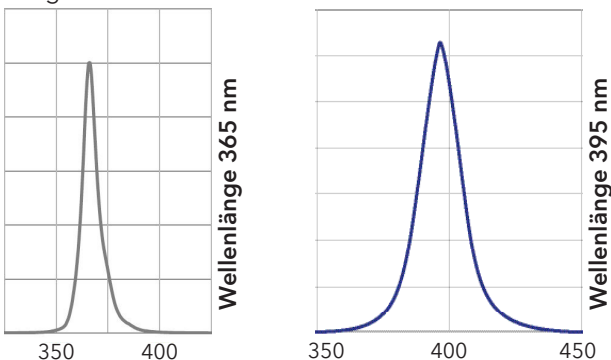

Elektrischen Daten	IRT UV SmartCure	Batterie	Ladegerät
Akkutyp	-	Lithium-ion	Lithium-ion
Spannung	18 VDC	18 VDC	100-240 VAC
Frequenz	-	-	50-60 Hz
Stromstärke	8 A	-	2 A
Leistung	140 W	36 Wh / 2 Ah	58 W
Lärmpegel	<60 dB (A)	-	-
Gewicht - Akku enthalten	1,16 kg	-	-
Lagertemperatur	-20 - +70°C	*	-20 - +70°C
Betriebstemp.	-10 - +40°C	-10 - +40°C	-
Wellenlänge Spitze	365/395 nm	-	-
Schutzart	IP 4X	IP 2X	IP 2X
Klassifizierung für Verwendung in Innenräumen	III	II	II

\* Lagern Sie den Akku kühl. Übermäßige Wärme verkürzt die Lebensdauer.

Risikogruppe EN62471: 3 (RG-3)

### Trocknungsbereich des IRT UV SmartCure 365

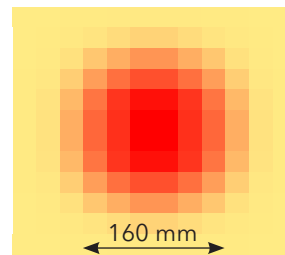

Abstand	100 mm
Ø	160 mm
Mittelwert	185 mW/cm <sup>2</sup>
Spitze	260 mW/cm <sup>2</sup>

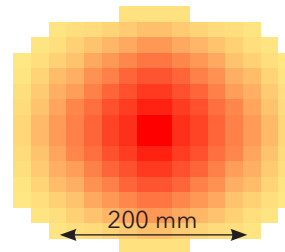

Abstand	200 mm
Ø	200 mm
Mittelwert	40 mW/cm <sup>2</sup>
Spitze	90 mW/cm <sup>2</sup>

### Trocknungsbereich des IRT UV SmartCure 395

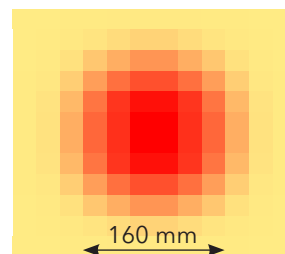

Abstand	100 mm
Ø	160 mm
Mittelwert	250 mW/cm <sup>2</sup>
Spitze	350 mW/cm <sup>2</sup>

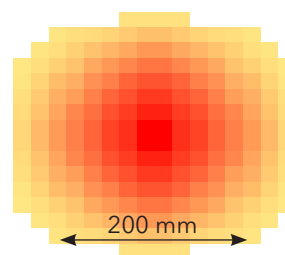

Abstand	200 mm
Ø	200 mm
Mittelwert	50 mW/cm <sup>2</sup>
Spitze	120 mW/cm <sup>2</sup>

### 3. Produktbeschreibung

Der IRT UV SmartCure ist ein akkubetriebenes Handgerät, das mit einem Hochleistungs-LED-Modul ausgestattet ist, welches UV und sichtbares Licht aussendet. Der IRT UV SmartCure ist mit Wellenlänge von 365 nm und 395 nm erhältlich, wobei sich diese Angabe auf den Spitzenwert bezieht.

Verwenden Sie Produkte/UV-Lacksysteme, die für die UV-Härtung entwickelt wurden. Erkundigen Sie sich bei Ihrem Lacklieferanten, welche Wellenlänge verwendet werden soll.

#### 3.1 Übersicht

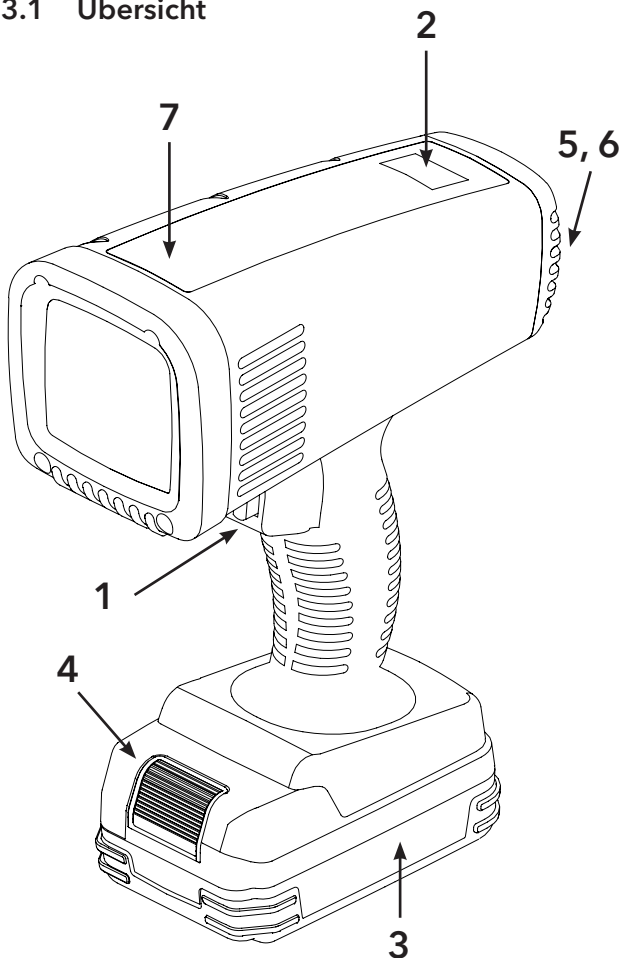

1. Auslöserschalter
2. Display
3. Lithium-Ionen-Akku
4. Drucktaste zur Freigabe des Akkus
5. Staubfilter
6. Abdeckung des Staubfilters
7. Etikett auf Oberseite - Zeigt an, ob es 365 oder 395 nm ist

#### 3.2 Display

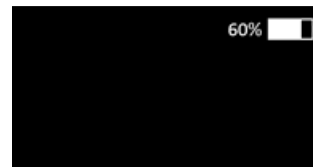

Akkustand

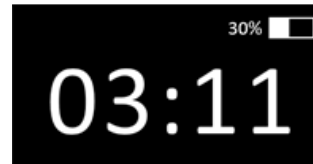

Aushärtungszeit in Minuten und Sekunden.

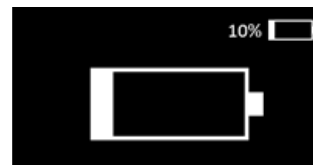

Wechseln Sie den Akku, Symbol blinkt bei 0 %.



Lüfter läuft, Symbol blinkt.

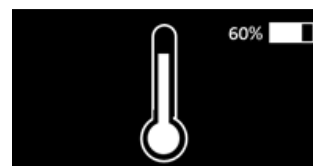

Hohe Temperatur, Symbol blinkt.

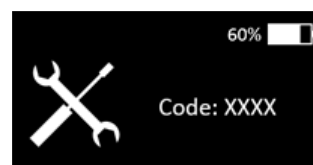

Servicesymbol mit Code, Symbol blinkt.

### 4. Bedienung

**Vergewissern Sie sich vor jeder Verwendung, dass:**

- Das Glas ist sauber und frei von Farbspritzern, welche die Intensität verringern.
- Das Gebläse beim Betrieb läuft.
- Die UV-LED leuchtet.

Halten Sie den IRT UV SmartCure ca. 100 mm vom auszuhärtenden Objekt entfernt. Die Zeit hängt von der Fläche und dem auszuhärtenden Material ab, siehe Datenblatt der Lackhersteller.

Verwenden Sie für größere Flächen eine ähnliche Wischbewegung, wie beim Verwenden einer Lackierpistole.

## 5. Anweisungen für den Eigentümer

Der Eigentümer des Aushärtungsgeräts ist für die Verteilung klarer Bedienungsanweisungen verantwortlich, die den Gegebenheiten vor Ort Rechnung tragen und die allen Benutzern zugänglich gemacht werden müssen.

Es sind ausschließlich Originalersatzteile zu verwenden, um den hohen Sicherheitsstandard des Produkts zu gewährleisten.

Die Entsorgung gebrauchter Materialien hat zum Zweck des Recyclings über die nächstgelegene Umweltschutzeinrichtung zu erfolgen.

Die UV-Bestrahlung entspricht:  
EN62471 = Risikogruppe 3 (RG-3)

## 6. Kennzeichnungen

**Etikett auf Oberseite**  
365 nm  
Art.nr. 715097



**Etikett auf Oberseite**  
395 nm  
Art.nr. 715090



**Etikett Art.nr. 715118**



**Typenschild 365 nm**

Made by:	Hedson Technologies AB
SE - 462 32 Vänernsberg SWEDEN	
Mod Name:	SmartCure
Art. No:	715153 365nm
Produced:	2020 / 35
Serial No:	100030
140 W 8 A 18 V	

**Typenschild 395 nm**

Made by:	Hedson Technologies AB
SE - 462 32 Vänernsberg SWEDEN	
Mod Name:	SmartCure
Art. No:	715070 395nm
Produced:	2020 / 3
Serial No:	100017
140 W 8 A 18 V	

## 7. Wartung

### 7.1 Aufbewahrung

Lagern Sie den IRT UV SmartCure in Innenräumen bei einer Umgebungstemperatur von -40°C bis +70°C. Weitere Temperaturbedingungen finden Sie in der Tabelle in Kapitel 2.

### 7.2 Akku

Entfernen Sie den Akku (Nr. 3 in Kapitel 3.1) bei Nichtverwendung aus dem Aushärtungsgerät und Ladegerät, um eine längere Lebensdauer zu gewährleisten.

#### Akkuwechsel

Der Akku wird wie im Bild gewechselt.

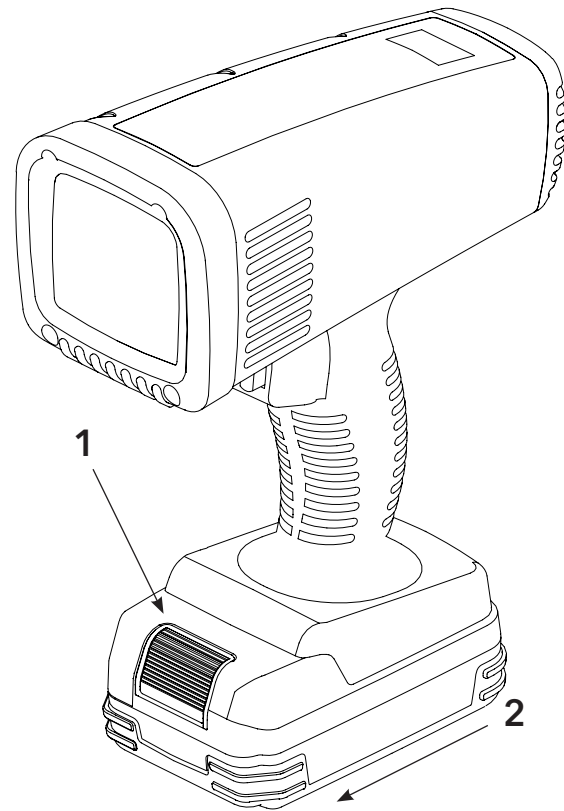

### 7.3 Reinigung

#### Schutzglas

Reinigen Sie das Schutzglas mit einem Mikrofasertuch, um sicherzustellen, dass das gesamte Licht das Objekt erreicht.

**Hinweis!** Lösungsmittel sind nicht erlaubt.

#### Filter

Reinigen Sie den Filter (Nr. 5 in Kapitel 3.1) regelmäßig. Die Häufigkeit hängt von der Umgebung des Aushärtungsgeräts ab. Wenn der Filter nicht sauber ist, überhitzt der IRT UV SmartCure und wird angehalten.

- Entfernen Sie den Filter wie unten gezeigt.
- Reinigen Sie ihn durch sanftes Blasen mit Druckluft oder durch Spülen in Wasser. **Hinweis!** Lösungsmittel sind nicht erlaubt.

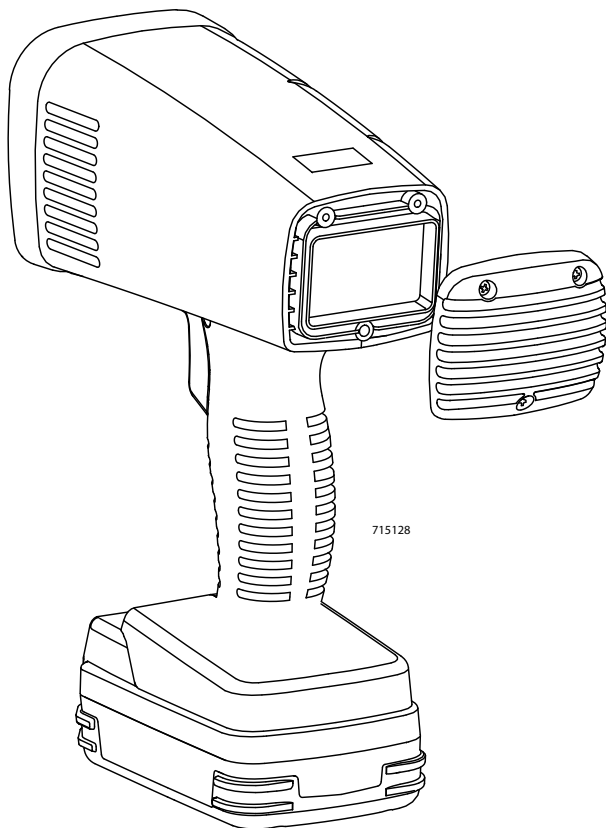

## 8. Fehlersuche

### Hohe Temperatur / Überhitzung

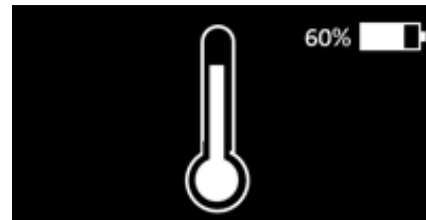

1. Warten Sie, bis die Temperatur sinkt.
2. Prüfen Sie die Umgebungstemperatur. Maximal 40°C.
3. Überprüfen Sie den Filter. Reinigen Sie den Filter, wie in Kapitel 7.3 beschrieben.
4. Reinigen Sie das Schutzglas, wie in Kapitel 7.3 beschrieben.

### Servicesymbol mit Code

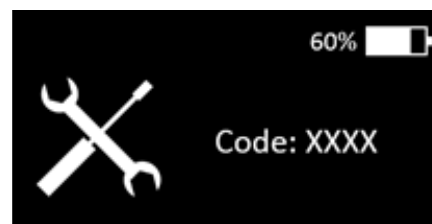

1. Einheit ist defekt.
2. Überprüfen Sie das Etikett zur Produktkennzeichnung, siehe Kapitel 6, und ziehen Sie die Angaben zu *Seriennr.* und *Herstellungsdatum* heran, wenn Sie den Hedson-Support kontaktieren, siehe unten.
3. Wenden Sie sich an **Hedson Technologies Support**, um Serviceleistungen zu erhalten: [support@hedson.com](mailto:support@hedson.com)

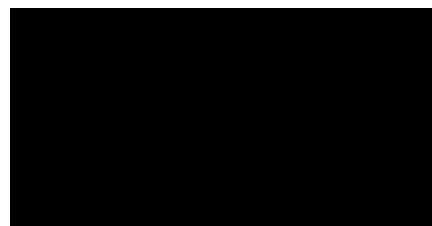

### Akku ungeladen



Wechseln Sie den Akku, wie in Kapitel 7.2 gezeigt.

## 9. Ersatzteile

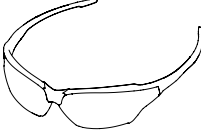
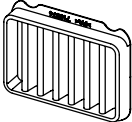
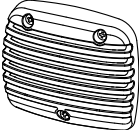
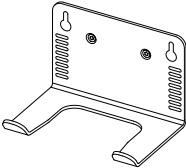
Es sind ausschließlich Originalersatzteile zu verwenden, um den hohen Sicherheitsstandard des Produkts zu gewährleisten.

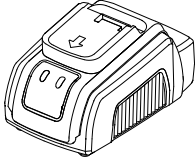
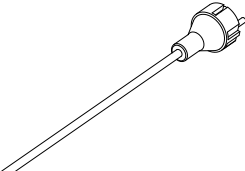
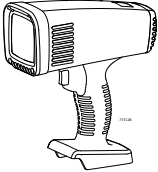
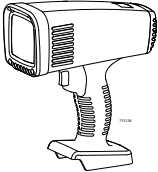
Teil	Teilenr. und Beschreibung
	<b>129070</b> Brille mit UV-Schutz
	<b>715074</b> Filter
	<b>715151</b> Rückseite komplett - Schrauben inbegriffen
	<b>715129</b> Wandhalterung - Magnete inbegriffen
	<b>715093</b> Batterie 18 V 2.0 Ah Li-ion
	<b>715094</b> Ladegerät 18 V Li-ion
	Kabel für Ladegerät <b>715154</b> EU-Stecker <b>715173</b> UK-Stecker
	<b>715153</b> IRT UV SmartCure - Komplett 365 nm
	<b>715152</b> IRT UV SmartCure - Komplett 395 nm



## 10. EG-Konformitätserklärung

Gemäß der Festlegung der Testinstitute und der Maschinenrichtlinie sind die IRT-Produkte, die in diesem Handbuch beschrieben werden, nicht als Maschinen definiert, deshalb kann in dieser Erklärung kein Bezug auf die Maschinenrichtlinie genommen werden.

Gemäß EN 45014

wir, Hedson Technologies AB  
 Box 1530  
 SE-462 28 VÄNERSBORG  
 Schweden

erklären in unserer alleinigen Verantwortung, dass das Produkt  
 IRT UV SmartCure  
 auf welches sich diese Erklärung bezieht, folgende Anforderungen erfüllt:

EN 60335-1	Haushalts- und ähnliche elektrische Geräte
EN 60335-2-29	Besondere Anforderungen für Batterieladegeräte
EN 60335-2-45	Besondere Anforderungen für ortsveränderliche Elektrowärmewerkzeuge und ähnliche Geräte
IEC 62133-2:2017	Sekundärzellen und -batterien mit alkalischen oder anderen nicht-sauren Elektrolyten. Sicherheitsanforderungen für tragbare gasdichte Sekundärzellen und daraus hergestellte Batterien für die Verwendung in tragbaren Geräten. Teil 2: Lithium-Systeme
EN 61000-6-3	Elektromagnetische Verträglichkeit, Fachgrundnorm Störaussendung
EN 61000-6-2	Elektromagnetische Verträglichkeit, Fachgrundnorm Störfestigkeit
EN 61000-3-2	Elektromagnetische Verträglichkeit
EN 61000-3-4	Elektromagnetische Verträglichkeit
EN 62471 + AFS	Fotobiologische Sicherheit von Lampen und Lampensystemen

gemäß den Bestimmungen der folgenden Richtlinien in ihren neuesten Versionen

2014/35/EU	Niederspannungsrichtlinie
2014/30/EU	Elektromagnetische Verträglichkeit Richtlinie
2011/65/EU	Beschränkung der Verwendung bestimmter gefährlicher Stoffe (RoHS)
2012/19/EU	WEEE - Richtlinie über Elektro- und Elektronik-Altgeräte

Vänersborg, Schweden, 29. Januar 2020

Hedson Technologies AB



Linus Ekfeldt  
 Product Company Director IRT

## 11. Akkuladegerät

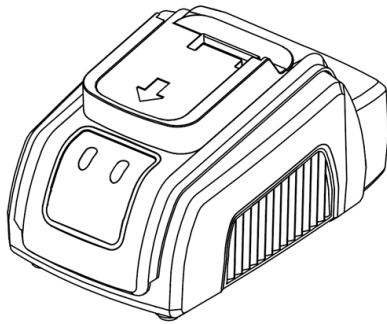

### ALLGEMEINE SICHERHEITSHINWEISE

Lesen Sie diese Bedienungsanleitung vor der Verwendung sorgfältig durch!



Unsachgemäßer Umgang mit Lithium-Akkus kann Brände, Explosionen oder chemische Gefahren verursachen.

Überprüfen Sie die Anweisungen des Akkuherstellers.



Laden Sie nur Li-Ion-Akkupacks mit den passenden Ladekontakten auf. Laden Sie keine Bleisäure-, NiCd-, NiMh- oder nicht wiederaufladbare Primärbatterien auf. Schließen Sie das Ladegerät nur an eine geeignete Netzstromversorgung an. Trennen Sie das Ladegerät vom Netz und vom Akkupaket, wenn es längere Zeit nicht in Gebrauch ist.



Dieses Gerät kann von Kindern ab 8 Jahren und Personen mit eingeschränkten körperlichen, sensorischen oder geistigen Fähigkeiten oder mangelnder Erfahrung und mangelndem Wissen verwendet werden, wenn sie eine Beaufsichtigung oder Anleitung zur sicheren Verwendung des Geräts erhalten haben und die damit verbundenen Gefahren verstehen. Kinder dürfen nicht mit dem Gerät spielen.

Reinigung und Benutzerwartung dürfen nicht von Kindern ohne Beaufsichtigung durchgeführt werden.



Das Ladegerät ist für den Einsatz in einer feuchtfreien, trockenen und belüfteten Umgebung ausgelegt.

Setzen Sie das Ladegerät nicht Regen oder heißen Umgebungsbedingungen aus. Decken Sie das Ladegerät nicht ab.

Bitte halten Sie das Ladegerät in sauberem und trockenem Zustand.



Verwenden Sie das Ladegerät nicht, wenn es Anzeichen für Beschädigungen gibt. Sie dürfen das Ladegerät weder öffnen noch Reparaturen ausführen. Reparaturen dürfen nur von autorisiertem Personal mit Originalersatzteilen durchgeführt werden.

### 11.1 Bedienung

Überprüfen Sie, ob der örtliche Spannungspegel der Netzsteckdose für das Ladegerät geeignet ist.

	Minimal	Maximal
<b>AC-Eingangsspannung</b>	100	240

### 11.2 Hinweis

- Schließen Sie das Netzkabel des Ladegeräts an eine Netzsteckdose an. Die grüne LED (1) und die rote LED (2) blinken einmal.
- Schließen Sie den Akku an das Ladegerät an. Der Akku ist verriegelt.
- Grüne LED (1) blinkt - Akku wird geladen.
- Grüne LED (1) leuchtet ständig - Akku voll aufgeladen.
- Trennen Sie das Ladegerät von der Netzsteckdose.
- Drücken Sie die Freigabe-Taste (Nr. 4 in Kapitel 3.1) und entfernen Sie den Akku aus dem Ladegerät.

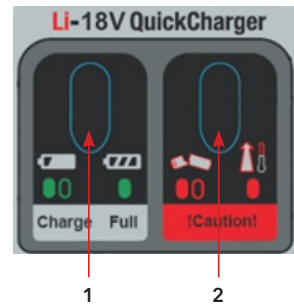

### 11.3 Warnung und Fehlersuche

**Der Akku ist angeschlossen und die rote LED (2) leuchtet:** ... wenn die Akkutemperatur nicht innerhalb des Temperaturbereichs liegt (5°C bis 45°C).

➔ Trennen Sie den Akku und lassen Sie ihn abkühlen.

**Der Akku ist angeschlossen und die rote LED (2) blinkt:** ... wenn der Akku einen Defekt aufweist.

➔ Trennen Sie das Netzkabel. Überprüfen Sie, ob die Ladekontakte des Akkus und des Ladegeräts sauber sind.

➔ Schließen Sie das Netzkabel an und schließen Sie den Akku an. Wenn der Ladevorgang immer noch nicht beginnt und die rote LED (2) wieder blinkt, lassen Sie den Akku bei einem autorisierten Händler testen.

### 11.4 Transport

Akkus können nicht als normales Paket versendet werden, wenn sie einen Defekt aufweisen.

Wenn der Akku mit einem Transportunternehmen versendet werden soll, gibt es besondere Anforderungen an Verpackung und Kennzeichnung. Erkundigen Sie sich bei Ihrem Transportunternehmen über den Akkutransport.

### 11.5 Entsorgung

Entsorgen Sie Verpackungen, Elektrogeräte und Akkus in Rücknahmestellen, um ein umweltfreundliches Recycling zu ermöglichen.

Gemäß der WEEE-Richtlinie 2012/19/EU und der Richtlinie 2006/66/EG müssen gebrauchte Elektrogeräte und Akkus, bei denen es sich um Abfall handelt, umweltfreundlich recycelt werden.



# CONSIGNES DE SÉCURITÉ IMPORTANTES

Des précautions de base doivent toujours être prises lors de l'utilisation d'un appareil électrique, notamment:

Lire attentivement l'ensemble des instructions avant d'utiliser IRT UV SmartCure.



## ATTENTION!

**L'exposition aux rayonnements UV peut provoquer des dommages corporels et matériels!**

**UV émis par ce produit. Peut provoquer des lésions oculaires ou cutanées. Éviter d'exposer les yeux et la peau à une lampe non protégée.**

### Synthèse des résultats du RISE, Research Institutes of Sweden AB

En fonction de la distance par rapport au sècheur UV, la valeur limite selon AFS 2009:7 indice b. (UVA yeux) pendant une journée de travail (8 h) est atteinte en quelques minutes à distance réduite (0,5 à 1 m). Avec une distance supérieure (env. 3 m), la durée d'exposition acceptable est d'une heure ou plus. La durée d'exposition acceptable, selon l'AFS 2009:7 indice a. (UVA, UVB et UVC, peau et yeux) est plus de 50 fois plus longue que pour l'indice b. (UVA yeux).

Pour réduire le risque de blessures ou de dommages matériels provoqué par les rayonnements UV, il est important de lire, comprendre et respecter les consignes de sécurité suivantes. Assurez-vous également que toute personne utilisant cet équipement de polymérisation respecte également ces consignes de sécurité.



- Portez toujours des lunettes de protection. Le non-respect de cette consigne peut provoquer des blessures à long terme aux yeux.
- Portez des vêtements de protection. Les mains, le visage et les autres parties du corps ne doivent pas être exposés à la chaleur et aux rayonnements. Ne restez pas devant la lampe sans équipement de sécurité pendant le séchage.
- Si une personne travaille à proximité des rayonnements UV alors qu'elle suit un traitement médical, il conviendra de vérifier si le médicament rend la personne plus photosensible.
- Ne regardez pas la source de lumière directement.



## ATTENTION!

**Pour réduire le risque d'incendie, de choc électrique ou de blessure:**

- L'équipement ne doit jamais être utilisé comme un jouet.
- L'équipement doit uniquement être utilisé comme décrit dans ce manuel. Utilisez exclusivement les accessoires recommandés par le fabricant.

- N'utilisez jamais un chargeur de batterie dont le cordon ou la prise sont endommagés. Si l'équipement ne fonctionne pas comme il le devrait, s'il est tombé, a été endommagé, laissé en extérieur ou est tombé dans l'eau, renvoyez-le à un centre de réparation.
- Ne tirez ni ne portez jamais le chargeur de batterie par le cordon, n'utilisez pas le cordon comme une poignée, veillez à ne jamais fermer une porte sur le cordon ni tirer sur le cordon autour d'angles ou d'arêtes vives. Éloignez le cordon des surfaces chaudes.
- Ne débranchez jamais le chargeur de batterie en tirant sur le cordon. Pour le débrancher, tirez sur la prise, pas sur le cordon.
- Ne manipulez jamais la prise ou l'appareil avec les mains mouillées.
- Ne stockez ni ne préparez jamais de substances contenant des solvants dans un rayon de 5 m autour l'appareil de polymérisation.
- Ne placez aucune matière inflammable à proximité d'un appareil de polymérisation en cours d'utilisation.
- Ne dirigez jamais l'appareil de polymérisation vers des matières hautement combustibles.
- L'appareil de polymérisation ne doit pas être exposé aux brouillards de peinture, à la poussière de ponçage ni aux solvants : risque d'incendie et d'explosion. Une telle exposition risquerait en outre de réduire la durée de vie l'appareil.
- Le chargeur de batterie fonctionne avec une tension électrique très dangereuse.
- Ce produit ne doit être utilisé que s'il est équipé d'un verre intact.
- Par mesure de précaution ; portez systématiquement une protection oculaire lorsque vous travaillez une zone exposée au rayonnement UV et travaillez toujours dans un environnement bien ventilé.
- L'utilisateur d'appareils de polymérisation doit respecter strictement les instructions d'utilisations suivantes. Cet appareil n'est pas destiné à être utilisé par des personnes (y compris les enfants) dont les capacités physiques, sensorielles ou mentales sont réduites, ou qui manquent d'expérience et de connaissances, sauf si elles sont supervisées ou ont été instruites au préalable concernant l'utilisation de l'appareil par une personne responsable de leur sécurité.
- Ne pas utiliser dans des conditions humides ou mouillées.
- Ne démontez pas la batterie.
- L'IRT UV SmartCure ne doit être utilisé qu'avec une batterie d'origine.
- Une batterie endommagée ou qui fuit peut libérer des vapeurs nocives. Respirez de l'air frais. En cas de malaise, consultez un médecin.
- Protégez les bornes de la batterie contre les matériaux conducteurs pour éviter les courts-circuits.
- Protégez la batterie des températures élevées.
- N'utilisez la batterie qu'avec IRT UV SmartCure pour éviter les surtensions.

# 1. Introduction

## 1.1 Utilisation prévue du produit

Ce produit sert exclusivement pour l'accélération du séchage/la polymérisation des mastics UV, apprêts, couches de fond et vernis UV. Le produit ne doit pas être utilisé à d'autres fins que le processus de séchage décrit. La température ambiante maximale pendant le fonctionnement ne doit pas dépasser 40°C. L'équipement UV LED est disponible dans les longueurs d'onde 365 et 395 nm. N'utilisez pas le produit dans une cabine de pulvérisation ou à moins de 5 m de distance des autres activités de pulvérisation de produits à base de solvants afin d'éviter les risques d'explosion. Il est principalement utilisé dans les zones de préparation et de finition. Dans les secteurs de l'industrie automobile et de la réparation des véhicules, il s'utilise pour le séchage de petites surfaces avant le polissage.

## 1.2 La polymérisation UV

Le spectre de rayonnement ultraviolet généré par une LED UV interagit avec des composants chimiques spécifiques des produits pour obtenir un séchage durable et de grande qualité. Dans de nombreuses applications, la polymérisation UV peut permettre d'obtenir un séchage plus rapide et de réduire par conséquent les coûts, de mise en oeuvre. Le produit UV contenant moins de solvant que la peinture traditionnelle, ce produit a un impact environnemental réduit. Car les LED ont une bande de longueurs d'onde étroite, il est important de trouver la longueur d'onde optimale pour chaque mastic UV, mastic, base et couche transparente. IRT propose des équipements à LED UV dans des longueurs d'onde de 365 et 395 nm. Veuillez lire les fiches techniques et discuter avec les fournisseurs de peinture de la longueur d'onde adaptée à votre produit particulier. Une intensité UV-A suffisante est de la plus haute importance pour obtenir un résultat de polymérisation de bonne qualité et rapide. Le rayonnement IRT UVA a une intensité exceptionnelle permettant d'obtenir le meilleur résultat de polymérisation.

### Les avantages uniques de la polymérisation des produits UV

- Réduit la quantité de solvant
- Réduit le temps de polymérisation
- Traitement à faible température
- Résiste aux rayures et aux produits chimiques

## 2. Données techniques

### Longueur d'onde UV LED

L'IRT UV SmartCure est équipé de diodes LED de première qualité émettant des UV et une lumière visible avec un pic à 365/395 nm. Intensité mW/cm<sup>2</sup>. L'efficacité décroît au-delà de 365/395 nm, comme indiqué sur le graphique ci-dessous.

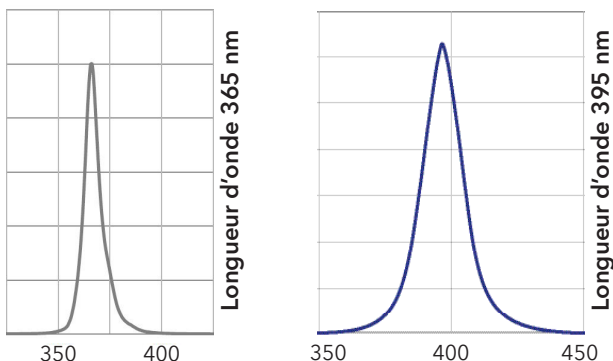

Données électriques	IRT UV SmartCure	Batterie	Chargeur de batterie
Type de batterie	-	Lithium-ion	Lithium-ion
Tension	18 VDC	18 VDC	100-240 VAC
Fréquence	-	-	50-60 Hz
Courant	8 A	-	2 A
Puissance	140 W	36 Wh / 2 Ah	58 W
Niveau de bruit	<60 dB (A)	-	-
Poids - batterie incluse	1,16 kg	-	-
Temp. de stockage	-20 - +70°C	*	-20 - +70°C
Temp. de fonctionnement	-10 - +40°C	-10 - +40°C	-
Longueur d'onde pic	365/395 nm	-	-
Degré de protection	IP 4X	IP 2X	IP 2X
Classification pour usage intérieur	III	II	II

\* Stockez la batterie dans un endroit frais. Une chaleur excessive diminuera sa durée de vie.

Groupe de risque EN62471: 3 (RG-3)

### Irradiance maps IRT UV SmartCure 365

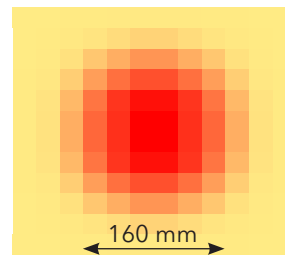

Distance	100 mm
Ø	160 mm
Moyenne	185 mW/cm <sup>2</sup>
Pic	260 mW/cm <sup>2</sup>

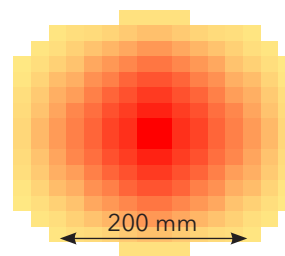

Distance	200 mm
Ø	200 mm
Moyenne	40 mW/cm <sup>2</sup>
Pic	90 mW/cm <sup>2</sup>

### Irradiance maps IRT UV SmartCure 395

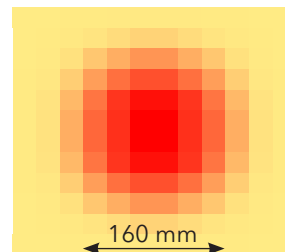

Distance	100 mm
Ø	160 mm
Moyenne	250 mW/cm <sup>2</sup>
Pic	350 mW/cm <sup>2</sup>

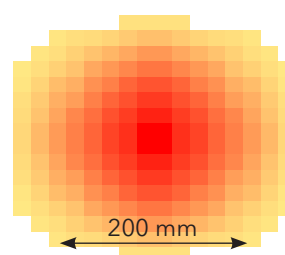

Distance	200 mm
Ø	200 mm
Moyenne	50 mW/cm <sup>2</sup>
Pic	120 mW/cm <sup>2</sup>

### 3. Description du produit

L'IRT UV SmartCure est un dispositif portatif fonctionnant sur batterie et équipé d'un module de LED à haute puissance émettant des UV et de la lumière visible. L'IRT UV SmartCure est disponible avec une longueur d'onde de 365 et 395 nm (valeur maximale).

Utilisez des produits/systèmes de peinture UV développés pour la polymérisation par UV. Vérifiez auprès de votre fournisseur de peinture la longueur d'onde à utiliser.

#### 3.1 Présentation

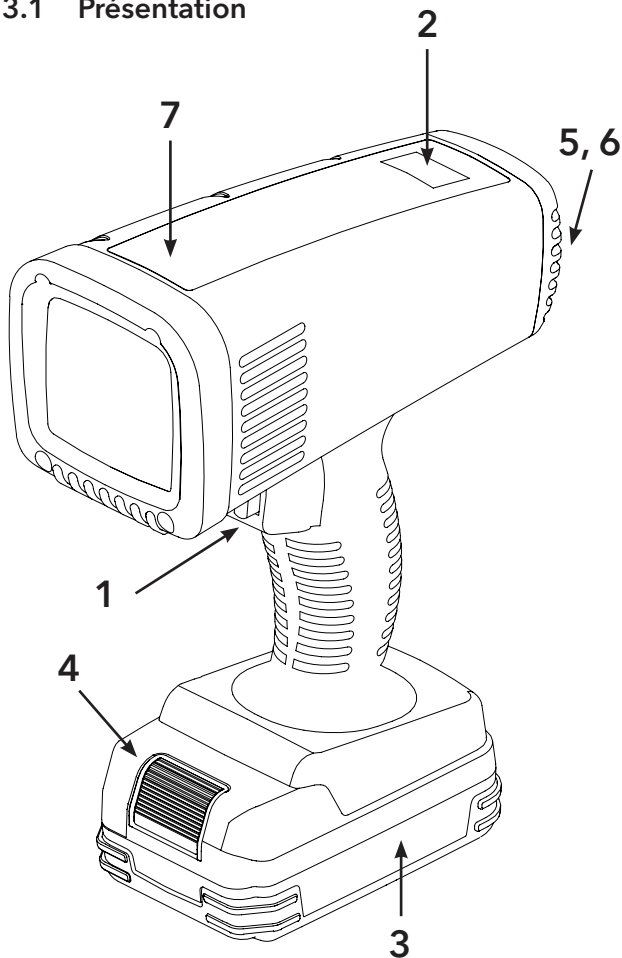

1. Commutateur
2. Affichage
3. Batterie lithium-ion
4. Bouton de libération de la batterie
5. Filtre à poussière
6. Protection du filtre à poussière
7. Étiquette supérieure - indique s'il s'agit de 365 ou 395 nm

#### 3.2 Affichage

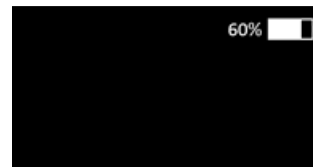

Niveau de batterie

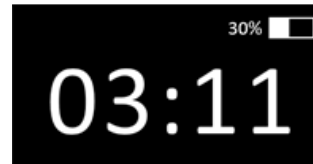

Temps de polymérisation en minutes et secondes.

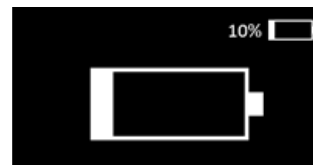

Remplacez la batterie, le symbole clignote lorsqu'elle atteint 0%.



Le ventilateur fonctionne, le symbole clignote.

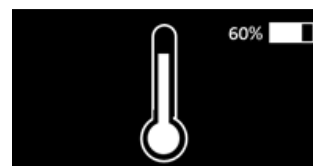

Température élevée, le symbole clignote.

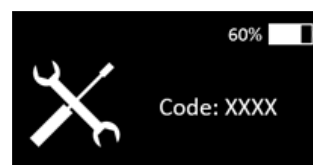

Symbole Entretien avec code, le symbole clignote.

### 4. Fonctionnement

**Avant chaque utilisation, vérifiez les points suivants:**

- Le verre est propre et sans pulvérisation réduisant l'intensité.
- Le ventilateur tourne pendant l'utilisation de l'appareil.
- La LED UV s'allume.

Maintenez l'IRT UV SmartCure à environ 100 mm de l'objet à traiter. La durée dépend de la zone et du produit à traiter. Reportez-vous à la fiche de données du fabricant de peinture.

Pour les surfaces plus importantes, utilisez un mouvement de balayage, comme si vous utilisiez un pistolet à peinture.

## 5. Instructions à l'attention du propriétaire

Le propriétaire du dispositif de polymérisation doit fournir des consignes d'utilisation claires, adaptées aux conditions locales du site, et les mettre à la disposition de tous les utilisateurs.

Seules les pièces de rechange d'origine doivent être utilisées pour maintenir le niveau de sécurité élevé du produit.

Apportez toutes les anciennes pièces usagées au point de collecte le plus proche qui procèdera à leur recyclage.

Le rayonnement UV est :  
conforme à la norme EN62471 = Groupe de risque 3 (RG-3)

## 6. Marquages

Étiquette supérieure  
365 nm  
Réf. 715097



Étiquette supérieure  
395 nm  
Réf. 715090



Étiquette réf. 715118



La plaque signalétique  
d'identification du produit  
365 nm

Made by: Hedson Technologies AB	
SE - 462 32 Vänersborg SWEDEN	
Mod Name:	SmartCure
Art. No:	715153 365nm
Produced:	2020 / 35
Serial No:	100030
140 W	8 A 18 V

La plaque signalétique  
d'identification du produit  
395 nm

Made by: Hedson Technologies AB	
SE - 462 32 Vänersborg SWEDEN	
Mod Name:	SmartCure
Art. No:	715070 395nm
Produced:	2020 / 3
Serial No:	100017
140 W	8 A 18 V

## 7. Maintenance

### 7.1 Stockage

Stockez l'IRT UV SmartCure à l'intérieur, à une température ambiante comprise entre -40°C et +70°C. Les autres conditions de température sont indiquées dans le tableau du chapitre 2.

### 7.2 Batterie

Pour une plus grande longévité, retirez la batterie (repère 3, chapitre 3.1) du dispositif de polymérisation et du chargeur lorsque l'appareil n'est pas utilisé pendant une période prolongée.

#### Remplacement de la batterie

Pour remplacer la batterie, procédez comme illustré.

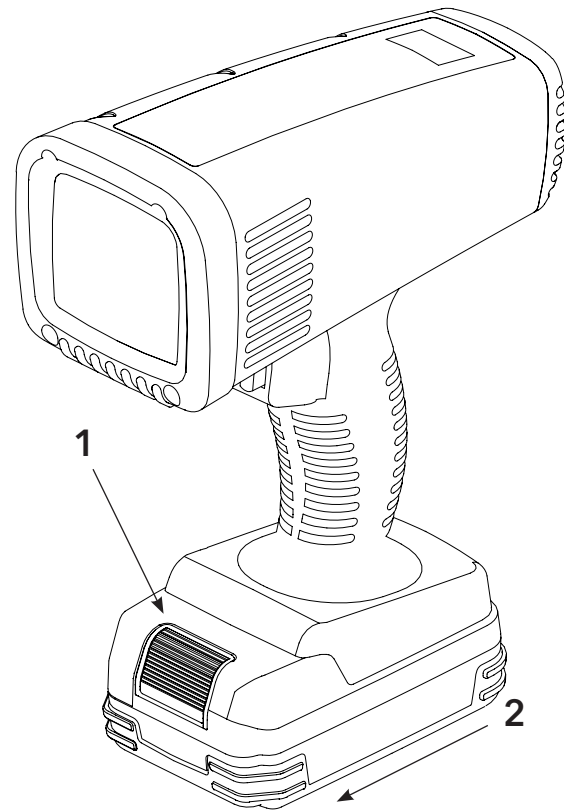

### 7.3 Nettoyage

#### Verre de protection

Nettoyez le verre de protection avec un chiffon en microfibre pour vous assurer que toute la lumière parvient à l'objet à traiter.

**Remarque!** Ne pas utiliser de solvants.

#### Filtre

Nettoyez régulièrement le filtre (repère 5, chapitre 3.1). La fréquence dépend de l'environnement auquel le dispositif de polymérisation est exposé. Un filtre encrassé provoque la surchauffe de l'IRT UV SmartCure et son arrêt.

- Retirez le filtre comme illustré ci-dessous.
- Nettoyez-le en soufflant délicatement de l'air comprimé ou en le rinçant dans de l'eau. **Remarque!** Ne pas utiliser de solvants.

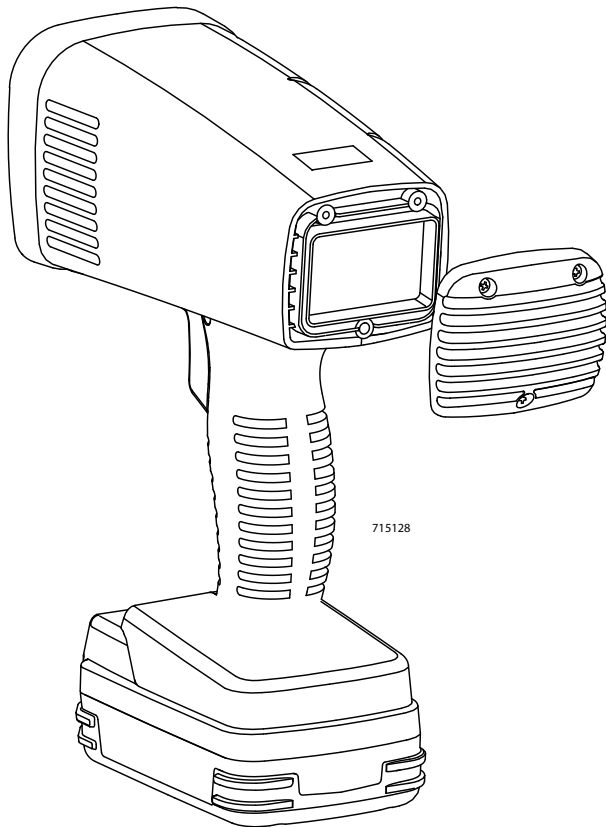

## 8. Résolution des problèmes

### Température élevée / Surchauffe

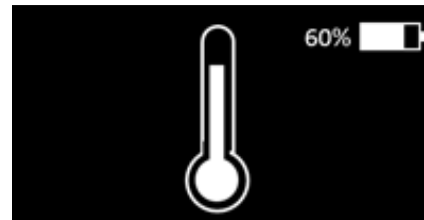

1. Attendez que la température diminue.
2. Vérifiez la température ambiante. Maximum 40°C.
3. Vérifiez le filtre. Nettoyez le filtre comme décrit dans le chapitre 7.3.
4. Nettoyez le verre de protection comme décrit dans le chapitre 7.3.

### Symbole Entretien avec code

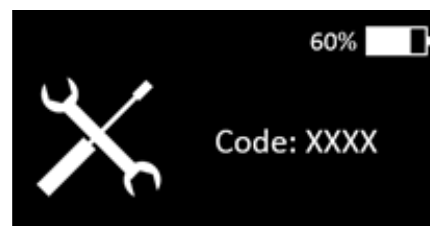

1. L'unité est cassée.
2. Reportez-vous à la plaque signalétique du produit (voir chapitre 6) et indiquez le N° de série et la date de fabrication (*Produced*) lorsque vous contactez l'assistance Hedson. Voir ci-dessous.
3. Pour tout entretien ou réparation, contactez l'**Assistance Hedson Technologies**: [support@hedson.com](mailto:support@hedson.com)

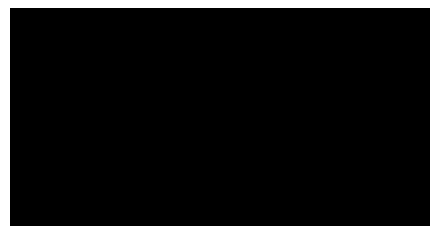

### Batterie non chargée



Remplacez la batterie comme indiqué dans le chapitre 7.2..

## 9. Pièces détachées

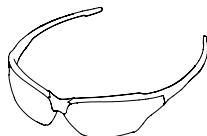
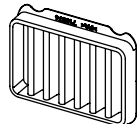
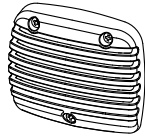
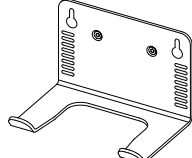
Seules les pièces de rechange d'origine peuvent maintenir le niveau de sécurité élevé du produit.

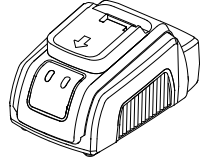
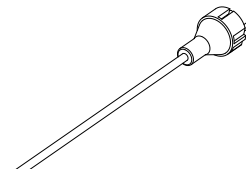
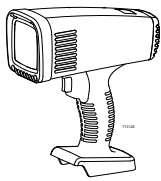
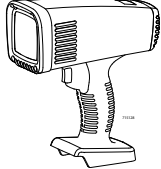
Pièce	N° pièce et description
	<b>129070</b> Lunettes avec protection UV
	<b>715074</b> Filtre
	<b>715151</b> Partie arrière complète - vis incluses
	<b>715129</b> Support mural - aimants inclus
	<b>715093</b> Batterie 18 V 2.0 Ah Li-ion
	<b>715094</b> Chargeur 18 V Li-ion
	Câble pour chargeur <b>715154</b> Prise EU <b>715173</b> Prise UK
	<b>715153</b> IRT UV SmartCure - complet 365 nm
	<b>715152</b> IRT UV SmartCure - complet 395 nm



## 10. Déclaration de conformité CE

Conformément aux spécifications des instituts de contrôle et aux termes de la Directive Machine, les produits IRT décrits dans ce manuel ne sont pas définis comme des machines. C'est pourquoi aucune référence à la directive machines ne peut être faite dans cette déclaration.

Conformément à la norme EN 45014

nous, Hedson Technologies AB  
 Box 1530  
 SE-462 28 VÄNERSBORG  
 Suède

déclarons sous notre entière responsabilité que le produit  
 IRT UV SmartCure  
 auquel se réfère cette déclaration est conforme aux normes suivantes :

EN 60335-1	Appareils électroménagers et autres appareils électriques similaires
EN 60335-2-29	Prescriptions particulières pour les chargeurs de batterie
EN 60335-2-45	Règles particulières pour les outils chauffants mobiles et appareils analogues
IEC 62133-2:2017	Accumulateurs alcalins et autres accumulateurs à électrolyte non acide. Exigences de sécurité pour les accumulateurs portables étanches, et pour les batteries qui en sont constituées, destinés à l'utilisation dans des applications portables. Partie 2 : Systèmes au lithium
EN 61000-6-3	Compatibilité électromagnétique, Norme d'émission générique
EN 61000-6-2	Compatibilité électromagnétique, Norme d'immunité générique
EN 61000-3-2	Compatibilité électromagnétique
EN 61000-3-4	Compatibilité électromagnétique
EN 62471 + AFS	Sécurité photobiologique des lampes et des systèmes de lampes

conformément aux dispositions des directives suivantes dans leur version la plus récente

2014/35/EU	Directive basse tension
2014/30/EU	Norme de compatibilité électromagnétique
2011/65/EU	Limitation de l'utilisation de certaines substances dangereuses (RoHS)
2012/19/EU	DEEE - Directive relative aux déchets d'équipements électroniques et électriques

Vänersborg, Suède, 29 janvier 2020  
 Hedson Technologies AB



Linus Ekfeldt  
 Product Company Director IRT

## 11. Chargeur de batterie

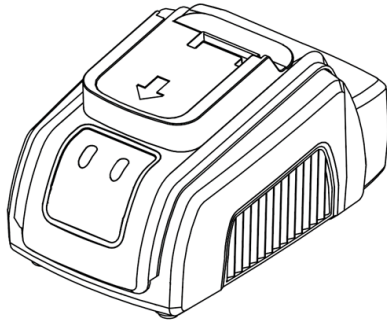

### CONSIGNES DE SÉCURITÉ GÉNÉRALES

Avant toute utilisation, veuillez lire attentivement ces instructions d'utilisation!



Une mauvaise manipulation des batteries au lithium peut provoquer un incendie, une explosion ou un danger chimique.

Vérifiez les instructions du fabricant de la batterie.



Chargez uniquement les batteries Li-Ion ayant des contacts appropriés. Ne rechargez pas les batteries plomb-acide, Ni-CD, Ni-Mh ou les batteries primaires non rechargeables. Ne branchez le chargeur que sur une alimentation adéquate. Débranchez le chargeur du secteur et déconnectez la batterie si l'appareil ne doit pas être utilisé pendant une période prolongée.



Cet appareil peut être utilisé par des enfants de 8 ans et plus et par des personnes dont les capacités physiques, sensorielles ou mentales sont réduites, ou qui manquent d'expérience et de connaissances, sous réserve qu'ils soient supervisés ou aient été instruits au préalable concernant l'utilisation en toute sécurité de l'appareil et qu'ils comprennent les risques encourus.

Ne laissez pas les enfants jouer avec l'appareil.

Le nettoyage et l'entretien effectué par l'utilisateur ne doivent pas être confiés à des enfants sans supervision.



Le chargeur est conçu pour être utilisé dans un environnement non humide, sec et bien ventilé.

Ne pas exposer le chargeur à la pluie ou à une forte chaleur. Ne couvrez pas le chargeur. Conservez le chargeur dans un endroit sec et propre.



N'utilisez jamais un chargeur présentant des signes de dommages. N'ouvrez jamais le chargeur et n'essayez jamais de le réparer. Les réparations doivent être réalisées par un personnel autorisé, utilisant exclusivement des pièces d'origine.

### 11.1 Fonctionnement

Vérifiez que la tension locale est adaptée au chargeur.

	Minimal	Maximal
Tension d'entrée AC	100	240

### 11.2 Indication

- Branchez le câble d'alimentation du chargeur sur une prise secteur. Le témoin LED vert (1) et le témoin LED rouge (2) clignotent une fois.

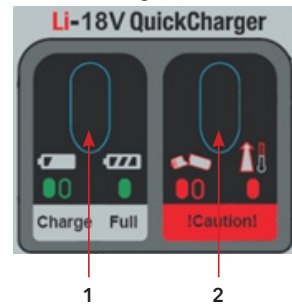

- Branchez la batterie sur le chargeur de batterie. La batterie est verrouillée.

- Le témoin LED vert (1) clignote : la batterie est en charge.

- Le témoin LED vert (1) est allumé : la batterie est totalement chargée.

- Débranchez le chargeur de la prise secteur.

- Appuyez sur le bouton de libération (repère 4, chapitre 3.1) et retirez la batterie du chargeur.

### 11.3 Avertissement et résolution des problèmes

**La batterie est connectée et le témoin LED rouge (2) s'allume:**

... si la température de la batterie ne se situe pas dans la plage des températures admissibles (de 5°C à 45°C).

➔ Déconnectez la batterie et laissez-la refroidir.

**La batterie est connectée et le témoin LED rouge (2) clignote:**

... si la batterie présente un défaut.

➔ Débranchez le câble secteur. Vérifiez que les contacts de charge de la batterie et du chargeur sont propres.

➔ Branchez le câble d'alimentation sur la prise secteur et connectez la batterie. Si le processus de charge ne démarre toujours pas et que le témoin LED rouge (2) clignote à nouveau, faites tester la batterie par un revendeur agréé.

### 11.4 Transport

Les batteries présentant un défaut ne peuvent pas être envoyées par colis normal.

Si la batterie doit être envoyée par transporteur, des exigences spécifiques s'appliquent en ce qui concerne l'emballage et le marquage. Adressez-vous à votre transporteur pour toute information relative au transport des batteries.

### 11.5 Mise au rebut

Pour la protection de l'environnement, apportez les emballages, les équipements électriques et les batteries dans des points de collecte et de recyclage appropriés.

Conformément aux directives 2012/19/EU et 2006/66/EC relatives aux DEEE, les déchets d'équipements électriques et de batteries doivent être recyclés d'une manière respectueuse de l'environnement.

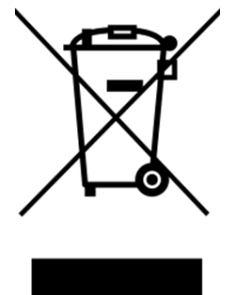

# VIKTIGA SÄKERHETSINSTRUKTIONER

Vid användning av en elektrisk utrustning ska grundläggande försiktighetsåtgärder alltid iakttas, inklusive följande:

Läs alla instruktioner innan du använder IRT UV SmartCure.



## VARNING!

**UV-strålning kan orsaka person- och saksador!**  
**UV-strålning från denna produkt. Hud- eller ögonskador kan uppstå. Undvik att ögon och hud exponeras för oskärmad lamp.**

### Sammanfattning av resultat från RISE, Research Institutes of Sweden AB

Beroende på avståndet från UV-torken uppnås gränsvärdet enligt AFS 2009:7 index b. (UVA öga) för en arbetsdag (8 tim) efter en eller några minuter på nära avstånd (0,5-1 m). Vid längre avstånd än ca 3 m är den acceptabla exponeringstiden en timme eller mer. Godkända exponeringstider enligt index a. i AFS 2009:7 (UVA, UVB och UVC, hud och ögon) är mer än 50 gånger mer än för index b. (UVA ögon).

Läs, förstå och följ följande säkerhetsinstruktioner för att minska risken för person- eller saksador p.g.a. UV-strålning. Se dessutom till att alla andra som använder denna härdningsutrustning också följer dessa säkerhetsinstruktioner.



- Använd alltid ögonskydd. Försummelse av detta kan resultera i ögonskada på lång sikt.
- Använd skyddskläder. Händer, ansikte och andra delar av kroppen får inte exponeras för värme och strålning. Stå inte framför lampkassetterna under härdningen utan säkerhetsutrustning.
- Om en person som medicinerar arbetar i närheten av UV-strålning bör medicineringen kontrolleras för att se om den gör personen mer ljuskänslig.
- Titta inte direkt på ljuskällan.



## VARNING!

**Gör följande för att minska risken för brand, elchock eller annan skada:**

- Låt inte utrustningen användas som en leksak.
- Använd endast utrustningen enligt beskrivningen i denna bruksanvisning. Använd endast tillverkarens rekommenderade tillbehör.
- Använd inte batteriladdaren med skadad sladd eller stickkontakt. Om utrustningen inte fungerar som den ska, har tappats, skadats, lämnats utomhus eller fallit i vatten, returnera den till en serviceverkstad.
- Dra inte i eller bär batteriladdaren med hjälp av sladden, använd inte sladden som handtag, stäng inte en dörr på sladden och dra inte sladden runt vassa kanter eller hörn. Håll sladden på avstånd från varma ytor.
- Dra inte ut batteriladdarens stickkontakt genom att dra i sladden. Greppa om stickkontakten för att dra ut sladden.
- Ta inte i stickkontakten eller utrustningen med våta händer.
- Förvara, förbered och använd inte material som innehåller lösningsmedel inom en radie på 5 m från härdningsutrustningen.
- Brandfarliga material ska inte placeras i närheten av en härdningsutrustning som används.
- Rikta aldrig härdningsutrustningen mot mycket brännbara material.
- Utsätt inte härdningsutrustningen för färgdimma, slipdamm eller lösningsmedel p.g.a. brand- och explosionsrisken. Dessutom förkortas utrustningens livslängd.
- Batteriladdaren drivs av mycket farlig elektrisk spänning.
- Denna produkt får endast användas när glaset är helt.
- Lämpliga åtgärder: Använd alltid ögonskydd vid arbete i områden som utsätts för UV-strålning och arbeta alltid i en väl ventilerad miljö.
- Användarna av härdningsutrustningen måste följa denna bruksanvisning. Denna apparat är inte avsedd att användas av personer (inklusive barn) med nedsatt fysisk, sensorisk eller mental förmåga, eller brist på erfarenhet och kunskap, såvida de inte har fått handledning eller instruktioner om användning av apparaten av en person ansvarar för deras säkerhet.
- Använd inte under våta eller fuktiga förhållanden.
- Montera inte isär batteriet.
- Använd endast IRT UV SmartCure med originalbatteri.
- I skadat eller läckande batteri kan farliga ångor uppstå. Få frisk luft. I händelse av besvär, kontakta läkare.
- Skydda batteripolerna från ledande föremål för att förhindra kortslutning.
- Skydda batteriet från hög temperatur.
- Använd endast batteriet till IRT UV SmartCure för att förhindra överbelastning.

# 1. Introduktion

## 1.1 Avsedd användning av produkten

Denna produkt används uteslutande för att påskynda härdning av UV-spackel, fyller, bas- och klarlack. Produkten får inte användas för andra ändamål än de beskrivna härdningsprocesserna. Den maximala omgivningstemperaturen under drift bör inte överstiga 40°C. UV-LED-utrustningen finns tillgänglig i våglängderna 365 nm och 395 nm.

Använd inte produkten i sprutboxar eller inom ett avstånd av 5 m från andra lösningsmedelsbaserade sprutmoment för att undvika explosionsrisker.

Produktens användningsplats är förberedelseområde och slutbehandlingsområde. Inom fordonsindustrin och bilreparationsbranschen används produkten för att härda små områden före polering.

## 1.2 UV-härdning

Det ultravioletta ljusspektrat som genereras av en UV-LED interagerar med UV-härdande kemikalier och åstadkommer en högkvalitativ, tålig härdning. I många tillämpningar kan UV-härdning uppnå en snabbare härdning och därmed också en lägre totalkostnad. Eftersom UV-skiktet innehåller mindre lösningsmedel än vanlig lack har IRT UV SmartCure mindre miljöpåverkan.

Då LED har ett snävt våglängdsband handlar det om att hitta den optimala våglängden för respektive UV-spackel, fyller, bas- och klarlack. IRT erbjuder UV LED i våglängderna 365 nm och 395 nm. Läs datablad och diskutera med färgleverantörerna vilken våglängd som är lämplig för just din produkt.

Viktigast av allt för att uppnå ett bra och snabbt härdningsresultat är att UV-A-intensitet är tillräcklig. IRT UV-strålning har en enastående intensitet för att uppnå bästa härdningsresultat.

### Unika fördelar med UV-härdande kemikalier

- Reducerad mängd lösningsmedel
- Snabb härdningstid
- Låg temperatur
- Reptålig och kemikaliebeständig

# 2. Tekniska data

## Våglängd UV-LED

IRT UV SmartCure är utrustad med premium LED-dioder som avger UV- och synligt ljus med en peak vid 365/395 nm. Intensitet mW/cm<sup>2</sup>.

Verkningsgraden minskar utanför 365/395 nm enligt diagrammen nedan.

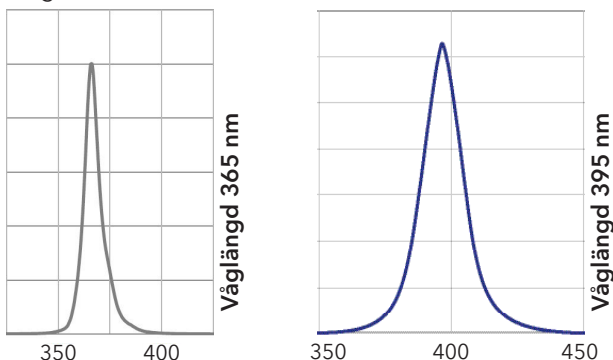

## Elektriska data

	IRT UV SmartCure	Batteri	Batteri-laddare
Batterityp	-	Litiumjon	Litiumjon
Spänning	18 VDC	18 VDC	100-240 VAC
Frekvens	-	-	50-60 Hz
Strömstyrka	8 A	-	2 A
Effekt	140 W	36 Wh / 2 Ah	58 W
Bullernivå	<60 dB (A)	-	-
Vikt - inklusive batteri	1,16 kg	-	-
Förvaringstemp.	-20 - +70°C	*	-20 - +70°C
Användningstemp.	-10 - +40°C	-10 - +40°C	-
Våglängd peak	365/395 nm	-	-
Kapslingsklassning	IP 4X	IP 2X	IP 2X
Klassifikation för inomhusbruk	III	II	II

\* Förvara batteriet svalt. För mycket värme förkortar livslängden.

Riskgrupp EN62471: 3 (RG-3)

## Ljusintensitet IRT UV SmartCure 365

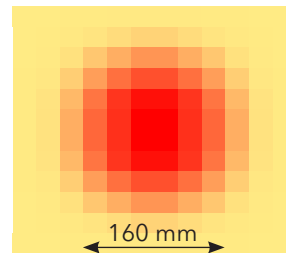

Avstånd	100 mm
Ø	160 mm
Medel	185 mW/cm <sup>2</sup>
Peak	260 mW/cm <sup>2</sup>

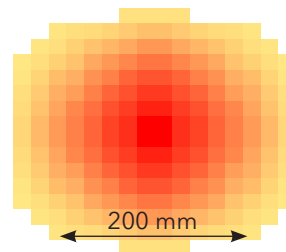

Avstånd	200 mm
Ø	200 mm
Medel	40 mW/cm <sup>2</sup>
Peak	90 mW/cm <sup>2</sup>

## Ljusintensitet IRT UV SmartCure 395

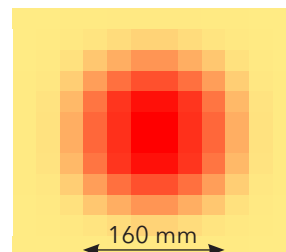

Avstånd	100 mm
Ø	160 mm
Medel	250 mW/cm <sup>2</sup>
Peak	350 mW/cm <sup>2</sup>

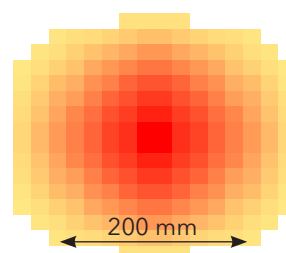

Avstånd	200 mm
Ø	200 mm
Medel	50 mW/cm <sup>2</sup>
Peak	120 mW/cm <sup>2</sup>

### 3. Produktbeskrivning

IRT UV SmartCure är en handhållen apparat, batteridrivna och utrustad med en högeffektiv LED-modul som avger UV- och synligt ljus. IRT UV SmartCure finns tillgänglig i våglängderna 365 nm och 395 nm.

Använd kemikalier utvecklade för UV-härdning. Stäm av med din färgleverantör vilken våglängd du ska använda.

#### 3.1 Översikt

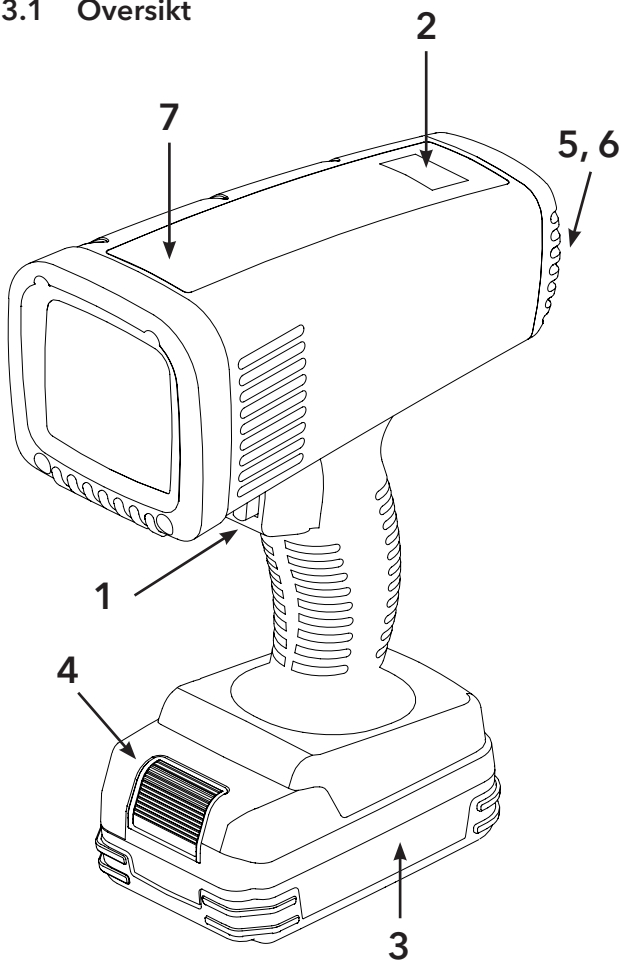

1. Startknapp
2. Display
3. Litiumjon-batteri
4. Tryckknapp för byte av batteri
5. Filter
6. Baksida
7. Övre etikett - visar om det är 365 eller 395 nm

#### 3.2 Display

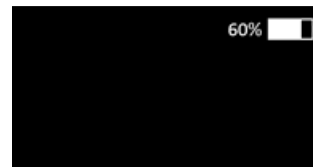

Batterinivå

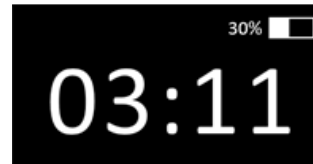

Härdningstid i minuter och sekunder.

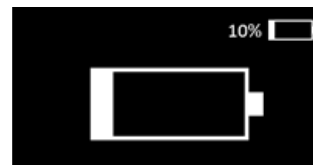

Byt batteri, symbolen blinkar när det är 0%.



Fläkten är igång, symbolen blinkar.

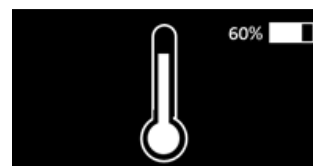

Hög temperatur, symbolen blinkar.

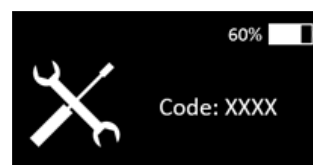

Servicesymbol med felkod, symbolen blinkar.

### 4. Användning

**Kontrollera följande före varje användning:**

- Glaset är rent och fritt från färgstänk som minskar intensiteten.
- Fläkten är igång under drift.
- UV-LED-lampan tänds.

Håll IRT UV SmartCure ca. 100 mm från objektet som ska härdas. Tiden beror på ytan och materialet som ska härdas, se färgleverantörens datablad.

För större ytor, använd svepande rörelse liknande när en sprutpistol används.

## 5. Instruktioner till ägaren

Ägaren till härdningsutrustningen måste sammanställa tydliga arbetsinstruktioner som är anpassade till lokala förhållanden och göra dessa tillgängliga för alla användare.

Använd endast originalreservdelar för att bibehålla produkternas höga säkerhet.

Lämna förbrukade föremål hos närmaste miljövårdsanläggning för återvinning.

Utsläppet av UV-strålning är enligt EN 62471 = Riskgrupp 3 (RG-3)

## 6. Märkningar

Övre etikett 365 nm  
Art.nr. 715097



Övre etikett 395 nm  
Art.nr. 715090



Etikett art.nr. 715118



Typskylt 365 nm

Made by: Hedson Technologies AB
SE - 462 32 Vänersborg SWEDEN
Mod Name: SmartCure
Art. No: 715153 365nm
Produced: 2020 / 35
Serial No: 100030
140 W 8 A 18 V

Typskylt 395 nm

Made by: Hedson Technologies AB
SE - 462 32 Vänersborg SWEDEN
Mod Name: SmartCure
Art. No: 715070 395nm
Produced: 2020 / 3
Serial No: 100017
140 W 8 A 18 V

## 7. Underhåll

### 7.1 Förvaring/lagerhållning

Förvara IRT UV SmartCure inomhus med en omgivande temperatur på -40°C - +70°C. Se andra temperaturförhållanden i tabellen i kapitel 2.

### 7.2 Batteri

Ta bort batteriet (nr. 3 i kapitel 3.1) från härdningsutrustningen när den inte används för att säkerställa en längre livslängd.

#### Batteribyte

Batteriet byts som visas på bilden.

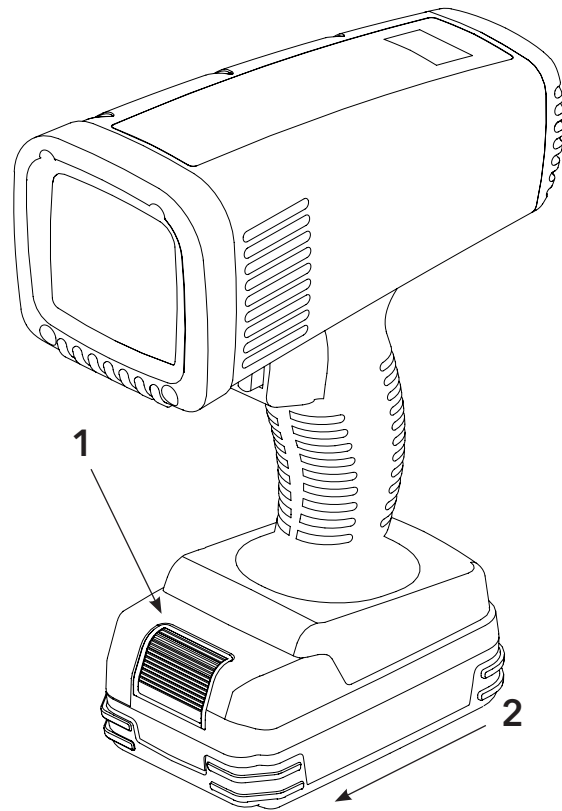

## 7.3 Rengöring

### Skyddsglas

Rengör skyddsglasat med en mikrofiberduk för att säkerställa att allt ljus når objektet.

**OBS!** Lösningsmedel är inte tillåtet.

### Filter

Rengör filtret (nr. 5 i kapitel 3.1) regelbundet. Frekvensen beror på härdningsutrustningens omgivning. Om filtret inte är rent kommer IRT UV SmartCure bli överhettad och stannar.

- Ta bort filtret som visas nedan.
- Rengör genom att försiktigt blåsa med tryckluft eller skölj i vatten. **OBS!** Lösningsmedel är inte tillåtet.

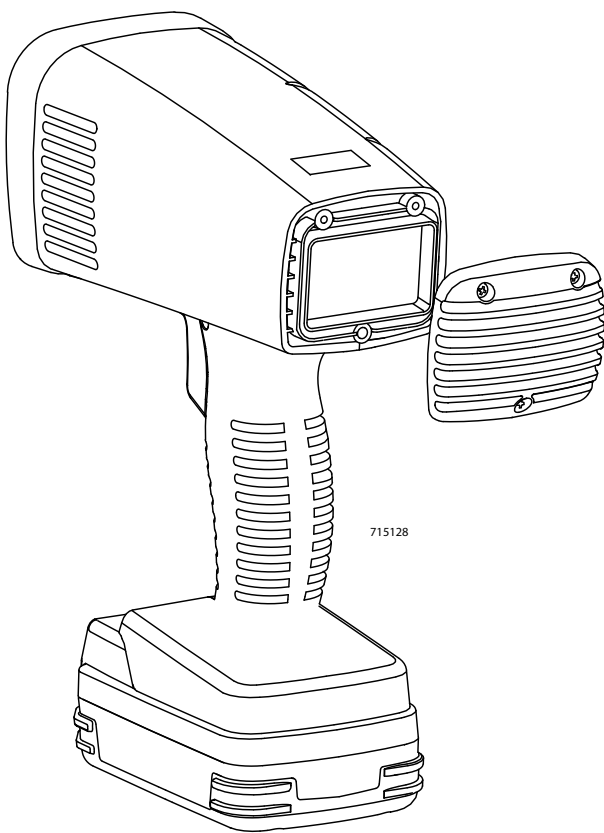

## 8. Felsökning

### Hög temperatur / Överhettning

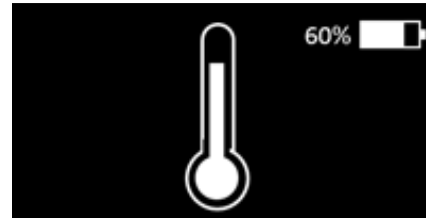

1. Vänta tills temperaturen sjunker.
2. Kontrollera omgivande temperatur. Maximum är 40°C.
3. Kontrollera filtret. Rengör filtret som beskrivet i kapitel 7.3.
4. Rengör skyddsglasat som beskrivet i kapitel 7.3.

### Servicesymbol med felkod



1. Enheten är trasig.
2. Kontrollera produktidentitetsetiketten, se kapitel 6, och hänvisa till *Serial No* och *Produced* när kontakt tas med Hedson support, se nedan.
3. Kontakta **Hedson Technologies Support** för service: [support@hedson.com](mailto:support@hedson.com)

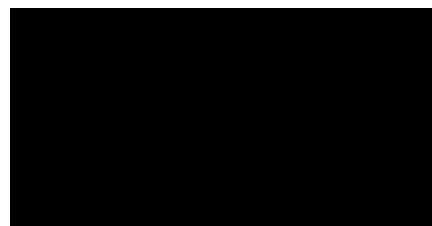

### Batteriet är oladdat



Byt batteri som visas i kapitel 7.2.

## 9. Reservdelar

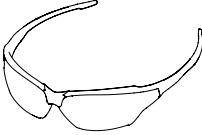
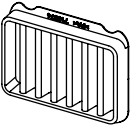
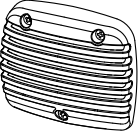
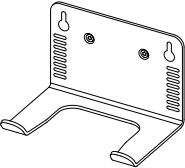
Använd endast originalreservdelar för att bibehålla produktens höga säkerhet.

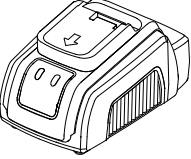
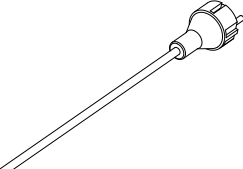
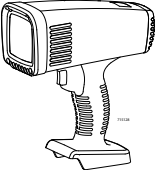
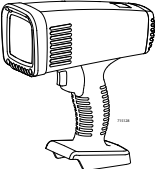
Artikel	Artikelnr. och beskrivning
	<b>129070</b> Glasögon med UV-skydd
	<b>715074</b> Filter
	<b>715151</b> Baksida komplett - inklusive skruvar
	<b>715129</b> Väggfäste- inklusive magneter
	<b>715093</b> Batteri 18 V 2.0 Ah Litiumjon
	<b>715094</b> Batteriladdare 18 V Litiumjon
	Kabel till batteriladdare <b>715154</b> EU-kontakt <b>715173</b> UK-kontakt
	<b>715153</b> IRT UV SmartCure - komplett 365 nm
	<b>715152</b> IRT UV SmartCure - komplett 395 nm



## 10. EG-försäkran om överensstämmelse

Enligt provningsinstitutet och maskindirektivet definieras IRT-produkterna i denna manual inte som maskiner vilket innebär att hänvisningen till maskindirektivet inte kan tas med i denna försäkran.

I enlighet med EN 45014

vi, Hedson Technologies AB  
 Box 1530  
 SE-462 28 VÄNERSBORG  
 Sverige

försäkrar under eget ansvar att produkten

IRT UV SmartCure

som avses i denna försäkran är i överensstämmelse med följande standarder:

EN 60335-1	Elektriska hushållsapparater och liknande bruksföremål
EN 60335-2-29	Särskilda fordringar på batteriladdare
EN 60335-2-45	Särskilda fordringar på elektriska värmeverktyg och liknande bruksföremål
IEC 62133-2:2017	Laddningsbara alkaliska batterier - Säkerhetsfordringar på bärbara slutna alkaliska laddningsbara celler och batterier för bärbara tillämpningar. Del 2: Litiumsystem
EN 61000-6-3	Elektromagnetisk kompatibilitet, Generella fordringar - Emission
EN 61000-6-2	Elektromagnetisk kompatibilitet, Generella fordringar - Immunitet
EN 61000-3-2	Elektromagnetisk kompatibilitet
EN 61000-3-4	Elektromagnetisk kompatibilitet
EN 62471 + AFS	Fotobiologisk säkerhet hos lampor och lampsystem

i enlighet med bestämmelserna i följande direktiv i sin mest aktuella version

2014/35/EU	Lågspänningsdirektiv
2014/30/EU	Direktiv om elektromagnetisk kompatibilitet
2011/65/EU	Direktiv om begränsning av användning av vissa farliga ämnen (RoHS)
2012/19/EU	Direktiv om avfall som utgörs av eller innehåller elektrisk och elektronisk utrustning (WEEE)

Vänersborg, Sverige, 29 januari 2020  
 Hedson Technologies AB



Linus Ekfeldt  
 Product Company Director IRT

## 11. Batteriladdare

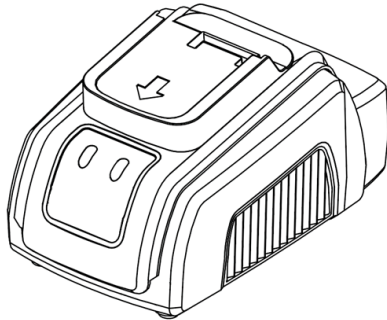

### GENERELLA SÄKERHETSINSTRUKTIONER

Läs nogga igenom dessa användarinstruktioner före användning!



Felaktig hantering av litiumbatterier kan orsaka brand, explosion eller kemisk fara. Kontrollera batterietillverkarens instruktioner.



Ladda endast litiumjon-batteriet via lämpliga kontakter. Ladda inte blysyra-, NiCd- NiMh- eller icke-uppladdningsbara primärbatterier. Anslut laddaren till ett lämpligt elnät. Koppla loss laddaren från elnätet och batteriet om den inte används.



Denna apparat kan användas av barn från 8 år och uppåt och personer med nedsatt fysisk, sensorisk eller mental förmåga eller brist på erfarenhet och kunskap om de har fått tillsyn eller instruktioner om användning av apparaten på ett säkert sätt och förstår farorna som kan uppstå.

Barn får inte leka med apparaten.

Rengöring och användarunderhåll får inte utföras av barn utan övervakning.



Laddaren är designad för användning i en fuktfri, torr och ventilerad miljö.

Utsätt inte laddaren för regn eller heta förhållanden. Täck inte laddaren.

Håll laddaren ren och torr.



Använd inte laddaren om det finns några tecken på skador. Öppna inte laddaren eller utför reparationer. Reparationer får endast utföras av auktoriserad person med originalreservdelar.

### 11.1 Användning

Kontrollera om den lokala huvudströmspänningsnivån är lämplig för laddaren.

	Minst	Max
AC ingångsspänning	100	240

### 11.2 Indikering

- Anslut laddarens huvudkabel till ett nätuttag. Den gröna lysdioden (1) och den röda lysdioden (2) blinkar en gång.
- Anslut batteriet till batteriladdaren. Batteriet är låst.
- Grön LED (1) blinkar - batteriet laddas.
- Grön LED (1) konstant - batteriet är fulladdat.
- Koppla loss laddaren från nätuttaget.
- Tryck på frigöringsknappen (nr 4 i kapitel 3.1) och ta ut batteriet från laddaren.

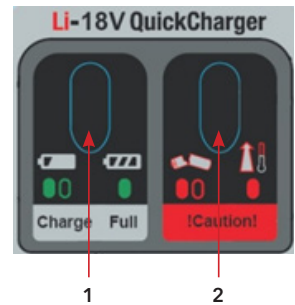

### 11.3 Varning och felsökning

**Batteriet är anslutet och den röda lysdioden (2) tänds:**

...om batteritemperaturen inte ligger inom temperaturområdet (5°C till 45°C).

➔ Koppla ur batteriet och låt det svalna.

**Batteriet är anslutet och den röda lysdioden (2) blinkar:**

...om batteriet har en defekt.

➔ Koppla loss huvudkabeln. Kontrollera att laddningskontakterna på batteriet och laddaren är rena.

➔ Anslut huvudkabeln och batteriet. Om laddningsprocessen fortfarande inte startar och den röda lysdioden (2) blinkar igen, låt batteriet testas hos en auktoriserad återförsäljare.

### 11.4 Transport

Batterier kan inte skickas som vanligt paket om de har en skada.

Om batteriet ska skickas med speditör ställs det speciella krav på förpackning och märkning. Kontakta din speditör om batteritransport.

### 11.5 Avfall

Lämna förpackningar, elektrisk utrustning och batterier sorterade för en miljövänlig återvinning.

Enligt WEEE-direktiv 2012/19/EU och direktiv 2006/66/EG måste använda elektriska verktyg och batterier som är avfall återvinnas på ett miljövänligt sätt.

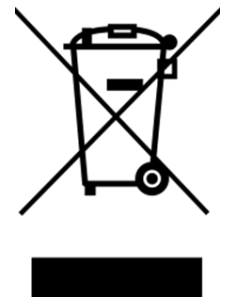

# ISTRUZIONI IMPORTANTI PER LA SICUREZZA

Quando si utilizza un'apparecchiatura elettrica, devono essere sempre rispettate le precauzioni di base, tra cui quanto segue:

Leggere attentamente le istruzioni prima di utilizzare IRT UV SmartCure.



## AVVERTENZA!

**Le radiazioni UV possono provocare lesioni personali e danni materiali! Questo prodotto emette radiazioni UV. Potrebbero verificarsi lesioni alla pelle oppure agli occhi. Evitare l'esposizione di occhi e pelle a una lampada non schermata.**

### Riepilogo dei risultati del RISE, Research Institutes of Sweden AB

A seconda della distanza dal dispositivo di polimerizzazione UV, il valore limite secondo l'indice AFS 2009:7 b. (UVA occhi) per una giornata lavorativa (8 ore) si raggiunge dopo uno o pochi minuti a distanza ravvicinata (0,5-1 m). A distanze superiori a circa 5 m, il tempo di esposizione accettabile è di un'ora o più. I tempi di esposizione accettabili secondo l'indice a. in AFS 2009:7 (UVA, UVB e UVC, pelle e occhi) sono più lunghi di 50 volte rispetto all'indice b. (UVA occhi).

Per ridurre il rischio di lesioni personali o danni alle cose dovuti alle radiazioni UV, leggere, comprendere e seguire le seguenti istruzioni per la sicurezza. Inoltre, assicurarsi che chiunque utilizzi questa apparecchiatura di polimerizzazione segua le presenti istruzioni per la sicurezza.



- Utilizzare sempre una protezione per gli occhi. La mancata osservanza di queste precauzioni potrebbe provocare lesioni a lungo termine agli occhi.
- Indossare indumenti protettivi. Le mani, il viso e le altre parti del corpo non devono essere esposte al calore e alle radiazioni. Non rimanere davanti alla cassetta della lampada durante la polimerizzazione senza apparecchiature di sicurezza.
- Se una persona che assume dei farmaci lavora intorno alle radiazioni UV, è necessario controllare tali medicinali per assicurarsi che non rendano la persona più sensibile alla luce.
- Non guardare direttamente la fonte luminosa.



## AVVERTENZA!

**Per ridurre il rischio di incendi, scosse elettriche o lesioni:**

- Non consentire l'uso come giocattolo.

- Utilizzare solo come descritto nel presente manuale. Utilizzare solo gli accessori consigliati dal produttore.
- Non utilizzare il caricabatterie qualora il cavo o la spina siano danneggiati. Se l'apparecchiatura non funziona come dovrebbe, è caduta, è stata danneggiata o lasciata all'aperto oppure è caduta in acqua, restituirla a un centro di assistenza.
- Non tirare o trasportare il caricabatterie per il cavo, utilizzare il cavo come maniglia, chiudere una porta sul cavo o tirare il cavo intorno a spigoli vivi o angoli. Tenere il cavo lontano da superfici riscaldate.
- Non scollegare il caricabatterie tirandolo per il cavo. Per scollegarlo, afferrare la spina, non il cavo.
- Non maneggiare la spina o l'apparecchiatura con le mani bagnate.
- Non immagazzinare, preparare o utilizzare materiali contenenti solvente entro un raggio di 5 m dal dispositivo di polimerizzazione.
- I materiali infiammabili non devono essere collocati in prossimità di un dispositivo di polimerizzazione in uso.
- Non puntare mai il dispositivo di polimerizzazione verso materiali altamente infiammabili.
- Il dispositivo di polimerizzazione non deve essere esposto a vapori di vernice, polvere di levigatura o solventi, poiché sussiste il rischio di incendio ed esplosione. Inoltre, si ridurrebbe la vita utile dell'apparecchiatura.
- Il caricabatterie funziona con una tensione elettrica molto pericolosa.
- Questo prodotto deve essere utilizzato esclusivamente con il vetro intatto.
- Come misure appropriate, utilizzare sempre una protezione per gli occhi durante i lavori in aree esposte alle radiazioni UV e lavorare sempre in un ambiente adeguatamente ventilato.
- L'utente del dispositivo di polimerizzazione deve attenersi alle presenti istruzioni per l'uso. Questa apparecchiatura non è destinata all'uso da parte di persone (inclusi bambini) con ridotte capacità fisiche, sensoriali o mentali, o con mancanza di esperienza e conoscenza, a meno che non siano sorvegliati o istruiti per l'uso dell'apparecchiatura da una persona responsabile della loro sicurezza.
- Non utilizzare in condizioni di umidità o bagnato.
- Non smontare la batteria.
- IRT UV SmartCure deve essere utilizzato esclusivamente con la batteria originale.
- In caso di perdite o danni dalla batteria, si possono generare vapori pericolosi. Recarsi all'aria fresca. In caso di problemi, consultare un medico.
- Proteggere i terminali della batteria da elementi conduttivi per evitare cortocircuiti.
- Proteggere la batteria da temperature elevate.
- Utilizzare la batteria unicamente con IRT UV SmartCure per evitare sovraccarichi.

# 1. Introduzione

## 1.1 Destinazione d'uso del prodotto

Questo prodotto serve esclusivamente ad accelerare il processo di polimerizzazione dello stucco UV, del riempitivo, dello smalto di base e di quello trasparente. Il prodotto non deve essere usato per scopi diversi da quelli di essiccazione indicati. La temperatura ambiente massima durante il funzionamento non deve superare i 40°C. Le apparecchiature UV LED sono disponibili nelle lunghezze d'onda 365 e 395 nm. Non utilizzare il prodotto per aerografi o ad una distanza inferiore a 5 m da altre attività che prevedono l'utilizzo di spray a base di solvente al fine di evitare rischi di esplosione. Il suo luogo di applicazione è nella zona di pretrattamento e nella zona di finitura. All'interno dei settori auto-mobilistico e di riparazione dei veicoli, viene utilizzato per essiccare piccole aree prima della lucidatura.

## 1.2 Polimerizzazione UV

La luce ultravioletta generata da un LED UV interagisce con speciali sostanze chimiche di rivestimento per garantire una polimerizzazione durevole e di qualità. In molte applicazioni, la polimerizzazione UV consente di ottenere un'essiccazione più rapida e quindi di ridurre il costo totale. Poiché il rivestimento UV contiene meno solvente rispetto alla vernice convenzionale, IRT UV SmartCure ha un impatto ambientale inferiore. Poiché i LED hanno una banda di lunghezza d'onda stretta, è importante trovare la lunghezza d'onda ottimale per ogni stucco, riempitivo, rivestimento di base e trasparente UV. IRT offre apparecchiature LED UV con lunghezze d'onda di 365 nm e 395 nm. Si prega di leggere le schede tecniche e discutere con i fornitori di vernici quale lunghezza d'onda è adatta per il vostro particolare prodotto. Per ottenere una polimerizzazione rapida e di ottima qualità, è necessario che vi sia un'intensità UV-A sufficiente. Le radiazioni IRT UV offrono un'incredibile intensità per poter ottenere la migliore polimerizzazione possibile.

### Vantaggi esclusivi dell'essiccazione del rivestimento con radiazioni UV

- Ridotta quantità di solvente
- Tempi di polimerizzazione rapidi
- Lavorazione a bassa temperatura
- Antigraffio e resistente agli agenti chimici

## 2. Dati tecnici

### Lunghezza d'onda LED UV

IRT UV SmartCure è dotato di diodi LED premium che emettono luce UV e visibile con un picco a 365/395 nm. Intensità mW/cm<sup>2</sup>.

L'efficienza diminuisce al di fuori di 365/395 nm, secondo il grafico seguente.

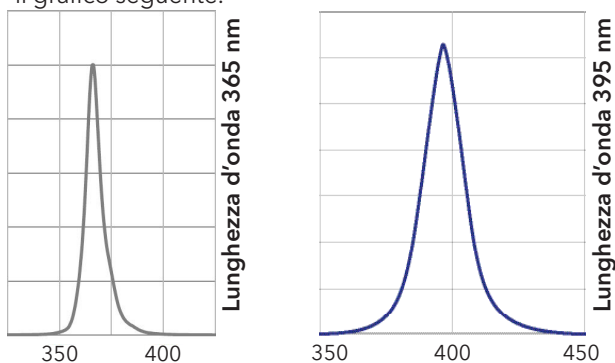

Dati elettrici	IRT UV SmartCure	Batteria	Carica-batterie
Tipo di batteria	-	Ioni di litio	Ioni di litio
Tensione	18 VDC	18 VDC	100-240 VAC
Frequenza	-	-	50-60 Hz
Corrente	8 A	-	2 A
Potenza	140 W	36 Wh / 2 Ah	58 W
Livello di rumore	<60 dB (A)	-	-
Peso - batteria inclusa	1,16 kg	-	-
Temp. di immagazzinaggio	-20 - +70°C	*	-20 - +70°C
Temp. di esercizio	-10 - +40°C	-10 - +40°C	-
Lunghezza d'onda di picco	365/395 nm	-	-
Classe di protezione	IP 4X	IP 2X	IP 2X
Classificazione per l'uso in interni	III	II	II

\* Conservare la batteria in un luogo fresco. Un calore eccessivo potrebbe comprometterne la vita utile.

Gruppo di rischio EN62471: 3 (RG-3)

### Mappe di irradiazione IRT UV SmartCure 365

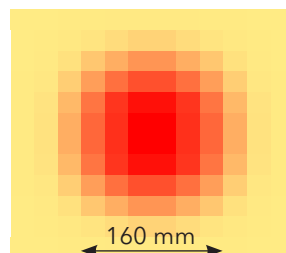

Distanza	100 mm
Ø	160 mm
Media	185 mW/cm <sup>2</sup>
Picco	260 mW/cm <sup>2</sup>

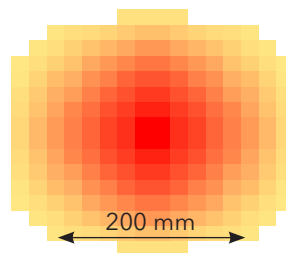

Distanza	200 mm
Ø	200 mm
Media	40 mW/cm <sup>2</sup>
Picco	90 mW/cm <sup>2</sup>

### Mappe di irradiazione IRT UV SmartCure 395

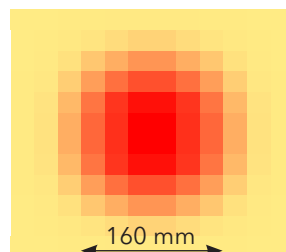

Distanza	100 mm
Ø	160 mm
Media	250 mW/cm <sup>2</sup>
Picco	350 mW/cm <sup>2</sup>

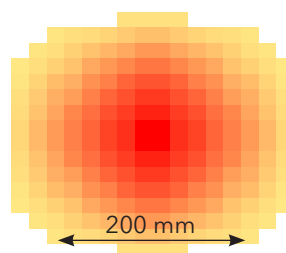

Distanza	200 mm
Ø	200 mm
Media	50 mW/cm <sup>2</sup>
Picco	120 mW/cm <sup>2</sup>

### 3. Descrizione del prodotto

IRT UV SmartCure è un'apparecchiatura portatile a batteria ed è dotata di un modulo LED ad alta potenza che emette luce UV e visibile. IRT UV SmartCure è disponibile con lunghezza d'onda di 365 nm e 395 nm, in riferimento al valore di massimo.

Utilizzare prodotti/sistemi di verniciatura UV sviluppati per la polimerizzazione UV. Verificare con il proprio fornitore di vernice quale lunghezza d'onda utilizzare.

#### 3.1 Panoramica

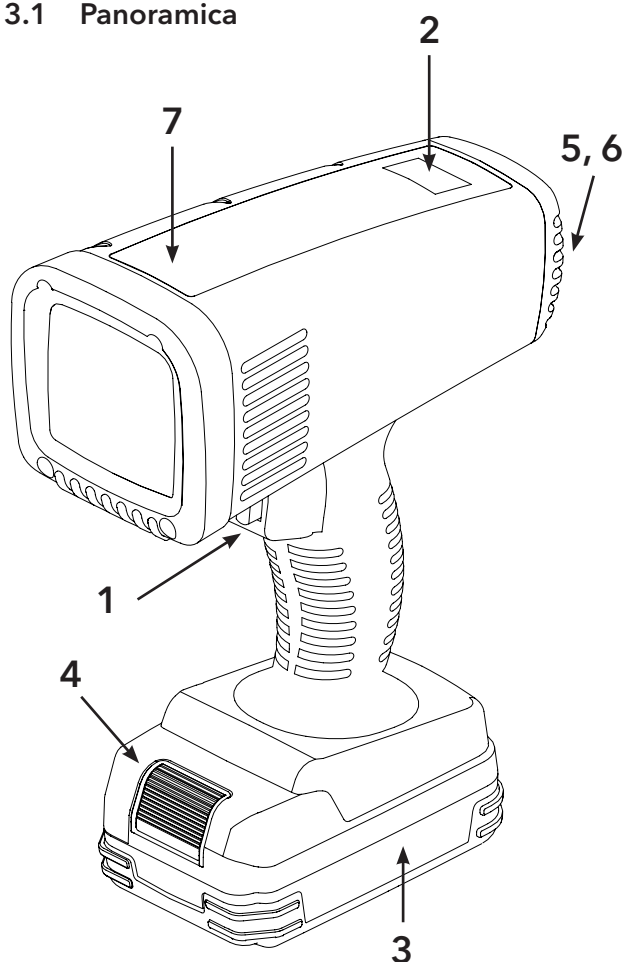

1. Interruttore di azionamento
2. Display
3. Batteria agli ioni di litio
4. Pulsante di sblocco per la batteria
5. Filtro antipolvere
6. Coperchio per il filtro antipolvere
7. Etichetta superiore: mostra se è 365 o 395 nm

#### 3.2 Display



Livello della batteria

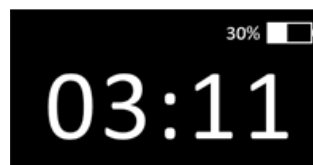

Tempo di polimerizzazione in minuti e secondi.

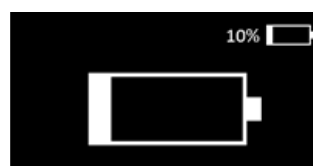

Sostituire la batteria, il simbolo lampeggia allo 0%.



Ventola in funzione, il simbolo lampeggia.

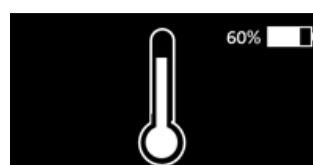

Alta temperatura, il simbolo lampeggia.

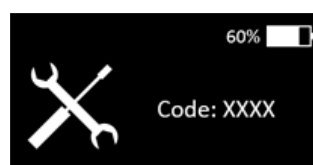

Simbolo di assistenza con codice, il simbolo lampeggia.

### 4. Funzionamento

**Prima di ogni utilizzo, verificare che:**

- Il vetro sia pulito e privo di aloni, in quanto potrebbero ridurre l'intensità.
- La ventola sia in funzione durante il funzionamento.
- Il LED UV sia acceso.

Tenere IRT UV SmartCure a circa 100 mm dall'oggetto da polimerizzare. Il tempo dipende dalla superficie e dal materiale da polimerizzare, vedere le schede dei dati tecnici dei produttori delle vernici.

Per le superfici più grandi, procedere con un movimento simile a quello di una spazzola utilizzando una pistola a spruzzo.

## 5. Istruzioni per il proprietario

Il proprietario del dispositivo di polimerizzazione è tenuto a fornire chiare istruzioni per l'uso, sulla base delle condizioni presenti sul posto di lavoro, e a renderle disponibili a tutti gli operatori.

Per non compromettere il livello di sicurezza elevato del prodotto, si raccomanda di utilizzare esclusivamente ricambi originali.

Smaltire i prodotti usati presso la struttura di protezione ambientale più vicina per il riciclaggio.

L'emissione di radiazioni UV è, secondo la norma EN62471, corrispondente al Gruppo di rischio 3 (RG-3)

## 6. Marcature

Etichetta superiore 365 nm  
Parte n. 715097



Etichetta superiore 395 nm  
Parte n. 715090



Etichetta parte n. 715118



Targhetta di identificazione del prodotto  
365 nm

Made by: Hedson Technologies AB
SE - 462 32 Vänersborg SWEDEN
Mod Name: SmartCure
Art. No: 715153 365nm
Produced: 2020 / 35
Serial No: 100030
140 W 8 A 18 V

Targhetta di identificazione del prodotto  
395 nm

Made by: Hedson Technologies AB
SE - 462 32 Vänersborg SWEDEN
Mod Name: SmartCure
Art. No: 715070 395nm
Produced: 2020 / 3
Serial No: 100017
140 W 8 A 18 V

## 7. Manutenzione

### 7.1 Immagazzinaggio

IRT UV SmartCure deve essere immagazzinato in interni, a una temperatura ambiente di -40°C - +70°C. Fare riferimento anche alle altre temperature nella tabella nel capitolo 2.

### 7.2 Batteria

Rimuovere la batteria (pos. 3 nel capitolo 3.1) dal dispositivo di polimerizzazione e dal caricabatterie quando non viene utilizzato per garantire una maggiore durata.

#### Sostituzione della batteria

La batteria può essere sostituita come illustrato nell'immagine.

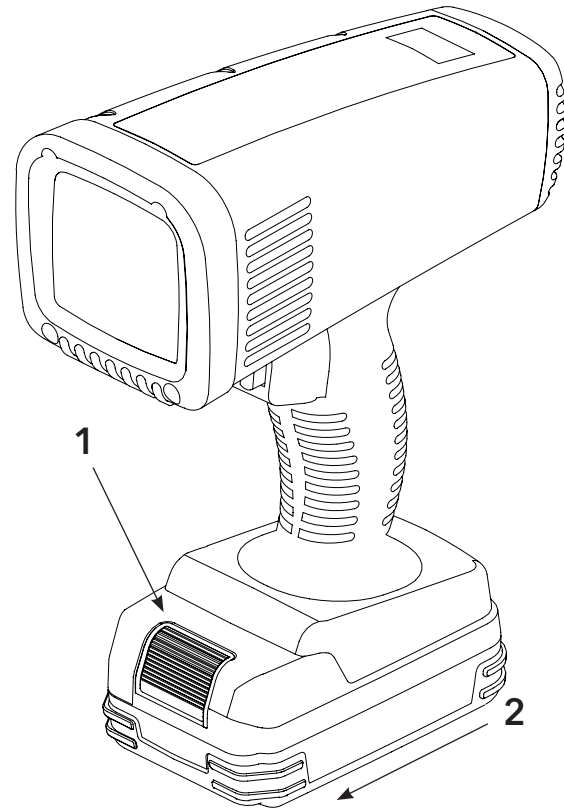

### 7.3 Pulizia

#### Vetro protettivo

Pulire il vetro protettivo con un panno in microfibra in modo che tutta la luce raggiunga l'oggetto.

**Nota!** Non sono consentiti solventi.

#### Filtro

Pulire regolarmente il filtro (pos. 5 nel capitolo 3.1). La frequenza di pulizia dipende dall'ambiente in cui viene utilizzato il dispositivo di polimerizzazione. Se il filtro non è pulito, IRT UV SmartCure si può surriscaldare e spegnere.

- Rimuovere il filtro come illustrato di seguito.
- Pulirlo soffiando delicatamente con aria compressa o risciacquarlo con acqua. **Nota!** Non sono consentiti solventi.

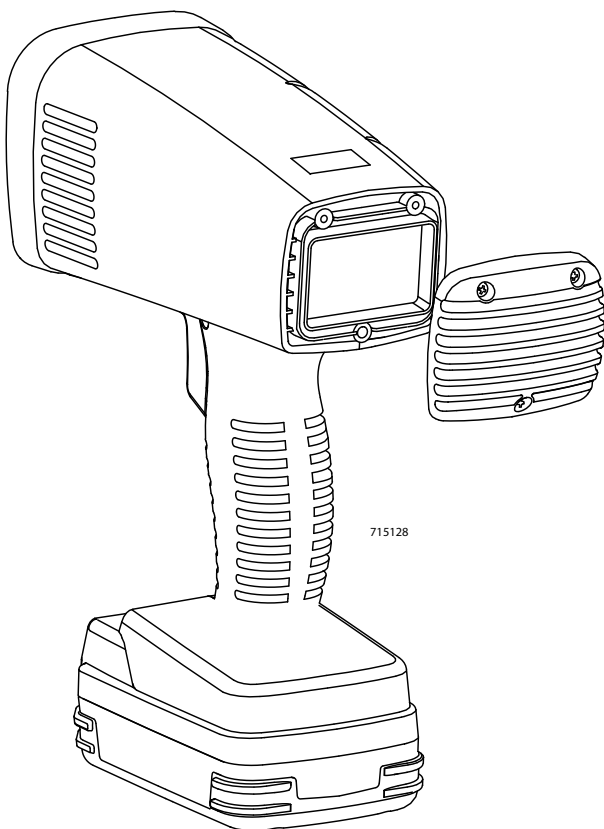

## 8. Risoluzione dei problemi

### Alta temperatura / Surriscaldamento

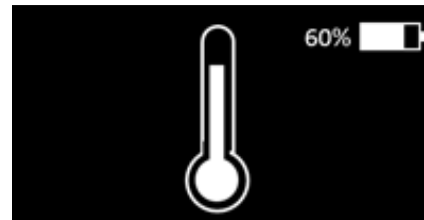

1. Attendere che la temperatura diminuisca.
2. Verificare la temperatura ambiente. La temperatura massima è 40°C.
3. Controllare il filtro. Pulire il filtro come descritto nel capitolo 7.3.
4. Pulire il vetro protettivo come descritto nel capitolo 7.3.

### Simbolo di assistenza con codice



1. L'unità è danneggiata.
2. Controllare la targhetta di identificazione del prodotto, vedere il capitolo 6, e indicare sempre il *Numero di serie* e *Produzione* quando si contatta il servizio di assistenza Hedson, vedere sotto.
3. Contattare **Hedson Technologies Support** per l'assistenza:  
support@hedson.com

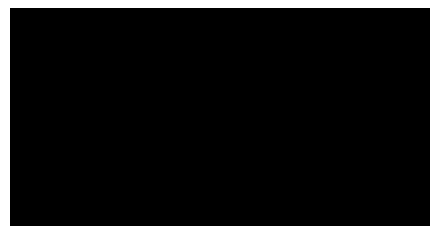

### Batteria scarica



Sostituire la batteria come illustrato nel capitolo 7.2.

## 9. Ricambi

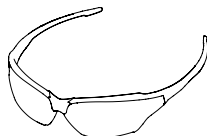
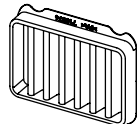
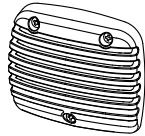
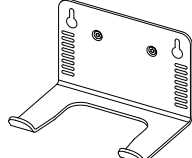
Per non compromettere il livello di sicurezza elevato del prodotto, si raccomanda di utilizzare esclusivamente ricambi originali.

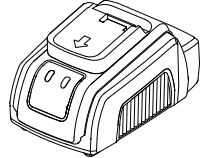
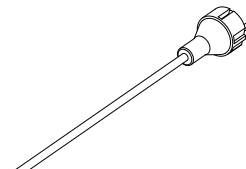
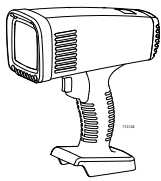
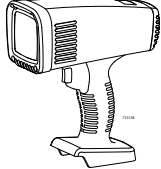
Particolare	N. di particolare e descrizione
	<b>129070</b> Occhiali con protezione UV
	<b>715074</b> Filtro
	<b>715151</b> Parte posteriore completa - viti incluse
	<b>715129</b> Staffa a muro - magneti inclusi
	<b>715093</b> Batteria 18 V 2,0 Ah agli ioni di litio
	<b>715094</b> Caricabatterie 18 V agli ioni di litio
	Cavo per caricabatterie <b>715154</b> Spina UE <b>715173</b> Spina UK
	<b>715153</b> IRT UV SmartCure - completo 365 nm
	<b>715152</b> IRT UV SmartCure - completo 395 nm



## 10. Dichiarazione di conformità CE

In base agli istituti di collaudo e alla direttiva macchine, i prodotti IRT illustrati nel presente manuale non sono considerati macchine, pertanto il riferimento alla direttiva macchine non può essere incluso nella presente dichiarazione.

In conformità alla normativa EN 45014

noi, Hedson Technologies AB  
 Box 1530  
 SE-462 28 VÄNERSBORG  
 Svezia

dichiariamo sotto la nostra esclusiva responsabilità che il prodotto

IRT UV SmartCure

al quale si riferisce questa dichiarazione è conforme alle seguenti normative:

EN 60335-1	Sicurezza degli apparecchi elettrici d'uso domestico e similare
EN 60335-2-29	Norme particolari per caricabatterie
EN 60335-2-45	Norme particolari per utensili elettrici mobili riscaldanti e apparecchi similari
IEC 62133-2:2017	Celle e batterie secondarie contenenti elettroliti alcalini o non-acido di altro tipo. Requisiti di sicurezza per celle secondarie sigillate e batterie composte da esse, per utilizzo in applicazioni portatili. Parte 2: Sistemi al litio
EN 61000-6-3	Compatibilità elettromagnetica, Norma generica sull'emissione
EN 61000-6-2	Compatibilità elettromagnetica, Norma generica sull'immunità
EN 61000-3-2	Compatibilità elettromagnetica
EN 61000-3-4	Compatibilità elettromagnetica
EN 62471 + AFS	Sicurezza fotobiologica delle lampade e dei sistemi di lampada

in conformità alle disposizioni delle seguenti direttive nelle loro versioni più aggiornate

2014/35/UE	Direttiva sulla bassa tensione
2014/30/UE	Direttiva sulla compatibilità elettromagnetica
2011/65/UE	Restrizione dell'uso di determinate sostanze pericolose (RoHS)
2012/19/UE	RAEE - Direttiva sui rifiuti di apparecchiature elettriche ed elettroniche

Vänersborg, Svezia, 29 gennaio 2020

Hedson Technologies AB



Linus Ekfeldt

Product Company Director IRT

## 11. Caricabatterie

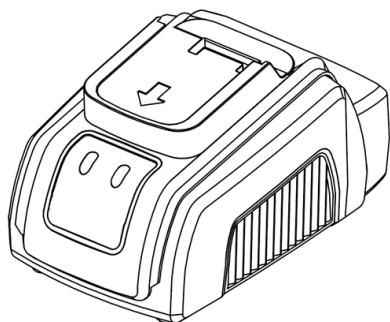

### ISTRUZIONI GENERALI DI SICUREZZA

Leggere attentamente le presenti istruzioni prima dell'uso!



La manipolazione impropria di batterie al litio può provocare incendi, esplosioni o pericoli chimici.

Consultare le istruzioni del produttore della batteria.



Ricaricare esclusivamente gruppi batterie agli ioni di litio con contatti adatti. Non ricaricare batterie primarie al piombo-acido, NiCd-NiMh oppure non ricaricabili. Il caricabatterie deve essere collegato esclusivamente a una rete di alimentazione adatta. Scollegare il caricabatterie dalla rete e dal gruppo batterie in caso di inutilizzo prolungato.



Questa apparecchiatura può essere utilizzata da bambini di età pari o superiore a 8 anni e da persone con capacità fisiche, sensoriali o mentali ridotte o dalla mancanza di esperienza e conoscenza se hanno ricevuto la supervisione o l'istruzione sull'uso dell'apparecchio in modo sicuro e hanno compreso i relativi rischi.

I bambini non devono giocare con l'apparecchiatura.

Le operazioni di pulizia e manutenzione a cura dell'utente non devono essere effettuate da bambini senza supervisione.



Il caricabatterie è progettato per l'uso in un ambiente asciutto e ventilato.

Non esporre il caricabatterie a pioggia o caldo eccessivo. Non coprire il caricabatterie. Mantenere sempre il caricabatterie pulito e asciutto.



Non utilizzare il caricabatterie qualora presenti segni di danni. Non aprire il caricabatterie o tentare di effettuare eventuali riparazioni. Le riparazioni possono essere effettuate esclusivamente da personale autorizzato con ricambi originali.

### 11.1 Funzionamento

Verificare che la tensione di rete AC generale sia adatta per il caricabatterie.

	Minima	Massima
Tensione in ingresso AC	100	240

### 11.2 Indicazione

- Collegare il cavo principale del caricabatterie a una presa di rete AC. Il LED verde (1) e il LED rosso (2) lampeggeranno una volta.
- Collegare la batteria al caricabatterie. La batteria è bloccata.
- LED verde (1) lampeggiante - batteria in carica.
- LED verde (1) acceso di continuo - batteria completamente carica.
- Scollegare il caricabatterie dalla presa di rete AC.
- Premere il pulsante di rilascio (pos. 4 nel capitolo 3.1) e rimuovere la batteria dal caricabatterie.

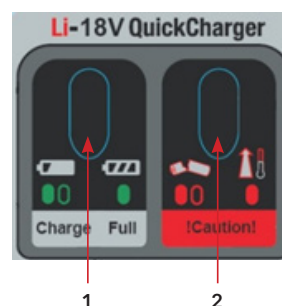

### 11.3 Avvertenze e risoluzione dei problemi

**La batteria è collegata e si accende il LED rosso (2):**

... la temperatura della batteria non rientra nel range consentito (da 5°C a 45°C).

➔ Scollegare la batteria e lasciarla raffreddare.

**La batteria è collegata e il LED rosso (2) lampeggia:**

...la batteria è difettosa.

➔ Scollegare il cavo di rete. Verificare che i contatti di ricarica di batteria e caricabatterie siano puliti.

➔ Collegare il cavo di rete e collegare la batteria. Se il processo di ricarica non è ancora iniziato e il LED rosso (2) lampeggia di nuovo, la batteria deve essere testata da parte di un rivenditore autorizzato.

### 11.4 Trasporto

In caso di difetto, le batterie non possono essere spedite come un pacco normale.

Infatti, per la spedizione della batteria tramite corriere, devono essere osservate determinate disposizioni per l'imballaggio e la marcatura. Per il trasporto della batteria, consultare il proprio corriere.

### 11.5 Smaltimento

Imballaggi, utensili e batterie devono essere conferiti presso un centro di raccolta per un riciclaggio rispettoso dell'ambiente.

Secondo la direttiva RAEE 2012/19/UE e la direttiva 2006/66/CE, gli utensili elettrici e le batterie usati devono essere riciclati nel rispetto dell'ambiente.



# INSTRUCCIONES IMPORTANTES DE SEGURIDAD

Cuando se utiliza un equipo eléctrico, siempre deben seguirse las precauciones básicas, entre las que se incluyen las siguientes:

Lea todas las instrucciones antes de utilizar IRT UV SmartCure.



## ¡ADVERTENCIA!

**La radiación UV puede provocar lesiones personales y daños materiales. UV emitidos por este producto. Pueden producirse lesiones cutáneas u oculares. Evite la exposición de los ojos y la piel a la lámpara sin blindaje.**

### Resumen de los resultados de RISE, Research Institutes of Sweden AB

Dependiendo de la distancia desde el dispositivo de curado UV, el valor límite conforme AFS 2009:7 índice b. (UVA ojos) durante una jornada laboral (8 h) se alcanza después de uno o algunos minutos a corta distancia (0,5-1 m). A distancias mayores de aproximadamente 5 m, el tiempo de exposición aceptable es de una hora o más. Los tiempos de exposición aceptables según el índice a. en AFS 2009:7 (UVA, UVB y UVC, piel y ojos) son más de 50 veces más largos que para el índice b. (UVA ojos).

Para reducir el riesgo de lesiones o daños materiales causados por la radiación UV, lea, comprenda y siga las instrucciones de seguridad siguientes. Además, asegúrese de que cualquier otra persona que use este equipo de curado cumpla igualmente con estas instrucciones de seguridad.



- Utilice siempre protección ocular. En caso contrario, podría sufrir lesiones oculares de duración prolongada.
- Utilice ropa de protección. Las manos, el rostro y cualquier otra parte del cuerpo no deben ser expuestos al calor ni a la radiación. No permanezca delante de los casetes de la lámpara durante el curado sin utilizar equipos de seguridad.
- Si una persona trabaja cerca de radiación UV mientras está recibiendo tratamiento médico, debe consultarse la medicación para comprobar si aumenta la fotosensibilidad de la persona.
- No mire directamente a la fuente de luz.



## ¡ADVERTENCIA!

**Para reducir el riesgo de incendio, descarga eléctrica o lesiones:**

- No permita que se utilice como juguete.
- Utilícelo solo como se describe en este manual. Utilice

únicamente los accesorios recomendados por el fabricante.

- No utilice el cargador de la batería si el cable o el enchufe están dañados. Si el equipo no funciona como debería, se ha caído, dañado, dejado al aire libre o sumergido en agua, envíelo a un centro de servicio.
- No tire ni transporte el cargador de la batería por el cable, utilice el cable como asa, pise el cable al cerrar una puerta o tire del cable contra bordes o esquinas afilados. Mantenga el cable alejado de superficies calientes.
- No desenchufe el cargador de la batería tirando del cable. Para desenchufarlo, agarre el enchufe, no el cable.
- No manipule el enchufe ni el equipo con las manos mojadas.
- No almacene, prepare ni utilice materiales que contengan disolventes dentro de un radio de 5 m del dispositivo de curado.
- No deben colocarse materiales inflamables cerca de un dispositivo de curado en uso.
- No dirija nunca el dispositivo de curado hacia materiales altamente combustibles.
- El dispositivo de curado no debe exponerse a la neblina producida por la pintura, al polvo del lijado ni a disolventes, debido al riesgo de incendio y explosión. Además, ello reducirá la vida útil del dispositivo.
- El cargador de la batería funciona con voltaje eléctrico altamente peligroso.
- Este producto solo debe utilizarse con el cristal intacto.
- Como medidas apropiadas, utilice siempre protección ocular durante los trabajos en zonas expuestas a radiación UV y trabaje siempre en un entorno bien ventilado.
- El usuario del dispositivo de curado debe seguir estas instrucciones de funcionamiento. Este aparato no está diseñado para ser utilizado por personas (incluidos niños) con capacidades físicas, sensoriales o mentales reducidas o con falta de experiencia y conocimientos, a menos que hayan recibido supervisión o instrucciones relativas al uso del aparato por parte de una persona responsable de su seguridad.
- No lo utilice en condiciones de agua o humedad.
- No desmonte la batería.
- Utilice IRT UV SmartCure solo con la batería original.
- Si la batería está dañada o presenta fugas, pueden producirse vapores peligrosos. Ventile bien. En caso de molestias, consulte a un médico.
- Proteja los terminales de la batería frente a sujetos conductores para evitar cortocircuitos.
- Proteja la batería de altas temperaturas.
- Utilice la batería solo con IRT UV SmartCure para evitar sobrecargas.

# 1. Introducción

## 1.1 Uso previsto del producto

Este producto sirve exclusivamente para acelerar el curado de capas UV de masilla, relleno, base y transparentes. El producto no debe utilizarse para otros fines distintos de los procesos de curado descritos. La temperatura ambiente máxima durante el funcionamiento no debe superar los 40°C. Los equipos LED UV está disponible en longitudes de onda de 365 y 395 nm.

A fin de evitar riesgos de explosión, no utilice el producto en cabinas de pintura ni a distancias inferiores a 5 m de otras actividades de pulverización a base de disolvente.

Su lugar de uso es el área de preparación y el área de acabado. Dentro de los sectores de la industria automotriz y la reparación de automóviles, se utiliza para el curado de áreas pequeñas antes del pulido.

## 1.2 Curado UV

El espectro de los rayos ultravioleta generados por UV LED interactúa con los agentes químicos especiales del revestimiento para producir un curado duradero y de alta calidad. En muchas aplicaciones, el curado UV puede lograr un curado más rápido y, por lo tanto, también a un coste total más bajo. Como la capa UV contiene menos disolvente que la pintura convencional, IRT UV SmartCure tiene un menor impacto medioambiental.

Dado que los LED tienen una banda de longitud de onda estrecha, es importante encontrar la longitud de onda óptima para cada masilla, relleno, base y capa transparente UV. IRT ofrece equipos LED UV en longitudes de onda de 365 nm y 395 nm. Lea las hojas de datos y discuta con los proveedores de pintura qué longitud de onda es adecuada para su producto en particular.

Y lo que es más importante, para obtener un resultado de curado rápido y satisfactorio, debe haber suficiente intensidad UV-A. La radiación IRT UVA posee una intensidad excelente para lograr el mejor resultado de curado.

### Ventajas exclusivas del revestimiento curado con UV

- Cantidad de disolvente reducida
- Tiempo de curado rápido
- Procesamiento a baja temperatura
- Resistente a los arañazos y a los productos químicos

## 2. Datos técnicos

### Longitud de onda UV LED

El IRT UV SmartCure está equipado con diodos LED de gama alta que emiten luz UV y visible con un pico de 365/395 nm. Intensidad mW/cm<sup>2</sup>.

La eficiencia disminuye fuera de 365/395 nm conforme al gráfico siguiente.

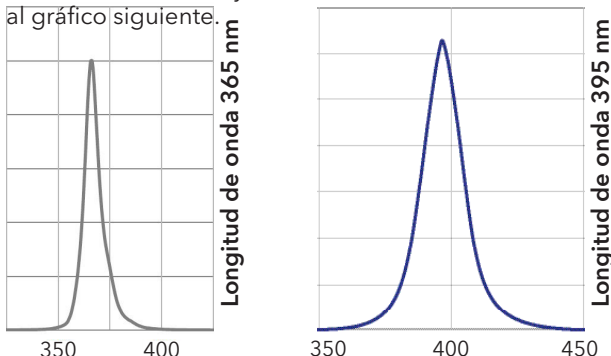

Datos eléctricos	IRT UV SmartCure	Batería	Cargador de batería
Tipo de batería	-	Iones de litio	Iones de litio
Tensión	18 VDC	18 VDC	100-240 VAC
Frecuencia	-	-	50-60 Hz
Corriente	8 A	-	2 A
Potencia	140 W	36 Wh / 2 Ah	58 W
Nivel de ruido	<60 dB (A)	-	-
Peso - batería incluida	1,16 kg	-	-
Temperatura de almacenamiento	-20 - +70°C	*	-20 - +70°C
Temperatura de funcionamiento	-10 - +40°C	-10 - +40°C	-
Pico de longitud de onda	365/395 nm	-	-
Grado de protección	IP 4X	IP 2X	IP 2X
Clasificación para uso en interiores	III	II	II

\* Almacene la batería fría. Demasiado calor acortará la vida útil.

Grupo de riesgo EN62471: 3 (RG-3)

### Mapas de irradiación de IRT UV SmartCure 365

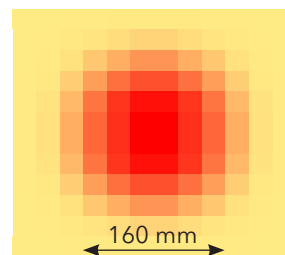

Distancia	100 mm
Ø	160 mm
Promedio	185 mW/cm <sup>2</sup>
Pico	260 mW/cm <sup>2</sup>

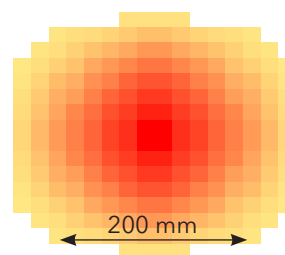

Distancia	200 mm
Ø	200 mm
Promedio	40 mW/cm <sup>2</sup>
Pico	90 mW/cm <sup>2</sup>

### Mapas de irradiación de IRT UV SmartCure 395

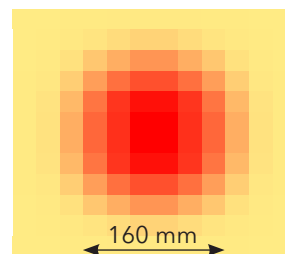

Distancia	100 mm
Ø	160 mm
Promedio	250 mW/cm <sup>2</sup>
Pico	350 mW/cm <sup>2</sup>

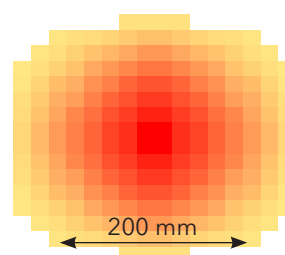

Distancia	200 mm
Ø	200 mm
Promedio	50 mW/cm <sup>2</sup>
Pico	120 mW/cm <sup>2</sup>

### 3. Descripción del producto

IRT UV SmartCure es un dispositivo de mano que funciona con batería y que está equipado con un módulo LED de alta potencia que emite luz UV y luz visible. IRT UV SmartCure está disponible con una longitud de onda de 365 nm y 395 nm, en referencia al valor máximo.

Utilice productos/sistemas de pintura UV desarrollados para el curado UV. Consulte con su proveedor de pintura qué longitud de onda utilizar.

#### 3.1 Descripción general

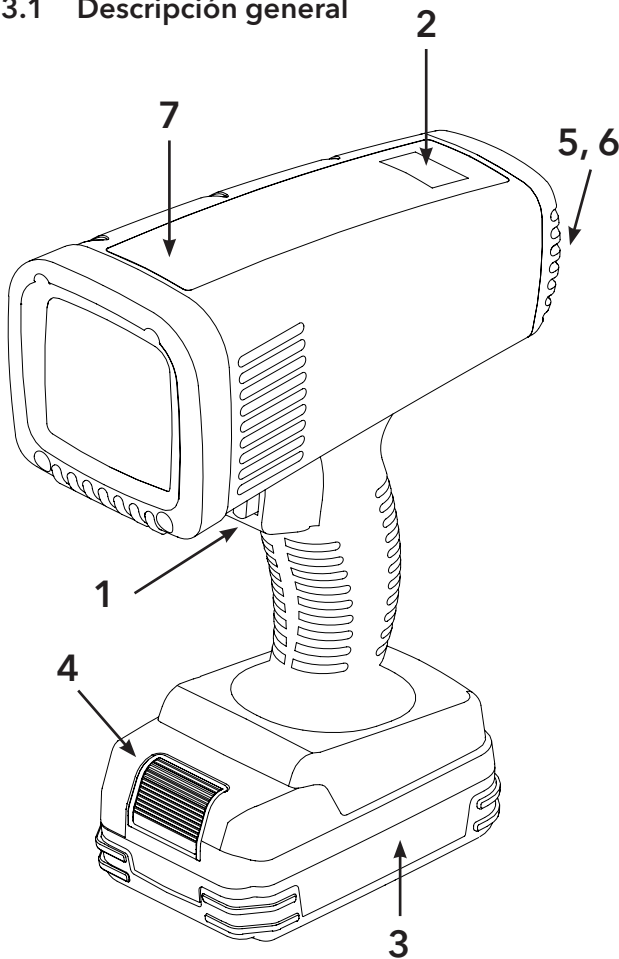

1. Gatillo
2. Pantalla
3. Batería de iones de litio
4. Pulsador de liberación para la batería
5. Filtro de polvo
6. Tapa del filtro de polvo
7. Etiqueta superior: muestra si es 365 o 395 nm

#### 3.2 Pantalla

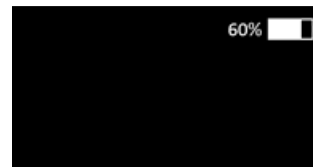

Nivel de la batería

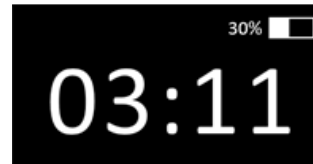

Curing tim Nivel de la batería e in minutes and seconds.

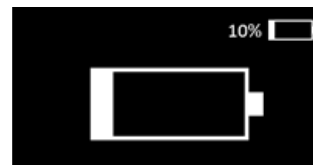

Cambie la batería, el símbolo parpadea cuando está a 0%.



El ventilador funciona, el símbolo parpadea.

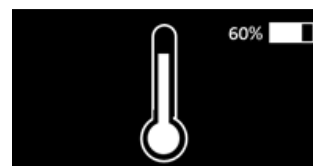

Alta temperatura, el símbolo parpadea.

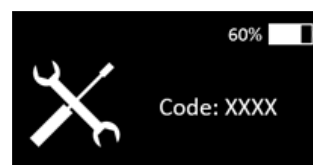

Símbolo de servicio con código, el símbolo parpadea.

### 4. Funcionamiento

Antes de cada uso, compruebe que:

- El cristal esté limpio y libre de sobrepulverización, que disminuye la intensidad.
- El ventilador funcione durante el funcionamiento.
- UV LED se ilumine.

Sostenga IRT UV SmartCure aprox. a 100 mm del objeto que se va a curar. El tiempo depende del área y el material que se van a curar; consulte las hojas de datos de los fabricantes de las pinturas.

Para superficies más grandes, utilice un movimiento de barrido similar a cuando utiliza una pistola de pulverización.

## 5. Instrucciones para el propietario

El propietario del dispositivo de curado debe proporcionar instrucciones operativas claras, adaptadas a las condiciones locales de la ubicación y facilitarlas a todos los usuarios.

Para mantener la elevada seguridad de los productos únicamente deben utilizarse repuestos originales.

Deshágase de los elementos usados en las instalaciones de protección ambiental más cercanas para su reciclaje.

La emisión de radiación UV es: conforme EN62471 - Grupo de riesgo 3 (RG-3)

## 6. Marcas

**Etiqueta superior 365 nm**  
Parte no. 715097



**Etiqueta superior 395 nm**  
Parte no. 715090



**Etiqueta parte no. 715118**



**Etiqueta de identificación del producto**  
365 nm

Made by:	Hedson Technologies AB
SE - 462 32 Vänernsberg SWEDEN	
Mod Name:	SmartCure
Art. No:	715153 365nm
Produced:	2020 / 35
Serial No:	100030
140 W 8 A 18 V	

**Etiqueta de identificación del producto**  
for 395 nm

Made by:	Hedson Technologies AB
SE - 462 32 Vänernsberg SWEDEN	
Mod Name:	SmartCure
Art. No:	715070 395nm
Produced:	2020 / 3
Serial No:	100017
140 W 8 A 18 V	

## 7. Mantenimiento

### 7.1 Almacenamiento

Almacene IRT UV SmartCure en el interior a una temperatura ambiente de -40°C - +70°C. Consulte otras condiciones de temperatura en la tabla del capítulo 2.

### 7.2 Batería

Retire la batería (n.º 3 en el capítulo 3.1) del dispositivo de curado y el cargador cuando no esté en uso para prolongar su vida útil.

#### Cambio de batería

La batería se cambia como se muestra en la ilustración.

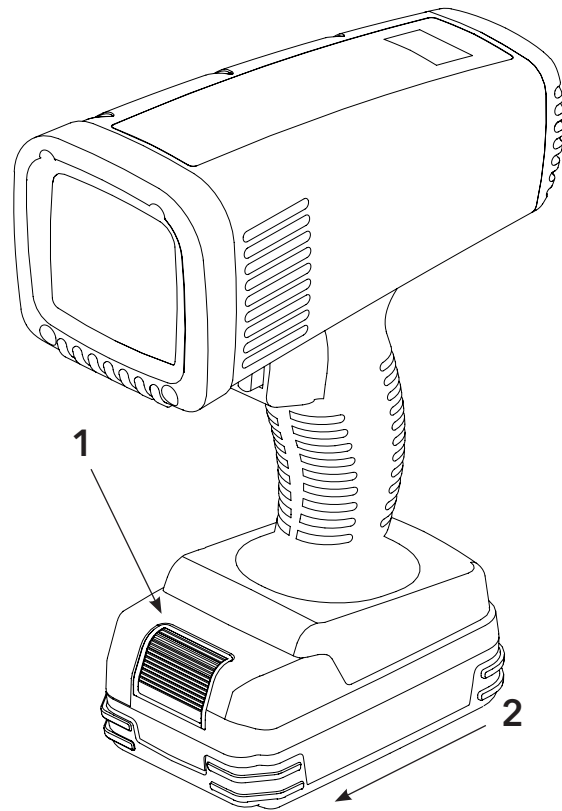

### 7.3 Limpieza

#### Cristal protector

Limpie el cristal protector con un paño de microfibra para asegurarse de que toda la luz alcance el objeto.

**¡Nota!** No se permite el uso de disolventes.

#### Filtro

Limpie el filtro regularmente (n.º 5 en el capítulo 3.1). La frecuencia depende del entorno del dispositivo de curado. Si el filtro no está limpio, IRT UV SmartCure se sobrecalentará y se detendrá.

- Retire el filtro como se muestra a continuación.
- Límpielo soplando suavemente con aire comprimido o enjuagándolo con agua. **¡Nota!** No se permite el uso de disolventes.

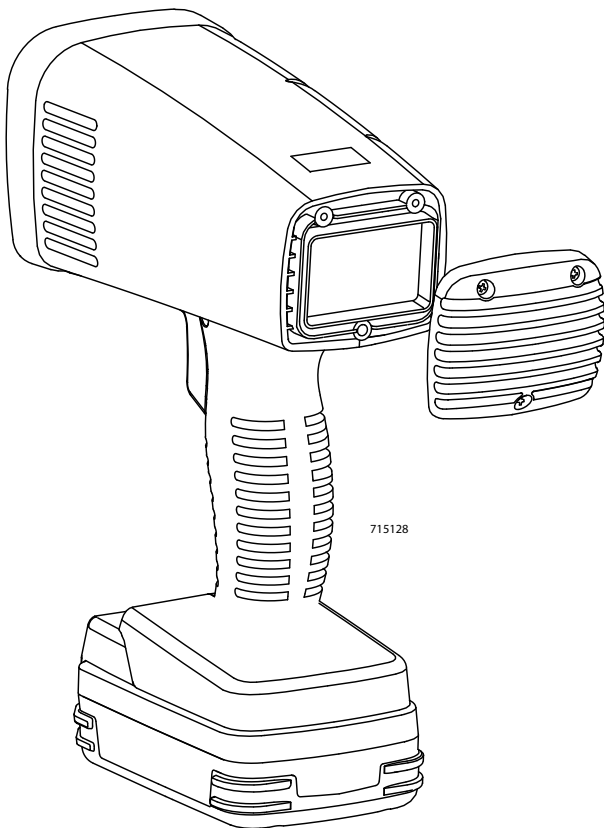

## 8. Resolución de problemas

### Alta temperatura / Sobrecalentamiento

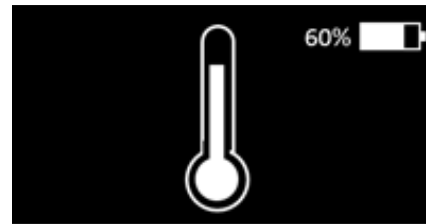

1. Espere hasta que la temperatura baje.
2. Compruebe la temperatura ambiente. El máximo son 40°C.
3. Compruebe el filtro. Limpie el filtro como se describe en el capítulo 7.3.
4. Limpie el cristal protector como se describe en el capítulo 7.3.

### Símbolo de servicio con código



1. La unidad está rota.
2. Compruebe la etiqueta de identificación del producto, consulte el capítulo 6 y consulte el n.º de serie y fabricación al ponerse en contacto con el soporte técnico de Hedson; véase a continuación.
3. Póngase en contacto con el **Soporte Técnico de Hedson Technologies** para obtener asistencia: [support@hedson.com](mailto:support@hedson.com)

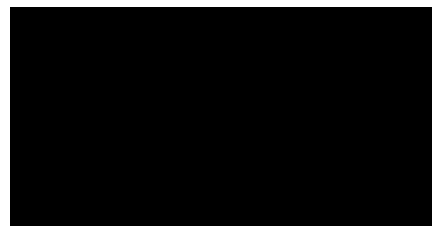

### Batería sin cargar



Cambie la batería como se muestra en el capítulo 7.2.

## 9. Piezas de repuesto

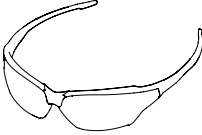
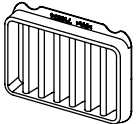
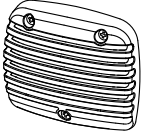
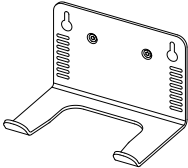
Para mantener la elevada seguridad de los productos únicamente deben utilizarse repuestos originales.

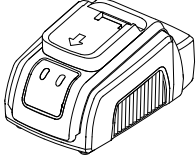
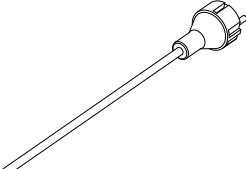
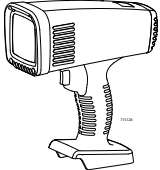
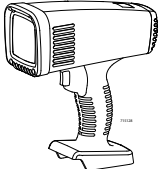
Pieza	N.º de pieza y descripción
	<b>129070</b> Gafas con protección UV
	<b>715074</b> Filtro
	<b>715151</b> Pieza trasera completa, tornillos incluidos
	<b>715129</b> Soporte de pared, imanes incluidos
	<b>715093</b> Batería 18 V 2,0 Ah Li-ion
	<b>715094</b> Cargador 18 V Li-ion
	Cable for charger <b>715154</b> enchufe UE <b>715173</b> enchufe UK
	<b>715153</b> IRT UV SmartCure - completo 365 nm
	<b>715152</b> IRT UV SmartCure - completo 395 nm



## 10. Declaración de conformidad CE

Según los institutos de prueba y de conformidad con lo indicado en la directiva de maquinaria, los productos IRT de este manual no son máquinas, por lo tanto, la referencia a la directiva de maquinaria no puede incluirse en esta declaración.

De conformidad con EN 45014

Nosotros, Hedson Technologies AB  
 Box 1530  
 SE-462 28 VÄNERSBORG  
 Suecia

declaramos bajo nuestra exclusiva responsabilidad que el producto  
 IRT UV SmartCure  
 al cual se refiere esta declaración, cumple las normas siguientes:

EN 60335-1	Electrodomésticos y aparatos eléctricos similares
EN 60335-2-29	Requisitos particulares para cargadores de baterías
EN 60335-2-45	Requisitos particulares para herramientas de calefacción portátiles y aparatos similares
IEC 62133-2:2017	Baterías y celdas secundarias que contienen electrolitos alcalinos u otros electrolitos no ácidos. Requisitos de seguridad para celdas secundarias selladas portátiles y para baterías hechas de las mismas, para el uso en aplicaciones portátiles. Parte 2: Sistemas de litio
EN 61000-6-3	Compatibilidad electromagnética, Norma genérica de emisiones
EN 61000-6-2	Compatibilidad electromagnética, Norma genérica de inmunidad
EN 61000-3-2	Compatibilidad electromagnética
EN 61000-3-4	Compatibilidad electromagnética
EN 62471 + AFS	Seguridad fotobiológica de lámparas y sistemas de lámparas

de conformidad con las disposiciones de las directivas siguientes en su versión más actual

2014/35/EU	Directiva de bajo voltaje
2014/30/EU	Directiva de compatibilidad electromagnética
2011/65/UE	Restricción sobre el uso de ciertas sustancias peligrosas (RoHS)
2012/19/EU	WEEE: Directiva sobre residuos de equipos eléctricos y electrónicos

Vänernborg, Suecia, 29 de enero de 2020

Hedson Technologies AB



Linus Ekfeldt  
 Product Company Director IRT

## 11. Cargador de batería

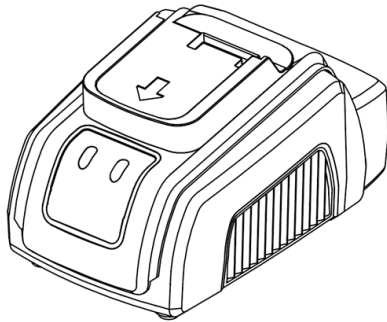

### INSTRUCCIONES GENERALES DE SEGURIDAD

Lea atentamente estas instrucciones de uso antes de utilizar el dispositivo.



La manipulación inadecuada de las baterías de litio puede provocar incendios, explosiones o riesgos químicos.

Consulte las instrucciones del fabricante de la batería.



Cargue solo baterías de iones de litio con los contactos adecuados. No cargue baterías primarias de plomo-ácido, NiCd, NiMH o no recargables. Conecte el cargador únicamente a una fuente de alimentación adecuada. Desconecte el cargador de la red eléctrica y de la batería si no está en uso durante un tiempo prolongado.



Este aparato puede ser utilizado por niños a partir de 8 años y personas con capacidades físicas, sensoriales o mentales reducidas o falta de experiencia y conocimientos si han recibido la supervisión o instrucciones sobre el uso del aparato de manera segura y comprenden los peligros implicados.

Los niños no deben jugar con el aparato.

La limpieza y el mantenimiento del usuario no deben ser realizados por niños sin supervisión.



El cargador está pensado para el uso en un entorno libre de humedad, seco y ventilado.

No exponga el cargador a condiciones de lluvia o calor. No cubra el cargador.

Mantenga el cargador limpio y seco.



No utilice el cargador si observa algún signo de daño. No abra el cargador ni realice reparaciones. Las reparaciones deben ser realizadas por personal autorizado y únicamente con repuestos originales.

### 11.1 Funcionamiento

Compruebe si el nivel local de tensión de CA es adecuado para el cargador.

	Mínimo	Máximo
Tensión de entrada de CA	100	240

### 11.2 Indicación

- Conecte el cable de corriente del cargador a una toma de corriente CA. El LED verde (1) y el LED rojo (2) parpadearán una vez.
- Conecte la batería al cargador de batería. La batería está bloqueada.
- LED verde (1) intermitente: la batería se está cargando.
- LED verde (1) fijo: la batería está totalmente cargada.
- Desconecte el cargador de la toma de corriente CA.
- Pulse el botón de liberación (n.º 4 en el capítulo 3.1) y retire la batería del cargador.

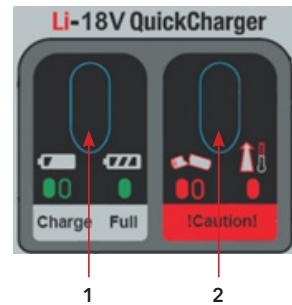

### 11.3 Advertencia y resolución de problemas

**La batería está conectada y el LED rojo (2) se enciende:**

...si la temperatura de la batería no está dentro del rango de temperatura (5°C a 45°C).

➔ Desconecte la batería y deje que se enfríe.

**La batería está conectada y el LED rojo (2) parpadea:**

...si la batería tiene algún defecto.

➔ Desconecte el cable de corriente. Compruebe que los contactos de carga de la batería y el cargador estén limpios.

➔ Enchufe el cable de corriente y conecte la batería. Si el proceso de carga sigue sin iniciarse y el LED rojo (2) vuelve a parpadear, lleve la batería a un distribuidor autorizado para su comprobación.

### 11.4 Transporte

Las baterías no pueden enviarse como paquete normal si presentan daños.

Si la batería va a enviarse a través de una agencia de transporte, deben cumplirse ciertos requisitos en cuanto al embalaje y marcado. Consulte con su agencia de transporte acerca del transporte de baterías.

### 11.5 Eliminación

Lleve los envases, equipos eléctricos y baterías a un centro de clasificación de residuos para su reciclaje.

De acuerdo con la Directiva WEEE 2012/19/UE y la Directiva 2006/66/CE, las herramientas eléctricas y baterías usadas que sean residuos deben reciclarse de manera respetuosa con el medio ambiente.

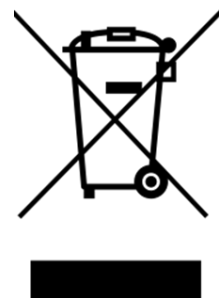

# WAŻNE INSTRUKCJE BEZPIECZEŃSTWA

Podczas korzystania ze sprzętu elektrycznego należy zawsze przestrzegać podstawowe środki ostrożności, w tym:

Przeczytać wszystkie instrukcje, zanim użyjemy IRT UV SmartCure.



## OSTRZEŻENIE!

**Promieniowanie UV może spowodować obrażenia ciała i zniszczenie mienia! Może dojść do uszkodzenia skóry i oczu. Unikać ekspozycji skóry i oczu na promieniowanie z lampy z uszkodzoną szybą bezpieczeństwa.**

### Podsumowanie wyników RISE, Szwedzki Instytut Badawczy

W zależności od odległości od urządzenia dedykowanego do utwardzania materiałów lakierniczych UV wartość dopuszczalna według AFS 2009:7 indeks b. (UVA oko) na jeden dzień roboczy (8 godzin) jest osiągany po jednej lub kilku minutach w niewielkiej odległości (0,5-1 m). W odległości większej niż 5 m dopuszczalna ekspozycja to godzina lub więcej. Dopuszczalne czasy ekspozycji według indeksu a. w AFS 2009:7 (UVA, UVB i UVC, skóra i oczy) są ponad 50 razy dłuższe niż dla indeks b. (Oko UVA).

Aby zmniejszyć ryzyko obrażeń lub szkód materialnych spowodowanych promieniowaniem UV przeczytaj i postępuj zgodnie z poniższymi instrukcjami bezpieczeństwa. Ponadto upewnij się, że każdy kto używa lampę UV, postępuje zgodnie z niniejszymi instrukcjami bezpieczeństwa.



- Zawsze noś okulary ochronne. Niezastosowanie się może spowodować długotrwały uraz oczu.
- Ubieraj odzież ochronną. Dłonie, twarz i inne części ciała nie mogą być narażone na ciepło i promieniowanie. Nie stój przed włączonymi lampami bez wyposażenia zabezpieczającego.
- Jeśli w pobliżu pracującej lampy UV przebywa osoba przyjmująca leki należy sprawdzić, czy ta osoba nie jest bardziej wrażliwa na światło.
- Nie patrz bezpośrednio na źródło światła.



## OSTRZEŻENIE!

**Aby zmniejszyć ryzyko pożaru, porażenia prądem lub zranienie:**

- Nie dopuszczaj do używania lampy jako zabawki.
- Używaj tylko zgodnie z opisem w tej instrukcji. Tylko do użytku zgodnie z zalecaniami producenta.

- Nie używaj ładowarki z uszkodzonym przewodem lub uszkodzoną wtyczką. Jeśli sprzęt nie działa tak, jak powinien, został upuszczony, uszkodzony, pozostawiony na zewnątrz lub wrzucony do wody, zwróć go do centrum serwisowego.
- Nie ciągnij ani nie przenoś ładowarki za przewód, używaj przewodu jako uchwytu, nie owijaj przewodu wokół ostrych krawędzi lub narożników. Trzymaj przewód z daleka od gorących powierzchni.
- Nie odłączaj ładowarki, ciągnąc za przewód. Aby odłączyć, chwyć wtyczkę, a nie przewód.
- Nie dotykaj wtyczki ani sprzętu mokrymi rękami.
- Nie przechowuj, nie przygotuj ani nie używaj materiałów zawierających rozpuszczalniki w promieniu 5 m od lampy UV.
- Materiały łatwopalne nie powinny być umieszczone w pobliżu pracującego urządzenia w kierunku łatwopalnych materiałów.
- Nigdy nie kieruj urządzenia w kierunku łatwopalnych materiałów.
- Urządzenia nie wolno kierować w stronę oparów lakierniczych, pyłu ze szlifowania i rozpuszczalników aby zapobiec ryzyku pożaru lub wybuchu. Postępując tak, przyczynimy się również do przedłużenia czasu użytkowania urządzenia.
- Ładowarka akumulatorów zasilana jest prądem o niebezpiecznym napięciu elektrycznym.
- Ten produkt powinien być używany tylko z nienaruszonym szkłem.
- Jako odpowiednie środki; zawsze noś okulary ochronne podczas pracy w obszarach narażonych na promieniowanie UV i zawsze pracuj w dobrze wentylowanym otoczeniu.
- Użytkownik urządzenia musi stosować się do zapisów instrukcji. To urządzenie nie może być używane przez osoby (w tym dzieci) z ograniczonymi cechami fizycznymi, sensorycznymi lub umysłowymi oraz przez osoby bez doświadczenia i wiedzy, chyba że otrzymały nadzór lub instrukcje dotyczące korzystania z urządzenia od osoby odpowiedzialnej za ich bezpieczeństwo.
- Nie używać w mokrym lub wilgotnym otoczeniu.
- Nie rozkładaj baterii na części.
- Używaj IRT UV SmartCure tylko z oryginalną baterią.
- W uszkodzonej lub wyciekającej baterii mogą wystąpić niebezpieczne dla zdrowia opary. Jeżeli to wystąpiło, zaczerpnij świeżego powietrza. W przypadku złego samopoczucia zasięgnij porady lekarza.
- Chronić zaciski akumulatora przed przedmiotami przewodzącymi prąd aby zapobiec zwarciom.
- Chronić akumulator przed wysoką temperaturą.
- Baterie używaj tylko do zasilania IRT UV SmartCure.

# 1. Wstęp

## 1.1 Przeznaczenie produktu

Przeznaczenie produktu Ten produkt służy wyłącznie do przyspieszenia utwardzania szpachli UV, wypełniaczy UV, podkładów UV i lakierów bezbarwnych UV. Produktu nie wolno używać do innych celów niż procesy utwardzania. Maksymalna temperatura otoczenia podczas pracy nie powinien przekraczać 40°C. Sprzęt UV LED jest dostępny w dwóch wersjach, o długości fal 365 i 395 nm.

Nie używaj produktu w kabinach lakierniczych i w odległości 5 m od prac lakierniczych z materiałami na bazie rozpuszczalników aby uniknąć ryzyka pożaru lub wybuchu.

Miejszem używania jest głównie strefa przygotowawcza. W branży motoryzacyjnej i w sektorze naprawach pojazdów służy do napraw małych powierzchni przed polerowaniem.

## 1.2 Utwardzanie promieniami UV

Widmo światła ultrafioletowego generowane przez diodę UV współdziała z substancjami chemicznymi materiałów lakierniczych i tworzy wysokiej jakości, trwałą, utwardzoną powłokę. W wielu aplikacjach utwardzając promieniami UV możemy osiągnąć szybsze utwardzanie, a zatem także niższy całkowity koszt procesu. Ponieważ powłoka UV zawiera mniej rozpuszczalnika ma to wpływ na środowisko naturalne.

Ponieważ diody LED emitują wąskie pasmo fal, ważne jest to aby znaleźć optymalną długość fali dla każdego produktu UV jak: szpachla, podkład, lakier bezbarwny. IRT oferuje lampy UV LED o długości fal 365 i 395 nm. Prosimy o zapoznanie się z kartami technicznymi produktów lakierniczych UV i ustalanie z dostawcami lakierów jaka długość fali UV LED jest odpowiednia dla konkretnego produktu.

Dla uzyskania dobrego efektu i szybkiego procesu utwardzania, ważnym parametrem jest intensywność promieniowania UV-A. Urządzenia IRT UV emitują promieniowanie UV-A o najwyższym, możliwym natężeniu.

### Utwardzanie promieniami UV

- Zmniejszona ilość rozpuszczalnika
- Krótki czas utwardzania
- Proces utwardzania w niskiej temperaturze
- Powłoka odporna na zarysowania i chemikalia

## 2. Dane techniczne

### Długość fali UV LED

IRT UV SmartCure jest wyposażony w wysokiej jakości diody LED diody emitujące promieniowanie UV i światło widzialne ze szczytem przy 365/395 nm. Intensywność/ natężenie mW/cm<sup>2</sup>.

Wydajność spada poza 365/395 nm zgodnie z wykresem poniżej.

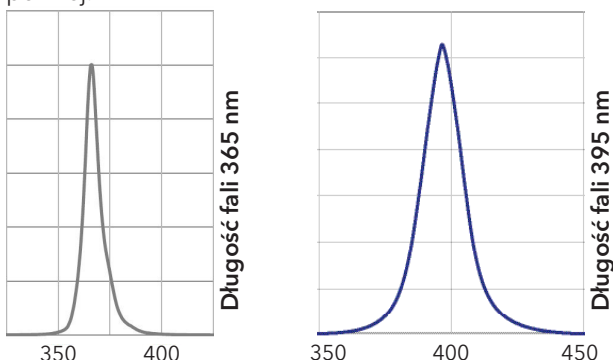

### Dane elektryczne

	IRT UV SmartCure	Bateria	Ładowarka
Typ baterii	-	Litowo-jonowa	Litowo-jonowa
Napięcie	18 VDC	18 VDC	100-240 VAC
Częstotliwość	-	-	50-60 Hz
Prąd	8 A	-	2 A
Moc	140 W	36 Wh / 2 Ah	58 W
Poziom hałasu	<60 dB (A)	-	-
Waga - akumulator w zestawie	1,16 kg	-	-
Temp. przechowywania	-20 - +70°C	*	-20 - +70°C
Temp. pracy	-10 - +40°C	-10 - +40°C	-
Szczyt długości fali	365/395 nm	-	-
Stopień ochrona	IP 4X	IP 2X	IP 2X
Klasyfikacja dla zastosowanie w pomieszczeniach	III	II	II

\* Przechowuj baterię w chłodnym miejscu. Wysoka temperatura może skrócić jej żywotność.

Grupa ryzyka EN62471: 3 (RG-3)

### Mapy napromieniowania IRT UV SmartCure 365

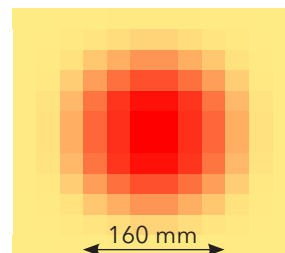

Odległość	100 mm
Ø	160 mm
Średnia	185 mW/cm <sup>2</sup>
Szczyt	260 mW/cm <sup>2</sup>

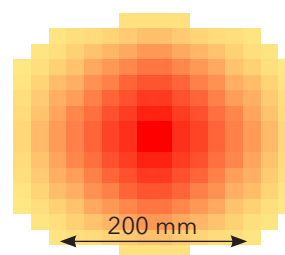

Odległość	200 mm
Ø	200 mm
Średnia	40 mW/cm <sup>2</sup>
Szczyt	90 mW/cm <sup>2</sup>

### Mapy napromieniowania IRT UV SmartCure 395

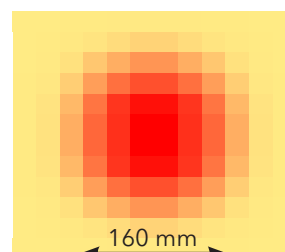

Odległość	100 mm
Ø	160 mm
Średnia	250 mW/cm <sup>2</sup>
Szczyt	350 mW/cm <sup>2</sup>

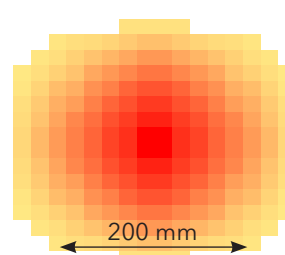

Odległość	200 mm
Ø	200 mm
Średnia	50 mW/cm <sup>2</sup>
Szczyt	120 mW/cm <sup>2</sup>

### 3. Opis produktu

IRT UV SmartCure to urządzenie ręczne, akumulatorowe, wyposażone w moduł LED o dużej mocy, emitujące promieniowanie UV i światło widzialne. Lampa IRT UV SmartCure jest dostępna w wersji o długości fali 365 nm i 395 nm.

Używaj materiałów lakierniczych zaprojektowanych z myślą o utwardzaniu promieniami UV. Sprawdź u dostawcy lakierów, jakiej fali promieniowania UV użyć.

#### 3.1 Przegląd

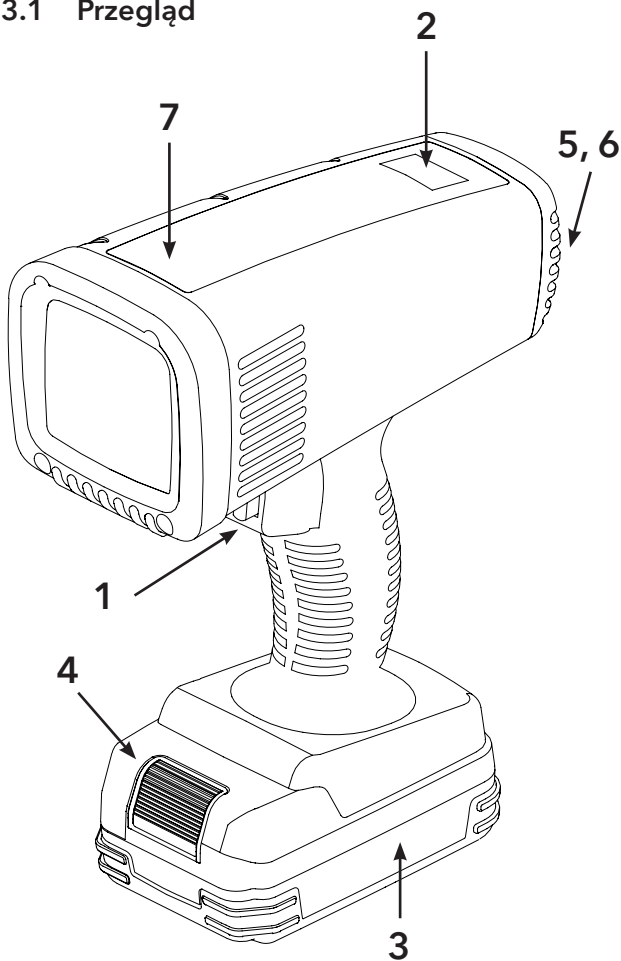

1. Przełącznik spustowy
2. Wyświetlacz
3. Bateria litowo-jonowa
4. Przycisk zwalniający akumulator
5. Filtr przeciwpyłowy
6. Obudowa filtra przeciwpyłowego
7. Etykieta - określa, czy jest to wersja 365 czy 395 nm

#### 3.2 Wyświetlacz

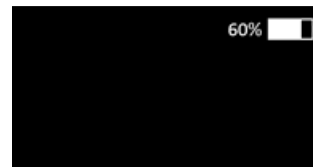

Poziom baterii

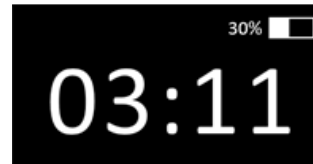

Czas utwardzania w sekundach i minutach.

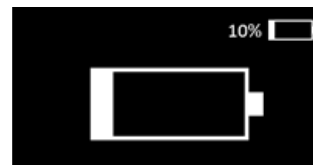

Poziom naładowania baterii, migający symbol oznacza 0%.



Wentylator pracuje, symbol miga.

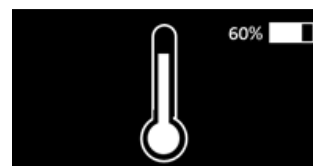

Wysoka temperatura, symbol miga.

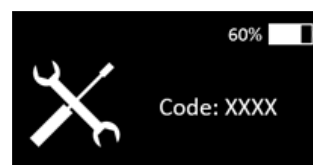

Symbol serwisowy z kodem, symbol miga.

### 4. Działanie

**Przed każdym użyciem sprawdź, czy:**

- Szkło jest czyste i obniżył się poziom oparów w powietrzu.
- Wentylator pracuje podczas pracy.
- Świeci dioda UV.

Przytrzymaj IRT UV SmartCure ok. 100 mm od elementu. Czas zależy od powierzchni i materiału do utwardzenia, patrz karta danych producentów lakierów.

W przypadku większych powierzchni wykonuj ruchy jak przy lakierowaniu pistoletem natryskowym.

## 5. Instrukcje dla właściciela

Właściciel urządzenia musi opracować instrukcję obsługi dostosowaną do lokalnych wymogów i udostępnić ją wszystkim użytkownikom.

Do serwisowania urządzenia należy stosować wyłącznie oryginalne części zamienne zapewniające bezpieczeństwo.

Pozbaw się zużytych urządzeń w miejscach gdzie odbywa się recykling.

Emisja promieniowania UV:  
zgodnie z EN62471 = Grupa ryzyka 3 (RG-3)

## 6. Oznaczenia

Etykieta 365 nm  
Nr części 715097



Etykieta 395 nm  
Nr części 715090



Etykieta nr części 715118



Etykieta oznaczenia produktu  
365 nm

Made by: Hedson Technologies AB
SE - 462 32 Vänersborg SWEDEN
Mod Name: SmartCure
Art. No: 715153 365nm
Produced: 2020 / 35
Serial No: 100030
140 W 8 A 18 V

Etykieta oznaczenia produktu  
395 nm

Made by: Hedson Technologies AB
SE - 462 32 Vänersborg SWEDEN
Mod Name: SmartCure
Art. No: 715070 395nm
Produced: 2020 / 3
Serial No: 100017
140 W 8 A 18 V

## 7. Serwis urządzenia

### 7.1 Przechowywanie

Przechowuj IRT UV SmartCure w pomieszczeniu o temperaturze -40°C - +70°C. Zobacz wykaz temperatury w tabeli, w rozdziale 2.

### 7.2 Bateria

Wymij akumulator (nr 3 rozdział 3.1) z urządzenie i z ładowarki, gdy nie są używane, aby zapewnić dłuższe ich użytkowanie.

#### Wymiana baterii

Bateria jest wymieniana jak pokazano na rysunku.

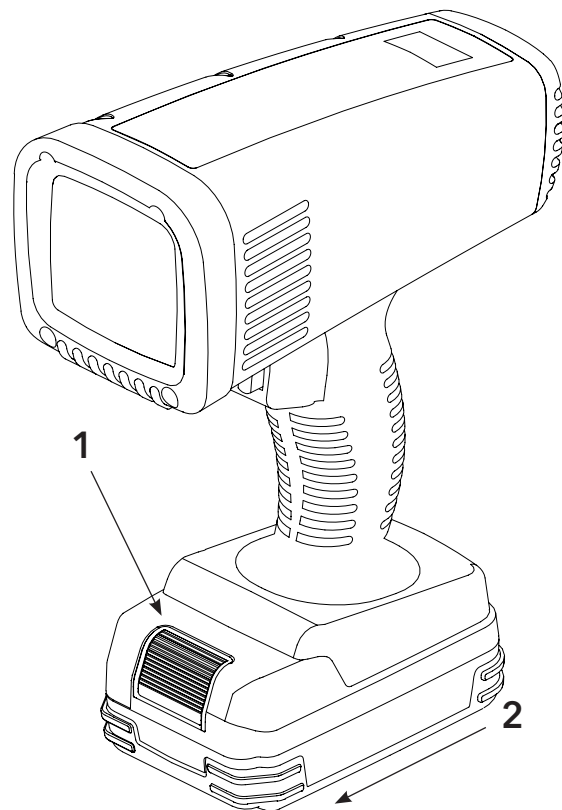

### 7.3 Czyszczenie

#### Szkló ochronne

Wyczyść szybę ochronną ściereczką z mikrofibry i upewnij się, że całe światło dociera do obiektu.

**Uwaga!** Rozpuszczalniki nie są dozwolone.

#### Filtr

Regularnie czyść filtr (nr 5, rozdział 3.1). Częstotliwość zależy od środowiska w jakim pracuje urządzenie.

Jeżeli filtr będzie brudny, IRT UV SmartCure będzie się przegrzewać i wyłączy się.

- Wymij filtr, jak pokazano poniżej.
- Oczyszczyć, delikatnie przedmuchiwać sprężonym powietrzem lub opłukując w wodzie.

**Uwaga!** Rozpuszczalniki nie są dozwolone.

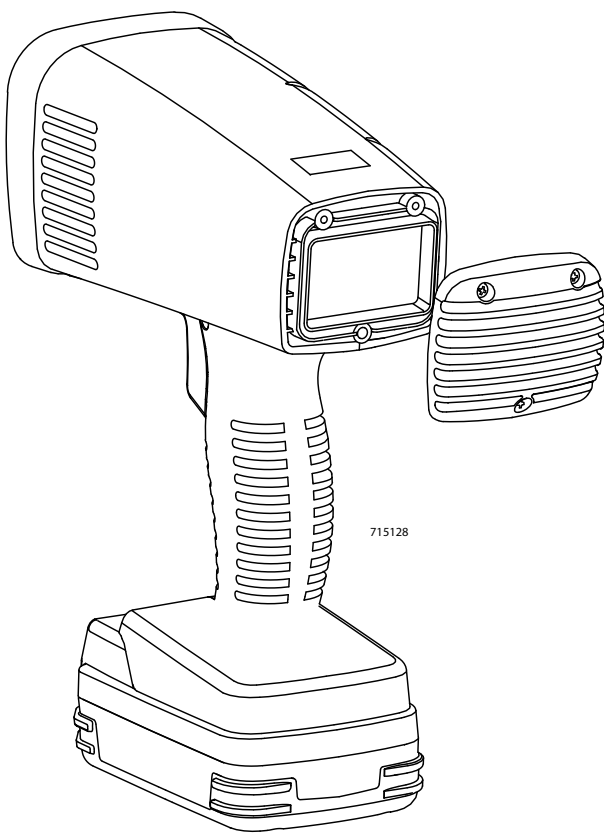

## 8. Rozwiązywanie problemów

### Wysoka temperatura / Przegrzanie

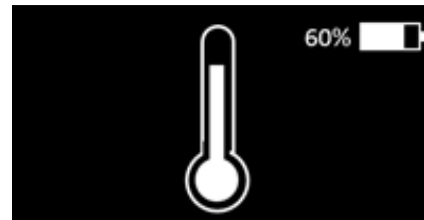

1. Poczekać, aż temperatura opadnie.
2. Sprawdzić temperaturę otoczenia. Maksymalna temperatura 40°C.
3. Sprawdzić filtr. Wyczyścić filtr zgodnie z opisem w rozdziale 7.3.
4. Wyczyścić szybę ochronną zgodnie z opisem w rozdziale 7.3.

### Symbole serwisowe z kodami

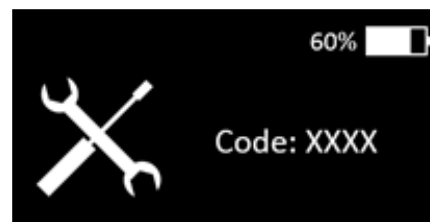

1. Jednostka jest zepsuta.
2. Sprawdź etykietę/ tabliczkę znamionową produktu, patrz rozdział 6 i ustal numer seryjny pomocny przy kontakcie z działem wsparcia technicznego Hedson, patrz poniżej.
3. Skontaktuj się z pomocą techniczną **Hedson Technologies** w celu uzyskania informacji: [support@hedson.com](mailto:support@hedson.com)

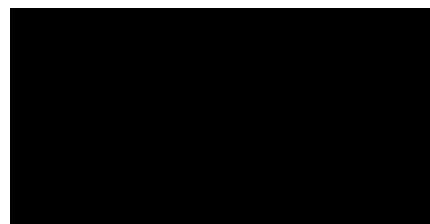

### Akumulator rozładowany



Wymień baterię, jak pokazano w rozdziale 7.2.

## 9. Części zamienne

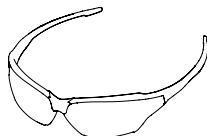
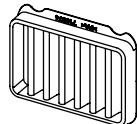
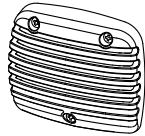
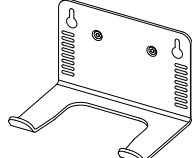
Dla zachowania bezpieczeństwa produktów należy używać wyłącznie oryginalne części zamienne.

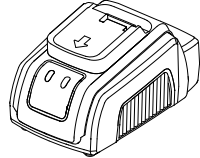
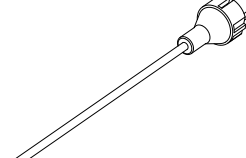
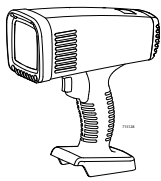
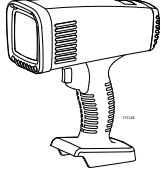
Część zamienna	Numer części zamiennej i opis
	<b>129070</b> Okulary z ochroną UV
	<b>715074</b> Filtr
	<b>715151</b> Część tylna obudowy - śruby w komplecie
	<b>715129</b> Uchwyt montażowy - magnesy w komplecie
	<b>715093</b> Bateria 18V 2.0 Ah Li-ion
	<b>715094</b> Ładowarka 18V Li-ion
	Kabel do ładowarki <b>715154</b> Wtyczka UE <b>715173</b> Wtyczka brytyjska
	<b>715153</b> IRT UV SmartCure - komplet 365 nm
	<b>715152</b> IRT UV SmartCure - komplet 395 nm



## 10. Deklaracja zgodności CE

Według instytutów testujących i zgodnie z dyrektywą maszynową produkty IRT w tej instrukcji nie są zdefiniowane jako maszyny a w związku z tym odniesienie do dyrektywy maszynowej nie może być zawarte w niniejszej deklaracji.

Zgodnie z EN 45014

my, Hedson Technologies AB  
 Box 1530  
 SE-462 28 VÄNERSBORG  
 Sweden

oświadczamy na naszą wyłączną odpowiedzialność, że produkt IRT UV SmartCure

którego dotyczy niniejsza deklaracja, jest zgodny z następującymi normami:

EN 60335-1	Elektryczny sprzęt gospodarstwa domowego i podobne
EN 60335-2-29	Szczegółowe wymagania dotyczące ładowarek akumulatorów
EN 60335-2-45	Szczegółowe wymagania dotyczące przenośnych narzędzi grzewczych i podobnych urządzeń
IEC 62133-2:2017	Ogniwa wtórne i baterie zawierające elektrolity alkaliczne lub inne bezkwasowe elektrolity. Wymagania bezpieczeństwa dotyczące przenośnych, uszczelnionych ogniw wtórnych i baterii z nich wykonanych, do użytku w aplikacjach przenośnych. Część 2: Systemy litowe
EN 61000-6-3	Kompatybilność elektromagnetyczna, ogólny standard emisji
EN 61000-6-2	Kompatybilność elektromagnetyczna, ogólny standard odporności
EN 61000-3-2	Zgodność elektromagnetyczna
EN 61000-3-4	Zgodność elektromagnetyczna
EN 62471 + AFS	Bezpieczeństwo fotobiologiczne lamp i systemów lampowych

zgodnie z postanowieniami następujących dyrektyw w ich najbardziej aktualnej wersji

2014/35/UE	Dyrektywa niskonapięciowa
2014/30/UE	Dyrektywa kompatybilności elektromagnetycznej
2011/65/UE	Ograniczenia stosowania niektórych niebezpiecznych substancji (RoHS)
2012/19/UE	WEEE - dyrektywa w sprawie zużytego sprzętu elektrycznego i elektronicznego

Vänernborg, Szwecja, 29 styczeń 2020

Hedson Technologies AB



Linus Ekfeldt  
 Product Company Director IRT

## 11. Ładowarka baterii

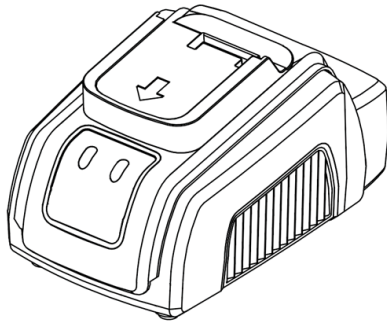

### OGÓLNE INSTRUKCJE BEZPIECZEŃSTWA

Przed użyciem dokładnie przeczytaj instrukcję obsługi!



Niewłaściwe obchodzenie się z bateriami litowymi może spowodować pożar, wybuch lub niebezpieczeństwo chemiczne. Sprawdź instrukcje producenta baterii.



Ładuj akumulatory litowo-jonowe. Nie ładuj baterii NiCd - NiMh lub innych jednorazowych baterii. Podłącz ładowarkę do odpowiedniego gniazda zasilania. Odłącz ładowarkę z sieci i od akumulatora, jeśli go nie używasz przez dłuższy czas.



Z tego urządzenia mogą korzystać dzieci w wieku od 8 lat i powyżej oraz osoby o obniżonej sprawności fizycznej, sensorycznej lub umysłowej lub nie mające doświadczenia i wiedzy, jeśli będą pod nadzorem lub otrzymają instrukcje dotyczące użytkowania urządzenia w bezpieczny sposób. Dzieci nie powinny bawić się urządzeniem. Czyszczenie i konserwacja użytkownika nie powinna być wykonywana przez dzieci bez nadzoru.



Ładowarka jest przeznaczona do użytku w suchym i wentylowanym środowisku. Nie wystawiaj ładowarki na działanie deszczu lub słońca. Nie zakrywaj ładowarki. Utrzymuj ładowarkę w czystości i suchości.



Nie używaj ładowarki, jeśli są jakieś znaki uszkodzenia. Nie demontuj ładowarki i nie naprawiaj. Naprawy mogą być przeprowadzane przez uprawniony personel i tylko z wykorzystaniem oryginalnych części zamiennych.

### 11.1 Obsługa

Sprawdź, czy lokalny poziom napięcia prądu zmiennego jest odpowiedni dla ładowarki.

	Minimalny	Maksymalny
Napięcie prądu zmiennego	100	240

### 11.2 Wskazówki

- Podłącz główny kabel ładowarki do gniazda prądu zmiennego. Zielona LED (1) i czerwona LED (2) błysnie raz.
- Podłącz akumulator do ładowarki. Bateria jest zablokowana.
- Zielona dioda LED (1) miga - akumulator się ładuje.
- Zielona dioda LED (1) świeci ciągle - akumulator w pełni naładowany.
- Odłącz ładowarkę od głównego gniazda prądu.
- Naciśnij przycisk (nr 4 w rozdziale 3.1) i wyjmij baterię z ładowarki.

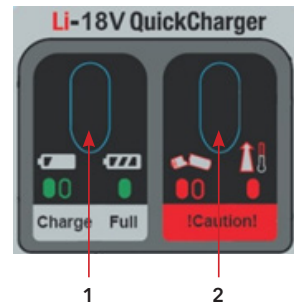

### 11.3 Ostrzeżenia i rozwiązywanie problemów

#### Akumulator jest podłączony i świeci czerwona dioda LED (2):

...jeśli temperatura akumulatora nie mieści się w zakresie temperatur zakres (od 5°C do 45°C).

➔ Odłącz akumulator i pozwól mu ostygnąć.

#### Akumulator jest podłączony, a czerwona dioda LED (2) miga:

...jeśli bateria ma wadę.

➔ Odłącz ładowarkę od zasilania. Sprawdź czy styki akumulatora i ładowarki są czyste.

➔ Podłącz główny kabel i podłącz akumulator. Jeśli ładowanie nadal się nie rozpoczyna, a czerwona dioda LED (2) ponownie miga, przetestuj akumulator w autoryzowanym punkcie.

### 11.4 Transport

Baterie nie mogą być wysyłane jako zwykła paczka, jeśli mają wady.

Jeśli bateria ma być wysłana przesyłką kurierską to podlega specjalnym wymaganiom dotyczącym pakowania i oznakowania. Sprawdź te wymagania u lokalnego kuriera.

### 11.5 Utylizacja

Zutylizuj obudowę, części elektryczne i baterie w miejscu gdzie zbiera się odpady przeznaczone do recyklingu.

Zgodnie z dyrektywą WEEE 2012/19/UE i dyrektywą 2006/66/CE, używane narzędzia elektryczne i akumulatory, które są odpadami, muszą zostać poddane recyklingowi w sposób przyjazny dla środowiska.



EMPTY

© Hedson Technologies 2020  
The manufacturer reserves the right to introduce technical modifications.



— PERFORMANCE ABOVE ALL —

**HEDSON TECHNOLOGIES AB**  
Hammarvägen 4, SE-232 37 Arlöv  
E-mail [info@hedson.com](mailto:info@hedson.com)  
[www.hedson.com](http://www.hedson.com)

**HEDSON TECHNOLOGIES AB**  
Box 1530, SE-462 28 Vänersborg  
E-mail [info@hedson.com](mailto:info@hedson.com)  
[www.hedson.com](http://www.hedson.com)