

Operator's Manual



13325 Carowinds Blvd. • Charlotte NC • 28273 USA

CP7500D **2" Angle Grinder** **2" Cut-off Tool**

Model "P"



⚠ WARNING

To reduce risk of injury, everyone using, installing, repairing, maintaining, changing accessories on, or working near this tool must read and understand these instructions before performing any such task.

FOR DETAILED INFORMATION ABOUT CHICAGO PNEUMATIC AIR TOOLS AND EQUIPMENT CONTACT:

UNITED STATES

Chicago Pneumatic Tool Co. LLC
13325 Carowinds Blvd.
Charlotte, NC 28273 • USA
Telephone: 1-803-817-7000
1-800-367-2442 (USA only)
Fax: 1-800-228-9096

AUSTRALIA

Atlas Copco Tools Australia
3 Bessemer Street
Blacktown • Australia
Telephone: 02-621-9482
Fax: 02-671-5915

BELGIQUE

Chicago Pneumatic Rep. Office
Avenue Sluysmans 10-4030
Liege • Belgium
Tel/Fax: 04-343 8150

BRASIL

Chicago Pneumatic Brasil
Av. Mascote 159 V. Sta. Catarina
04363-000
Sao Paulo/SP • Brasil
Telephone: (011) 562-7314
Fax: (011) 563-9208

CANADA

Chicago Pneumatic Tool Co. LLC
Automotive Division
13325 Carowinds Blvd.
Charlotte, NC 28273
Telephone: 1-803-817-7000
Fax: 1-800-228-9096

CENTRAL AMERICA

Contact Chicago Pneumatic/USA
for names of CP Authorized
Distributors in this area

FRANCE

Espace Lumière
Bâtiment S
57, Boulevard de la République
78403 Chatou Cédex. France
Telephone: (0) 1 30 09 60 00
Fax: (0) 1 30 71 96 70

GERMANY

Desoutter GMBH
Vehicle Service
Edmund-Seng-Strasse 3-5
D-63477 Maintal • Germany
Telephone: 49-0611-270120/22
Fax: 49-0611-270140

INDIA

Chicago Pneumatic Sales
Chemtex House, First Floor
Main Street
Hiranadani Gardens
Powai, Mumbai 400076, India
Telephone: (22)25704907
(22)25708984
Fax: (22)25705042

ITALY

Desoutter Italiana S.R.L.
Viale Della Repubblica, 65
20035 Lisson (Milano)

MEXICO

Chicago Pneumatic Tool
Company Mexico
San Francisco #223
Valle Dorado, Tlalnepantla
C.P. 54020 • Mexico
Telephone: 525-378-0754
Fax: 525-378-0753

SOUTH AFRICA

Chicago Pneumatic Tool Company, S.A.
20 Anvil Road
PO Box 105
Isando 1600, Transvaal • South Africa
Telephone: 011-9746761
Fax: 011-974-2324

SOUTH AMERICA

Contact Chicago Pneumatic/USA
for names of CP Authorized
Distributors in this area

SOUTHEAST ASIA

Chicago Pneumatic Tool Company
Regional Office
P.O. Box 1516
Unit 2103 - Citimark
28 Yuen Shun Circuit
Shatin
New Territories, Hong Kong
Telephone: (8522) 3570963
Fax: 852-763-1875

SPAIN

Desoutter S.A.
C. Serrano, 120
28006 Madrid • Spain
Telephone: 91 590 31 52
Fax: 91 590 31 61

SWEDEN

Chicago Pneumatic
Distributor Markets
Sickla Industriväg 7
S-131 34 Nacka • Sweden
Telephone: 46 8743 9329
Fax: 46-8743 9427

UNITED KINGDOM

Chicago Pneumatic Tool Company, Ltd.
P.O. Box 241
Eaton Road
Hemel Hempstead, Herts HP2 7DR
England
Domestic: 01442-847703/06
Export: 01442-232420/17
Fax: 01442-2847723

Visit our website:
<http://www.cp.com>



8940164489 Rev. B
Printed in TAIWAN
KEK 01/08

CP7500D

Angle Grinder / Cut-off Tool

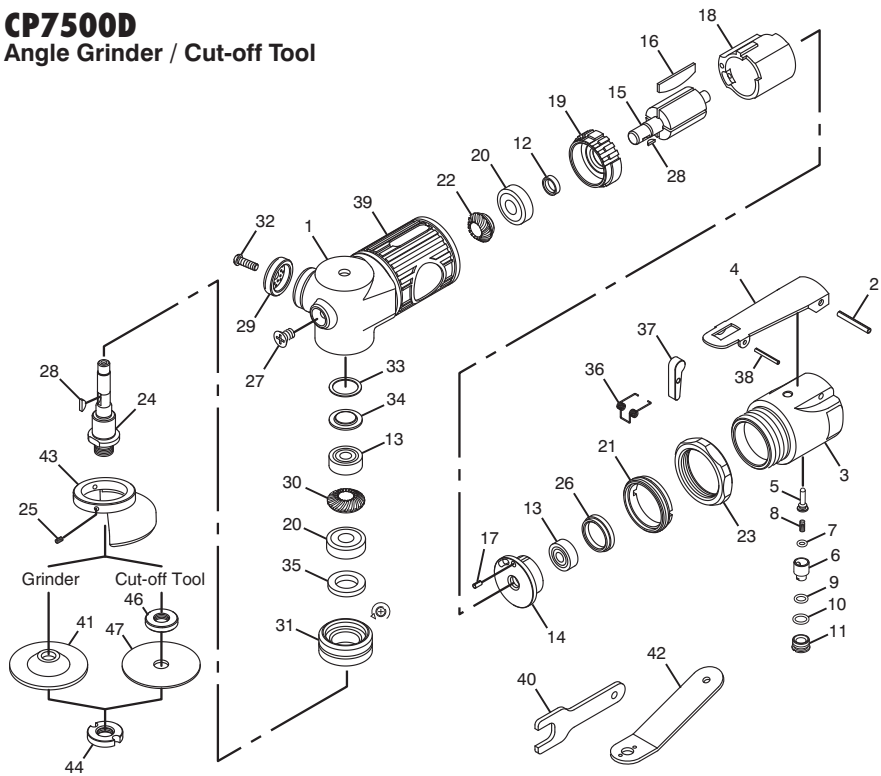

Index No.	Part No.	Description	No. Req'd.	Index No.	Part No.	Description	No. Req'd.
1	8940162727	Housing	1	29	8940162748	Exhaust Cover	1
2	CA144787	Spring Pin	1	30	8940162749	Bevel Gear	1
3	8940162728	Valve Body	1	31	8940162750	Lock Nut	1
4	CA144788	Lever	1	32	8940162751	Screw	1
5	8940162729	Valve Stem	1	33	8940162752	Packing	1
6	8940162730	Adjust Valve	1	34	8940162753	Bearing Cover	1
7	KF131709	O-Ring	1	35	8940162754	Seal	1
8	8940162731	Spring	1	36	8940162755	Spring	1
9	8940162106	O-Ring	1	37	8940162756	Lever Bar	1
10	CA158057	O-Ring	1	38	8940162757	Spring Pin	1
11	8940162732	Throttle Valve Plug	1	39	8940162758	Rubber Grip	1
12	CA158069	Spacer	1	40	8940162759	Spanner	1
13	8940162733	Ball Bearing	2		See	2" Grinding Wheel 60 Grit	1
14	8940162734	Rear End Plate	1	41	Accessories Available	2" Grinding Wheel 80 Grit (5 pcs)	1
15	8940162735	Rotor	1		Available	2" Grinding Wheel 120 Grit	1
16	8940162736	Rotor Blade (4)	1	42	8940164485	Pin Wrench	1
17	8940162737	Spring Pin	1	43	8940162764	Wheel Guard	1
18	8940162738	Cylinder	1	44	8940162765	Nut	1
19	8940162739	Front End Plate	1	46	8940164487	Spacer	1
20	CA144800	Ball Bearing	2		See	2" Cutting Wheel	1
21	8940162740	Lock Nut	1	47	Accessories Available	Available	1
22	8940162741	Pinion Gear	1				
23	8940162742	Lock Ring	1				
24	8940164491	Spindle	1				
25	8940162744	Screw	3				
26	8940162745	Cap	1				
27	8940162746	Screw	1				
28	8940162747	Key	2				

Accessories
 8940162768 - 2" Grinding Wheel 60 Grit (5 pcs)
 8940162769 - 2" Grinding Wheel 80 Grit (5 pcs)
 8940162770 - 2" Grinding Wheel 120 Grit (5 pcs)
 8940164490 - 2" Cutting Wheel (5 pcs)

INSTRUCTION MANUAL**Air Supply Requirements**

1. Supply tool with 90 psig (6.2 bar) of clean, dry air. Higher pressure drastically reduces tool life.
2. Connect tool to air line using pipe, hose, and fitting sizes shown in the diagram.

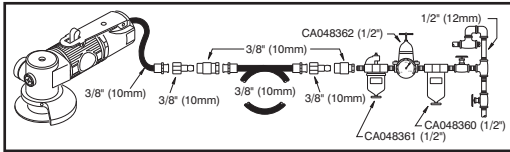
**Lubrication**

1. Motor - Use an air line lubricator with SAE #10 oil, adjusted to two (2) drops per minute. If an air line lubricator cannot be used, add air motor oil to the inlet once a day.
2. Gears - Remove screw (Index no. 27). Use grease gun C098689 with Mobilux EP-2 or equal grease. Re-install screw (Index no. 27).

Maintenance

1. Disassemble and inspect air motor every three (3) months if the tool is used every day. Replace damaged or worn parts.
2. High wear parts are underlined in the parts list.
3. Recommended accessories:

8940162768

Grinding Wheel 60 Grit (set of 5)

8940162769

Grinding Wheel 80 Grit (set of 5)

8940162770

Grinding Wheel 120 Grit (set of 5)

8940164490

Cutting Wheel (set of 5)

EC DECLARATION OF CONFORMITY

We, Chicago Pneumatic Tool Co. LLC, 13325 Carowinds Blvd., Charlotte, NC 28273 USA, declare under our sole responsibility that the product to which this declaration relates, is in conformity with the requirements of the Council Directive of June 1998 on the approximation of the laws of the Member States relating to machinery (98/37/EC).

Machine Name CP7500D 2" Angle Grinder / Cut-off Tool**Machine Type** Power tool equipped with 3/8"-24 spindle for use with various grinding and cutting wheels - No other use is permitted.**Serial No.** Tools with No. 06001P or higher**Technical Data**

2" (50.8 mm) Grinding or cutting wheel

Free Speed 22,000 RPM

Air pressure 90 psi (6.2 bar)

Harmonized Standards Applied EN792-7**National Standards Applied** ISO 8662-4(Grinder), ISO 8662-12(Cut-Off Tool), ISO 15744-2002**Name And Position Of Issuer** Stéphane Rakotoarivelo, General Manager**Signature Of Issuer** **Date Of Issue** October 15, 2007**Noise & Vibration Declaration***

Sound pressure level 79 dB(A) uncertainty 3 dB(A), in accordance with ISO 15744-2002. For sound power, add 11 dB(A).

For use as a GrinderVibration value 6.5 m/s², re. ISO 8662-4.**For use as a Cut-off Tool**Vibration value 5.35 m/s², re. ISO 8662-12.

*These declared values were obtained by laboratory type testing in compliance with the stated standards and are not adequate for use in risk assessments. Values measured in individual work places may be higher than the declared values. The actual exposure values and risk of harm experienced by an individual user are unique and depend upon the way the user works, the workpiece and the workstation design, as well as upon the exposure time and the physical condition of the user. We, Chicago Pneumatic, cannot be held liable for the consequences of using the declared values, instead of values reflecting the actual exposure, in an individual risk assessment in a work place situation over which we have no control.



⚠ WARNING

To reduce risk of injury, everyone using, installing, repairing, maintaining, changing accessories on, or working near this tool must read and understand these instructions before performing any such task.

2

The goal of Chicago Pneumatic is to produce tools that help you work safely and efficiently. The most important safety device for this or any tool is YOU. Your care and good judgment are the best protection against injury. All possible hazards cannot be covered here, but we have tried to highlight some of the important ones.

For Additional Safety Information Consult:

- ▲ Your employer, union and/or trade association.
- ▲ US Department of Labor (OSHA); www.osha.gov; Council of the European Communities europe.osha.eu.int
- ▲ "Safety Requirements for the Use, Care and Protection of Abrasive Wheels" (ANSI B7.1) and "Safety Code for Portable Air Tools" (ANSI B186.1) available from: www.ansi.org
- ▲ "Safety Requirements for Hand-Held Non-Electric Power Tools" available from: European Committee for Standardization, www.cenorm.be

Air Supply And Connection Hazards

- ▲ Air under pressure can cause severe injury.
- ▲ Always shut off air supply, drain hose of air pressure and disconnect tool from air supply when not in use, before changing accessories or when making repairs.
- ▲ Never direct air at yourself or anyone else.
- ▲ Whipping hoses can cause serious injury. Always check for damaged or loose hoses and fittings.
- ▲ Do not use quick disconnect couplings at tool. See instructions for correct setup.
- ▲ Whenever universal twist couplings are used, lock pins must be installed.
- ▲ Do not exceed maximum air pressure of 90 psi/6.2 bar or as stated on tool nameplate.

Wheel Guard Usage

- ▲ Always use the recommended wheel guard to prevent injury from broken grinding wheel parts.
- ▲ If a guard has withstood a wheel breakage do not continue to use it. It may be damaged.
- ▲ Position the guard between the grinding or cutting wheel and the operator.
- ▲ Use barriers to protect others from wheel fragments and grinding sparks.

Projectile Hazards

- ▲ Always wear impact-resistant eye and face protection when involved with or near the operation, repair or maintenance of the tool or changing accessories on the tool.
- ▲ Be sure all others in the area are wearing impact-resistant eye and face protection.
- ▲ Even small projectiles can injure eyes and cause blindness.
- ▲ A grinding or cutting wheel that bursts can cause very serious injury.
- ▲ Daily measure the tool speed with a tachometer to make sure it is not greater than the RPM marked on the grinding or cutting wheel.
- ▲ Never use a grinding or cutting wheel marked with a speed lower than the air grinder or cut-off tool speed.
- ▲ Ensure that sparks and metal cuttings are directed so as not to cause a hazard.

Grinding or Cutting Wheel Mounting Hazards

- ▲ Correct grinding wheel mounting is necessary to prevent injury from broken wheels.
- ▲ Do not use chipped or cracked grinding or cutting wheels.
- ▲ Grinding wheels should be a free fit on the spindle to prevent stress at the hole.

- ▲ Use only wheel collars that come with the grinder for mounting the grinding wheel.
- ▲ Flat washers or other adapters may over stress the wheel. Always use heavy paper blotter discs between the wheel collars and the grinding wheel. Use spacer (Index No. 46) only with cutting wheel. Never use spacer with grinding wheel otherwise it can cause injury.
- ▲ Tighten the wheel on the spindle to prevent spin off when the air grinder is turned off.
- ▲ Before grinding, test grinding wheel by briefly running tool at full throttle. Be sure to use a barrier (such as under a heavy work table) to stop any possible broken wheel parts.

Cut-Off Tool Operating Hazards

- ▲ Cutting with these tools will create sharp edges. Wear gloves to protect hands.
- ▲ Avoid direct contact with accessory and work surface during and after work.
- ▲ Cutting edges and saw blades can become hot during use. Do not touch.
- ▲ Never force the tool to cut faster or through heavier gauge material than rated capacity.
- ▲ To prevent damage to the tool and accessory, accessory must be held firmly against work surface while cutting.

Workplace Hazards

- ▲ Slip/Trip/Fall is a major cause of serious injury or death. Be aware of excess hose left on the walking or work surface.
- ▲ High sound levels can cause permanent hearing loss. Use hearing protection as recommended by your employer or OSHA regulation (see 29 CFR part 1910).
- ▲ Maintain a balanced body position and secure footing.
- ▲ Repetitive work motions, awkward positions and exposure to vibration can be harmful to hands and arms. If numbness, tingling, pain or whitening of the skin occurs, stop using tool and consult a physician.
- ▲ Avoid inhaling dust or handling debris from the work process which can be harmful to your health. Use dust extraction and wear respiratory protective equipment when working with materials which produce airborne particles.
- ▲ Operators and maintenance personnel must be physically able to handle the bulk, weight and power of this tool.
- ▲ This tool is not intended for use in explosive atmospheres and is not insulated for contact with electric power sources.
- ▲ Some dust created by power sanding, sawing, grinding, drilling and other construction activities contains chemicals known to the State of California to cause cancer and birth defects or other reproductive harm. Some examples of these chemicals are:
 - Lead from lead based paints
 - Crystalline silica bricks and cement and other masonry products
 - And Arsenic and chromium from chemically-treated rubber
- ▲ Your risk from these exposures varies, depending on how often you do this type of work. To reduce your exposure to these chemicals: work in a well ventilated area, and work with approved safety equipment, such as dust masks that are specially designed to filter out microscopic particles.
- ▲ For professional use only.

SAFETY INSTRUCTIONS

DO NOT DISCARD - GIVE TO USER

MANUAL DE INSTRUCCIONES

Requisitos del suministro de aire

1. Aplique a la herramienta 6,3 kg/cm² (6,2 bares) de aire limpio y seco. Una presión alta reduce la vida útil de la herramienta.
2. Conecte la herramienta en la línea de aire usando el tubo y la manguera; encaje las piezas según los tamaños indicados en el diagrama que se encuentra.

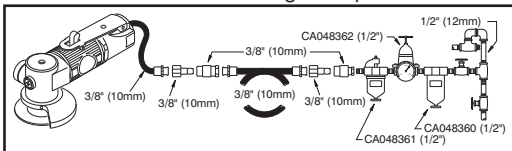

Lubricación

1. Motor - Emplee un lubricante de línea de aire con aceite SAE n° 10, ajustado a dos (2) gotas por minuto. Si no se puede utilizar un lubricante de línea de aire, aplique aceite para motor neumático al orificio de entrada una vez al día.
2. Engranajes: quitar el tornillo (Índice N° 27). Utilizar una pistola de grasa C098689 con Mobilux EP-2 o grasa similar. Reinstalar el tornillo (índice N° 27).

Mantenimiento

1. Si la herramienta se usa diariamente, desarmar e inspeccionar cada tres (3) meses el motor neumático. Sustituya los componentes dañados o desgastados.
2. Los componentes que sufren un mayor desgaste están subrayados en la lista de componentes.
3. Accesorios recomendados:

8940162768

Rueda de rectificar, grado 60 (juego de 5)

8940162769

Rueda de rectificar, grado 80 (juego de 5)

8940162770

Rueda de rectificar, grado 120 (juego de 5)

8940164490

Rueda de cortar (juego de 5)

DECLARACIÓN DE CONFORMIDAD DE LA CE

Nosotros, Chicago Pneumatic Tool Co. LLC, 13325 Carowinds Blvd., Charlotte, NC 28273 EE.UU., declaramos bajo nuestra entera responsabilidad que el producto al cual se refiere esta declaración cumple los requisitos de la directiva de junio de 1998 del Consejo, referente a la armonización de las leyes sobre maquinaria de los estados miembros (98/37/CE).

Nombre de la herramienta 2" Rectificadora de Ángulos / Herramienta de corte CP7500D

Tipo de Máquina Herramienta mecánica equipada con huso de 3/8"-24 para usarse con varias ruedas de rectificar y cortar - No se permite ningún otro uso.

N° de serie Herramientas con número de serie 06001P o superiores

Datos Técnicos

Rueda de rectificar o cartar de 2 pulg. (50,8 mm)

Velocidad libre de 22.000 RPM

Presión de aire de 6,3 kg/cm² (6,2 bares)

Normativa comunitaria aplicada EN792-7

Normativa nacional aplicada ISO 8662-4 (Rectificadora de ángulos), ISO 8662-12 (Herramienta de corte), ISO 15744-2002

Nombre y cargo del expedidor Stéphane Rakotoarivelo, Gerente general

Firma del expedidor 

Fecha de Publicación 15 de octubre de 2007

Declaración de valores de ruido y vibración*

Nivel de presión acústica 79 dB(A), Incertidumbre 3 dB(A), de acuerdo con ISO 15744-2002. Para la energía acústica, sumar 11 dB(A).

Para usar como rectificadora

Valor de vibración 6,5 m/s², ref. ISO 8662-4.

Para usar como herramienta de corte

Valor de vibración 5,35 m/s², ref. ISO 8662-12.

*Estos valores declarados se obtuvieron en pruebas de laboratorio en cumplimiento con las normas establecidas y no son adecuados para utilizarse en evaluaciones de riesgos. Los valores medidos en lugares de trabajo individuales podrían ser más altos que los valores declarados. Los valores de exposición reales y el riesgo de peligro experimentado por un usuario individual son únicos y dependen del hábito de trabajo del usuario, la pieza en la que se está trabajando y el diseño de la estación de trabajo, además del tiempo de exposición y las condiciones físicas del usuario. Nosotros, Chicago Pneumatic, no podemos aceptar responsabilidad por las consecuencias de utilizar los valores declarados en lugar de los valores que reflejan la exposición real en una evaluación de riesgo individual y en una situación de lugar de trabajo sobre los que no tenemos ningún control.



⚠️ ADVERTENCIA

Con el fin de reducir el riesgo de lesión, toda persona que utilice, instale, repare, mantenga, cambie accesorios o trabaje cerca de esta herramienta debe leer y comprender estas instrucciones antes de llevar a cabo cualquiera de las tareas antes mencionadas.

4

El objetivo de Chicago Pneumatic es fabricar herramientas que le ayuden en su trabajo de forma segura y eficaz. El factor de seguridad más importante para esta o cualquier herramienta es USTED, porque su cuidado y prudencia son la mejor protección contra las lesiones. Es imposible cubrir aquí todos los peligros, pero hemos intentado resaltar algunos de los más importantes.

Para obtener información de seguridad adicional consulte:

- ▲ La empresa, sindicato y/o asociación comercial.
- ▲ Ministerio de trabajo de EE.UU. (OSHA); www.osha.gov; Council of the European Communities europe.osha.eu.int
- ▲ "Safety Requirements for the Use, Care and Protection of Abrasive Wheels" (Requisitos de seguridad para uso, cuidado y protección de muelas abrasivas), ANSI B7.1, y "Safety Code for Portable Air Tools" (Código de seguridad para herramientas de presión por aire portátiles), ANSI B186.1, disponible en: www.anst.org
- ▲ "Safety Requirements for Hand-Held Non-Electric Power Tools" (Requisitos de seguridad para herramientas mecánicas manuales no eléctricas) disponible en: European Committee for Standardization, www.cenorm.be

Peligro En El Suministro De Aire Y Las Conexiones

- ▲ El aire bajo presión puede causar lesiones graves.
- ▲ Siempre antes de realizar reparaciones o cambiar accesorios, apague el suministro de aire, vacíe la manguera de presión de aire y desconecte la herramienta del suministro de aire cuando no esté en uso.
- ▲ Nunca debe dirigir el aire hacia usted o a terceros.
- ▲ Las manguera de conexión puede causar lesiones graves. Siempre debe comprobar las mangueras y los ajustes dañados o sueltos.
- ▲ No utilice acoplamientos de desconexión rápida en la herramienta. Consulte las instrucciones para realizar una instalación adecuada. Si utiliza acoplamientos universales para rotar, deberá instalar patillas de seguridad.
- ▲ La presión de aire no puede exceder un máximo de 63.279 kg/m²/6,2 bar o según se especifique en la placa de identificación de la herramienta.

Uso De La Defensa De La Muela

- ▲ Utilice siempre la defensa de muela recomendada para evitar lesiones por partes rotas de la muela rectificadora.
- ▲ Si se ha roto la muela y la defensa ha resistido no siga utilizándola. Es posible que esté dañada.
- ▲ Coloque el protector entre la rueda de rectificar o cortar y el operador.
- ▲ Utilice barreras para proteger a terceros de fragmentos de la muela y trozos que se desprendan durante la rectificación.

Peligro De Proyección

- ▲ Utilice siempre protección facial y ocular resistente a impactos cuando esté en contacto o próximo al funcionamiento, reparación o mantenimiento de la herramienta o al cambio de accesorios de la misma.
- ▲ Asegúrese de que las otras personas que se encuentran en el área de trabajo también utilizan protección facial y ocular resistente a impactos.
- ▲ Incluso la proyección de pequeños trozos puede dañar los ojos o ocasionar ceguera.
- ▲ Una rueda de rectificar o cortar que se desintegra puede producir lesiones graves.
- ▲ Mida diariamente la velocidad de la herramienta con un tacómetro para verificar que no sea más alta que las RPM marcadas en la rueda de rectificar o cortar.
- ▲ Nunca utilice una rueda de rectificar o cortar marcada con una velocidad más baja que la velocidad de la herramienta de corte o rectificadora neumática.
- ▲ Asegúrese de que la dirección de las chispas y virutas sea tal que no cree un peligro.

Peligros de montaje de la rueda de rectificar o cortar

- ▲ El montaje correcto de la muela rectificadora contribuye a la prevención de lesiones causadas por muelas rotas.
- ▲ No usar ruedas de rectificar o cortar con picaduras o grietas.
- ▲ Las muelas rectificadoras deben ser de ajuste libre en el eje para

prevenir una sobrecarga en el orificio.

- ▲ Utilice sólo los aros que vienen con la muela rectificadora para montarla.
- ▲ Las arandelas planas u otros adaptadores pueden sobrecargar la muela. Utilice siempre discos de papel absorbente entre los aros y la muela. Utilice un espaciador (índice N° 46) sólo con la rueda de cortar. Nunca use un espaciador con la rueda de rectificar ya que puede causar lesiones.
- ▲ Ajuste la muela en el eje para prevenir que ésta patine cuando el suministro de aire esté desconectado.
- ▲ Antes de comenzar a rectificar, pruebe la muela haciéndola girar al máximo. Asegúrese de usar una barrera (como por ejemplo, debajo de una mesa de trabajo pesada) para detener las posibles partes rotas de la muela.

▲ Peligros de operación de Herramienta de corte

- ▲ Cortar con estas herramientas creará bordes muy afilados. Utilice guantes de protección.
- ▲ Evite el contacto directo con el accesorio y con la superficie trabajada tanto durante como después del trabajo.
- ▲ Los filos de corte y las hojras de serrar pueden calentarse durante la operación. No debe tocarlas.
- ▲ No intente que la herramienta exceda su capacidad máxima de operación, tanto en velocidad de corte como en la resistencia de los materiales a cortar.
- ▲ Para impedir daños a la herramienta y a los accesorios, el accesorio debe mantenerse firmemente contra la superficie de trabajo durante la operación.

Peligro En El Lugar De Trabajo

- ▲ Resbalones, tropiezos y caídas son las causas más frecuentes de lesiones graves o muerte. Preste atención a las mangueras que se encuentren en el suelo o en la superficie de trabajo.
- ▲ Un nivel alto de ruido puede causar pérdida auditiva permanente. Utilice la protección recomendada en su empresa o por la regulación de OSHA (consulte 29 CFR sección 1910).
- ▲ Mantenga el cuerpo en una posición equilibrada y segura.
- ▲ Movimientos continuos, posiciones incorrectas y exposición a la vibración pueden dañar las manos y brazos. En caso de pérdida de sensibilidad, hormigueo, dolores o palidez de la piel, deje de utilizar la herramienta y consulte con un médico.
- ▲ Evite la inhalación de polvo o el manejo de residuos producidos en el trabajo, ya que pueden resultar perjudiciales para su salud. Utilice un mecanismo de extracción de polvo y use equipo de protección respiratoria cuando trabaje con materiales que producen partículas que pueden ser transportadas por el aire.
- ▲ Los operadores y el personal de mantenimiento deben estar físicamente capacitados para soportar el volumen, peso y potencia de esta herramienta.
- ▲ Esta herramienta no está diseñada para utilizarse en ambiente explosivos y no está aislada del contacto con fuentes de corriente eléctrica.
- ▲ Las operaciones de lijar, aserruchar, esmerilar, taladrar y otras actividades de construcción producen polvo que podría contener productos químicos que se ha demostrado en el Estado de California que causan cáncer, defectos de nacimiento u otros daños reproductivos. Algunos ejemplos de estos productos químicos son los siguientes:
 - Plomo de las pinturas con base de plomo
 - Cemento y ladrillos de sílice cristalina y otros productos de mampostería
 - Arsénico y cromo del caucho sometido a tratamiento químico
- ▲ El riesgo de exposición varía de acuerdo con la frecuencia que usted realice este tipo de trabajo. Para reducir su exposición a estos productos químicos: trabaje en una área bien ventilada y con equipo de seguridad apropiado, tal como máscaras contra el polvo especialmente diseñadas para filtrar las partículas microscópicas.
- ▲ Sólo para uso profesional.

INSTRUCCIONES DE SEGURIDAD

CONSERVAR - ENTREGAR AL USUARIO

GUIDE D'UTILISATION

Alimentation en air comprimé

1. Cet outil doit être alimenté en air pur et sec à une pression de 6,2 bars (90 psi). Une pression plus élevée entraînerait une usure de l'outil nettement plus rapide.
2. Reliez l'outil à la ligne d'air en utilisant la conduite, le tuyau et les raccords dans les dimensions indiquées dans le schéma.

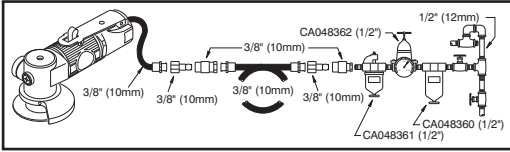

Lubrification

1. Moteur - Utilisez un lubrificateur sur la conduite d'air réglé pour dispenser deux (2) gouttes d'huile SAE #10 par minute. Si vous ne pouvez pas utiliser un lubrificateur sur la conduite d'air, ajoutez de l'huile de moteur dans l'unité d'admission une fois par jour.
2. Pignons - Retirez la vis (n° 27). Utilisez un graisseur C098689 avec de la graisse Mobilux EP-2 ou équivalente. Remettez la vis (n° 27).

Entretien

1. Démontez et inspectez le moteur pneumatique tous les trois (3) mois si l'outil est utilisé tous les jours. Changez les pièces usées ou abîmées.
2. Les noms des pièces soumises à une forte usure sont soulignés dans la liste des pièces.
3. Accessoires recommandés:

8940162768

Meule 60 grains (jeu de 5)

8940162769

Meule 80 grains (jeu de 5)

8940162770

Meule 120 grains (jeu de 5)

8940164490

Disque de coupe (jeu de 5)

DÉCLARATION DE CONFORMITÉ DE LA CEE

La société Chicago Pneumatic Tool Co. LLC, 13325 Carowinds Blvd., Charlotte, NC 28273 USA, déclare sous sa seule responsabilité que le produit décrit ci-dessous est conforme à la directive de juin 1998 du Conseil des communautés (98/37/CE) portant sur l'harmonisation des lois des pays membres relatives à l'outillage.

Dénomination 2" Meuleuse d'angles / Outil de coupe CP7500D

Catégorie Outillage pneumatique équipé d'une broche de 3/8"-24 pour utilisation avec différents disques de coupe ou meules - Aucune autre utilisation n'est permise.

Numéro de série 06001P ou supérieur

Caractéristiques

Disque de coupe ou meule de 2" (50,8 mm)

Vitesse à vide 22 000 tr/min

Pression d'air requise de 6,2 bars (90 psi)

Standard type appliqué EN792-7

Standard national appliqué ISO 8662-4 (Meuleuse d'angles), ISO 8662-12 (Outil de coupe), ISO 15744-2002

Nom et titre de l'émetteur Stéphane Rakotoarivelo, Directeur général

Signature de l'émetteur 

Date d'émission 15 octobre 2007

Niveaux de bruit et de vibrations*

Niveau de pression acoustique 79 dB(A), l'incertitude 3 dB(A), conformément à ISO 15744-2002. Pour la puissance acoustique ajouter 11 dB(A).

Pour utilisation comme meuleuse

Vibrations 6,5 m/s², selon ISO 8662-4.

Pour utilisation comme outil de coupe

Vibrations 5,35 m/s², selon ISO 8662-12.

*Ces valeurs ont été obtenues par des essais en laboratoire conformément aux normes indiquées; elles ne peuvent pas être utilisées pour l'évaluation des risques. Les valeurs mesurées sur les lieux de travail individuels peuvent être supérieures aux valeurs indiquées. Les valeurs d'exposition et le risque de préjudice réels dépendent de l'utilisateur et de sa condition physique, de la méthode de travail utilisée, de la pièce de travail, de la conception de la station de travail et du temps d'exposition. Chicago Pneumatic ne saurait être tenue responsable des conséquences de l'utilisation des valeurs ci-dessus au lieu des valeurs représentatives de l'exposition réelle, dans les études de risques individuelles sur les lieux de travail qui échappent à notre contrôle.



ATTENTION

Pour réduire les risques d'accidents, il est impératif que toute personne qui utilise, installe ou répare cet outil, qui change des accessoires ou travaille à proximité lise attentivement ces instructions au préalable.

6

Le souci de Chicago Pneumatic est de fabriquer des outils qui puissent être utilisés efficacement et en toute sécurité. Votre prudence alliée à une attention soutenue constituent la meilleure protection qui puisse exister. Il est impossible de couvrir tous les accidents potentiels, mais la liste suivante donne une indication des risques les plus importants.

Pour obtenir des renseignements supplémentaires sur les mesures de sécurité, veuillez consulter:

- ▲ Votre employeur, syndicat et/ou association commerciale.
- ▲ Le ministère du travail des Etats-Unis (OSHA), www.osha.gov;
- ▲ Council of the European Communities europe.osha.eu.int
- ▲ Les normes de sécurité relatives à l'utilisation, l'entretien et la protection des disques abrasifs "Safety Requirements for the Use, Care and Protection of Abrasive Wheels" (ANSI B7.1) et le code de sécurité pour les outils pneumatiques portatifs "Safety Code for Portable Air Tools" (ANSI B186.1) disponibles auprès de: www.ansi.org
- ▲ Les "mesures de sécurité pour appareils portatifs non électriques" disponibles auprès du Comité Européen de Normalisation, www.cenorm.be

Risques Liés À l'air Comprimé

- ▲ L'air comprimé peut provoquer des blessures graves.
- ▲ Avant de remplacer des accessoires ou d'effectuer une réparation, ou lorsque l'outil est inutilisé, veillez à couper l'arrivée d'air comprimé, à purger le tuyau, puis à la débrancher de l'alimentation principale.
- ▲ Ne dirigez jamais le jet d'air vers vous ou une autre personne.
- ▲ Des tuyaux mal raccordés, endommagés ou aux bagues desserrées peuvent provoquer des blessures graves s'ils se détachent. Vérifiez tuyaux et bagues.
- ▲ N'utilisez jamais d'attaches rapides sur l'outil. Reportez-vous aux instructions d'installation. Si vous utilisez des attaches torsadées universelles, prenez soin d'installer des goupilles de sécurité.
- ▲ Ne dépassez pas une pression d'air maximum de 6,2 bar (90 psi) ou celle indiquée sur l'outil.

Emploi D'un Carter De Protection De Disque

- ▲ Utilisez le type de carter recommandé pour éviter d'être blessé par des particules provenant du disque abrasif.
- ▲ Si un disque abrasif s'est cassé, remplacez immédiatement le carter car il peut avoir été endommagé.
- ▲ Placer le carter de protection entre la meule ou le disque de coupe et l'opérateur.
- ▲ Utilisez des écrans pour protéger toute autre personne des projections et étincelles de meulage.

Risques De Projections

- ▲ Portez toujours un masque anti-choc couvrant les yeux et le visage si vous vous tenez près de l'outil, si vous l'utilisez, le réparez, le révisé ou changez des accessoires.
- ▲ Assurez-vous que toutes les personnes se trouvant à proximité de cette machine portent une protection.
- ▲ Même de petits projectiles peuvent abîmer les yeux et provoquer la cécité.
- ▲ Une meule ou un disque de coupe qui éclate peut causer des blessures très graves.
- ▲ Mesurer chaque jour la vitesse de rotation de l'outil avec un tachymètre pour s'assurer qu'elle n'est pas supérieure à la vitesse (r/min) indiquée sur la meule ou disque de coupe.
- ▲ Ne jamais utiliser une meule ou disque de coupe dont la vitesse nominale est inférieure à la vitesse de rotation de l'outil pneumatique.
- ▲ S'assurer que les étincelles et les morceaux de métal sont éjectés dans une direction telle qu'ils ne présentent pas de danger.

Dangers de montage des meules et disques de coupe

- ▲ Un montage correct du disque abrasif est indispensable pour éviter les accidents dus à sa rupture.
- ▲ Ne pas utiliser une meule ou un disque de coupe fendu ou ébréché.
- ▲ Les disques abrasifs doivent être parfaitement ajustés sur leur axe de rotation pour éviter toute fatigue au niveau du trou.
- ▲ N'utilisez que les collerettes fournies avec la meuleuse pour

monter le disque.

- ▲ Les rondelles plates ou autres types d'adaptateurs peuvent fatiguer excessivement le disque. Utilisez toujours des disques de papier kraft entre le disque abrasif et les collerettes. Utilisez une entretoise (repère n° 46) uniquement avec un disque de coupe. Ne jamais utiliser d'entretoise avec une meule car cela pourrait entraîner des blessures.
- ▲ Serrez le disque sur l'axe pour l'empêcher de tourner lorsque la meuleuse n'est plus entraînée.
- ▲ Avant de commencer le meulage, assurez-vous du bon fonctionnement du disque abrasif en le faisant tourner à pleine pression. Effectuez ce test en mettant la machine sous un plan de travail, par exemple, afin de contenir toute projection.

Risques d'utilisation Outil de coupe

- ▲ L'objet découpé avec ces outils peut devenir tranchant. Portez des gants pour vous protéger les mains.
- ▲ Évitez tout contact direct avec l'accessoire et le plan de travail pendant et après l'utilisation de cet outil.
- ▲ Ne touchez pas les tranchants et lames de scie qui peuvent devenir brûlants lors de leur utilisation.
- ▲ Ne dépassez jamais la vitesse de découpage préconisée et ne coupez jamais un matériau dépassant la capacité de cet outil.
- ▲ Pour éviter d'endommager les outils et accessoires, ce dernier doit être fermement maintenu en place sur le plan de travail lors du découpage.

Risques Sur Le Lieu De Travail

- ▲ Les chutes peuvent être à l'origine de blessures graves, voire mortelles. Faites attention aux tuyaux qui traînent par terre ou sur le plan de travail.
- ▲ Un fort niveau sonore peut provoquer une perte auditive irréversible. Portez le modèle de casque antibruit préconisé par votre employeur ou la réglementation OSHA en vigueur (voir 29 CFR part 1910).
- ▲ Pour travailler, prenez une position bien équilibrée et évitez toute surface glissante.
- ▲ Des gestes répétitifs, de mauvaises positions et une exposition aux vibrations peuvent avoir des effets nuisibles sur les membres supérieurs. En cas de sensation d'engourdissement, de picotement, de douleur ou en cas de décoloration de la peau, cessez d'utiliser l'outil et consultez un médecin.
- ▲ Évitez de respirer la poussière et les débris provenant des travaux; ces produits peuvent être dangereux. Utilisez un équipement d'extraction de la poussière et portez un appareil respiratoire lorsque vous travaillez avec des matériaux qui génèrent des particules aéroportées.
- ▲ Le personnel de maintenance et les opérateurs doivent être physiquement aptes à manier cet outil tant au niveau du poids, de l'encombrement que de la puissance.
- ▲ Cet outil ne doit pas être utilisé dans un endroit où sont stockés des explosifs. Évitez également de le mettre en contact avec une source électrique car il n'est pas isolé.
- ▲ Certaines poussières générées par les activités de construction telles que ponçage, sciage, meulage, perçage, etc., contiennent des substances chimiques qui, selon l'Etat de Californie, sont cancérogènes ou peuvent causer des anomalies congénitales ou encore constituer des dangers pour la reproduction. Exemples de tels produits chimiques:
 - Plomb provenant des peintures au plomb;
 - Silice cristalline provenant des briques, du ciment et d'autres matériaux de maçonnerie;
 - Arsenic et chrome provenant des caoutchoucs traités chimiquement.
- ▲ Votre risque d'exposition à ces produits nocifs dépend de la fréquence à laquelle vous effectuez ces travaux. Pour réduire votre exposition à ces produits chimiques, travaillez dans un local bien aéré et portez un équipement de protection homologué tel que des masques anti-poussières spécialement conçus pour arrêter les particules microscopiques.
- ▲ Pour utilisation professionnelle uniquement.

CONSIGNES DE SÉCURITÉ

CETTE NOTICE DOIT ETRE IMPERATIVEMENT - REMISE AUX UTILISATEURS

MANUALE DELLE ISTRUZIONI

Alimentazione

1. Alimentare l'utensile con aria compressa pulita e asciutta a 6,2 bar. Una pressione superiore ridurrebbe la durata dell'utensile.
2. Collegare il dispositivo alla condotta dell'aria attraverso il tubo, il tubo flessibile e le finiture mostrate nella figura.

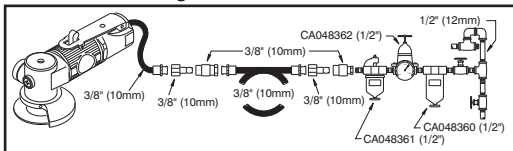

Lubrificazione

1. Motore - Utilizzare un lubrificatore di linea con olio SAE #10 regolato a due gocce per minuto. Se la linea è sprovvista di lubrificatore, lubrificare direttamente l'utensile una volta al giorno.
2. Ingranaggi - Rimuovere la vite (Indice n. 27). Utilizzare la pistola per grasso C098689 con Mobilux EP-2 o con un grasso equivalente. Reinstallare la vite (Indice n. 27).

Manutenzione

1. Se l'utensile viene usato quotidianamente, smontare ed ispezionare il motore ad aria e gli ingranaggi ogni tre (3) mesi. Sostituire le parti danneggiate o usurate.
2. I componenti soggetti a maggior usura sono elencati nella lista dei pezzi di ricambio.
3. Accessori raccomandati:

8940162768

Abrasivo per mola 60 (set da 5)

8940162769

Abrasivo per mola 80 (set da 5)

8940162770

Abrasivo per mola 120 (set da 5)

8940164490

Disco di taglio (set da 5)

DICHIARAZIONE DI CONFORMITÀ

La Chicago Pneumatic Tool Co. LLC, 13325 Carowinds Blvd., Charlotte, NC 28273 USA, dichiara sotto la propria responsabilità che il prodotto al quale si riferisce la presente dichiarazione è conforme alle richieste del Consiglio Direttivo del Giugno 1998 relative all'approssimarsi delle leggi degli Stati Membri relative ai macchinari (98/37/CE).

Nome del prodotto 2" Molatrice ad angolo / Fresa CP7500D

Tipo Di prodotto Attrezzatura dotata di mandrino da 3/8"-24 da utilizzare con diverse mole e dischi di taglio - Altri usi non sono permessi.

Numero di serie Dal numero 06001P o superiore
Dati Tecnici

Mola o disco di taglio da 2" (50,8 mm)

22.000 giri/min a vuoto

Pressione aria 6,2 bar

Norme Impiegate EN792-7

Norme Nazionale Impiegate ISO 8662-4(Molatrice ad angolo), ISO 8662-12(Fresa), ISO 15744-2002

Nome e qualifica del responsabile Stéphane Rakotoarivelo, Direttore generale

Firma del responsabile 

Data di dichiarazione 15 ottobre 2007

Dichiarazione relativa al rumore e alle vibrazioni*

Livello di pressione sonora uguale a 79 dB(A), Incertezza 3 dB(A), a norma ISO 15744-2002. Per laacustica, aggiungere 11 dB(A).

Da usare come smerigliatrice

Valore delle vibrazioni 6,5 m/s², rif. ISO 8662-4.

Da usare come fresa

Valore delle vibrazioni 5,35 m/s², rif. ISO 8662-12.

*I valori dichiarati sono stati ottenuti da test eseguiti in laboratorio in conformità con le norme stabilite e non sono adeguati per l'uso nella valutazione dei rischi. I valori rilevati in determinati luoghi lavorativi possono essere superiori ai valori dichiarati. I valori di esposizione reali e il rischio di pericolo a cui il singolo utente è soggetto sono esclusivi e dipendono dal modo in cui la persona lavora, dal pezzo in lavorazione e dalla struttura dell'area di lavoro, nonché dai tempi di esposizione e dalle condizioni fisiche dell'utente. Noi, Chicago Pneumatic, non possiamo essere ritenuti responsabili per le conseguenze derivanti dall'uso dei valori dichiarati, anziché di valori che riflettono l'esposizione effettiva, nella specifica valutazione di eventuali rischi in un luogo lavorativo su cui non abbiamo alcun controllo.



ATTENZIONE

Per diminuire il rischio di eventuali danni fisici, è necessario che chiunque si appresti ad utilizzare, installare, riparare, eseguire la manutenzione o la sostituzione di accessori o che semplicemente lavori nelle strette vicinanze dell'utensile per tagliare legna e capisca tutti i punti di queste istruzioni.

8

L'obiettivo della Chicago Pneumatic è di creare strumenti che consentano di lavorare in modo sicuro ed efficiente. È innanzitutto L'UTENTE che con una cura e un'attenzione particolari deve prevenire eventuali danni. Non è possibile trattare in questa sede tutti i tipi di rischi, quindi ne sono stati elencati alcuni tra i più importanti.

Per ulteriori informazioni sulle norme di sicurezza consultare:

- ▲ Il datore di lavoro, associazioni commerciali e/o sindacali.
- ▲ US Department of Labor (OSHA), www.osha.gov; Council of the European Communities europe.osha.eu.int
- ▲ "Safety Requirements for the Use, Care and Protection of Abrasive Wheels" (Norme di sicurezza per l'uso, la manutenzione e la protezione di molatrici abrasive) (ANSI B7.1) e "Safety Code for Portable Air Tools" (Codice di sicurezza per strumenti ad aria portatili) (ANSI B186.1) disponibile presso: www.ansi.org
- ▲ "Safety Requirements for Hand-Held Non-Electric Power Tools" (Norme di sicurezza per strumenti ad alimentazione non elettrica portatili) disponibile presso: European Committee for Standardization, www.cenorm.be

Rischi Connessi All'alimentazione E Relativi Collegamenti

- ▲ L'aria in pressione può causare gravi danni.
- ▲ Chiudere sempre l'erogazione dell'aria e scollegare l'utensile dalla rete quando non viene utilizzato, per sostituire gli accessori o quando necessita di riparazione.
- ▲ Non dirigete mai il getto d'aria verso voi stessi o altre persone.
- ▲ I colpi di frusta dei tubi possono causare gravi danni. Controllare attentamente tubi e raccordi per accertare eventuali perdite o rotture.
- ▲ Non utilizzare raccordi a cambio rapido sull'utensile. Leggere le istruzioni per il corretto montaggio. Ogniqualvolta vengono utilizzati raccordi girevoli universali deve essere montata la spina di fermo.
- ▲ Non superare il limite massimo di 6,2 barre (90 psi) di pressione dell'aria o il valore indicato nella targhetta della molatrice.

Uso Della Protezione Della Mola

- ▲ Utilizzare sempre la protezione della mola per evitare danni che possono essere causati da parti della mola danneggiata.
- ▲ La rottura della mola potrebbe danneggiare la protezione - è necessario sostituirla.
- ▲ Collocare la protezione tra la mola e il disco di taglio e l'operatore.
- ▲ Utilizzare scudi di protezione per proteggere le persone dai frammenti della mola e dalle scintille della molatura.

Rischi Dovuti Al Frammentati

- ▲ Indossare sempre protezioni resistenti per gli occhi e per il viso quando si effettua un'operazione di riparazione, di manutenzione o di sostituzione degli accessori o si è nelle immediate vicinanze.
- ▲ Assicurarsi che tutti indossino protezioni.
- ▲ Anche i frammenti più piccoli possono causare danni agli occhi provocare cecità.
- ▲ L'esplosione di un disco di taglio può causare lesioni gravissime.
- ▲ Misurare ogni giorno la velocità dell'apparecchiatura con un contagiri per verificare che non superi i giri/min indicati sulla mola o sul disco di taglio.
- ▲ Non usare mai una mola o un disco di taglio la cui velocità è inferiore alla velocità della smerigliatrice pneumatica o della fresa.
- ▲ Verificare che le scintille e i frammenti di metallo siano orientati in modo da non costituire un pericolo per la sicurezza.

Pericoli legati al montaggio del disco di taglio o della mola

- ▲ Una corretta installazione della mola previene i danni che possono essere causati dalla rottura della mola.
- ▲ Non utilizzare mole o dischi di taglio scheggiati o crepati.
- ▲ Le mole dell'alberino devono essere libere per non sforzare il foro.
- ▲ Utilizzare il collare della mola che viene fornito con la molatrice per montare la mola.
- ▲ Rondelle o altri adattatori possono sforzare la mola. Utilizzare

sempre pesanti dischi intermedi tra i collari e le mole. Servirsi del distanziatore (Cod. 46) solo con il disco di taglio. Non utilizzare mai il distanziatore con la mola, in quanto può causare lesioni.

- ▲ Stringere la mola all'albero per evitare che si muova quando la molatrice ad aria viene disattivata.
- ▲ Prima di iniziare la molatura, controllare la mola facendola girare a tutta velocità. Utilizzare uno scudo di protezione contro i frammenti della mola.

Rischi dovuti al funzionamento Fresa

- ▲ Indossare guanti per proteggere le mani dato che l'uso di questi utensili provoca bordi metallici molto taglienti.
- ▲ Evitare il contatto diretto con accessori e superfici di lavoro durante e dopo la lavorazione.
- ▲ Non toccare i tagli e le lame della sega durante il loro utilizzo poiché possono essere caldi.
- ▲ Non forzare mai l'utensile a tagliare più velocemente o a tagliare materiale di spessore maggiore rispetto a quanto indicato dalle specifiche dell'utensile stesso.
- ▲ Per evitare di danneggiare l'utensile e l'accessorio, mantenere l'accessorio sempre aderente alla superficie di lavoro durante l'operazione di taglio.

Pericoli Dovuti Alle Condizioni Di Lavoro

- ▲ Scivolare, inciampare, cadere sono tra le principali cause di infortunio.
- ▲ Tenere il corpo in equilibrio e sicuro appoggio sui piedi.
- ▲ L'alto livello di rumorosità può causare danni permanenti all'udito.
- ▲ L'uso di cuffie di protezione per le orecchie è raccomandato sia dai datori di lavoro che dagli organi competenti per la sicurezza sul lavoro.
- ▲ Operazioni ripetitive, posizioni scomode, esposizioni a vibrazioni possono essere nocive alle mani e alle braccia. Se si verificano intorpidimento, formicolio, dolore o pallore, smettere di utilizzare l'utensile e consultare un medico.
- ▲ Evitare quindi l'inalazione di polvere o di altre scorie derivanti da attività lavorative che potrebbero nuocere alla salute. Utilizzare l'estrazione di polvere e indossare attrezzature protettive per la respirazione durante il lavoro con materiali che producono particelle sospese nell'aria.
- ▲ Prestare attenzione in situazioni ambientali non ben conosciute. Esistono rischi nascosti: ad esempio impianti elettrici o altri tipi di impianti.
- ▲ Questo utensile non è adatto ad essere utilizzato in ambienti a rischio di esplosione.
- ▲ La polvere prodotta da sabbiatura elettrica, utilizzo della sega, smerigliatura, perforazione e altre attività edili contiene sostanze chimiche che lo Stato della California ritiene provochino cancro, malformazioni del feto e disturbi dell'apparato riproduttivo. Si riportano di seguito alcuni esempi di tali sostanze chimiche:
 - piombo contenuto nei vernici
 - mattoni, cemento e altri materiali edili in silice cristallina
 - arsenico e cromo presenti nella gomma sottoposta a trattamento chimico
- ▲ I rischi derivanti dall'esposizione a tali materiali variano in base alla frequenza di svolgimento dell'attività. Per limitarla, è consigliabile lavorare in aree adeguatamente ventilate e con l'attrezzatura di sicurezza approvata, come le mascherine anti-polvere appositamente concepite per filtrare le particelle microscopiche.
- ▲ Solamente per uso professionale.

NORME DI SICUREZZA

LEGGERE ATTENTAMENTE - DA CONSEGNARE ALL'UTENTE

BRUGSANVISNING

Tryckluftsfördringar

1. Förse verktyget med ren, torr luft med ett tryck av 6,2 bar (90 psi). Högre tryck reducerar verktygets livslängd i väsentlig grad.
2. Koppla ihop verktyget med luftledningen genom användning av rör-, slang- och kopplingsstorlekar angivna i diagrammet.

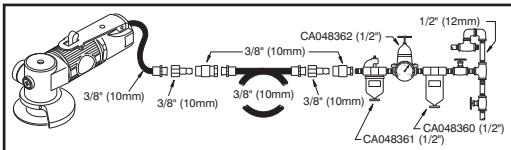

Smörjning

1. Motor - Använd smörjolja för luftledningar med olja av typ SAE nr 10, inställd på två (2) droppar per minut. Om smörjolja för luftledningar inte kan användas ska inloppet förses med luftmotorolja en gång per dag.
2. Kuggväxel - Avlägsna skruven (Index nr 27). Använd fettspredare C098689 med Mobilux EP-2 eller likvärdigt fett. Installera skruven på nytt (Index nr 27).

Underhåll

1. Demontera och inspektera tryckluftsmotorn var tredje månad (3) om verktyget används varje dag. Byt ut skadade och slitna delar.
2. Delar som slits snabbt är understrukna i reservdelslistan.
3. Rekommenderade tillbehör:

8940162768

Slipskiva 60 kornstorlek (5 i en sats)

8940162769

Slipskiva 80 kornstorlek (5 i en sats)

8940162770

Slipskiva 120 kornstorlek (5 i en sats)

8940164490

Kapskiva (5 i en sats)

FÖRSÄKRAN AVSEENDE EC-ÖVERENSSTÄMMELSE

Vi, Chicago Pneumatic Tool Co. LLC, 13325 Carowinds Blvd., Charlotte, NC 28273 USA, försäkras på eget ansvar att den produkt som denna försäkran avser överensstämmer med fordringarna i Kommissionens direktiv daterade juni 1998 och avseende närmande av medlemsstaternas lagar för maskinutrustning (98/37/EG).

Maskinbenämning CP7500D 2" Vinkelslipare / Avkapningsverktyg

Maskintyp Motordrivet verktyg utrustat med 3/8 tum-24 axel för användning med olika slip- och kapskivor - Får icke användas för annat bruk.

Serienr Verktyg med nr 06001P eller högre
Tekniska data

2 tum (50,8 mm) slip- eller kapskiva

Fri hastighet 22.000 RPM (varv per minut)

Lufttryck 6,2 bar (90 psi)

Tillämpade harmoniserade standarder EN792-7

Tillämpade nationella standarder ISO 8662-4 (Vinkelslipare), ISO 8662-12 (Avkapningsverktyg), ISO 15744-2002

Utfärdarens namn och titel Stéphane Rakotoarivelo,
Administrativ chef

Utfärdarens underskrift 

Utgivningsdag 15 oktober 2007

Buller- och vibrationsdeklaration*

Ljudtrycksnivå 79 dB(A), Ovisshet 3 dB(A), enligt ISO 15744-2002. För ljudstyrka höj med 11 dB(A).

För användning som slipmaskin

Vibrationsvärde 6,5 m/s², enligt ISO 8662-4.

För användning som avkapningsverktyg

Vibrationsvärde 5,35 m/s², enligt ISO 8662-12.

*De här fastställda värdena erhöles genom laboratorieprover i överensstämmelse med uppgivna standarder och är ej lämpliga för riskutvärderingar. Värden som uppmätts på individuella arbetsplatser kan vara högre än de fastställda värdena. De faktiska exponeringsvärdena och risken för skada för en individuell användare är unik och beror på det sätt som användaren arbetar, arbetsstycket och arbetsplatsens konstruktion, såväl som på exponeringstiden och användarens fysiska tillstånd. Vi, Chicago Pneumatic, kan ej hållas ansvariga för följder vid användning av fastställda värden istället för värden som återkastar den faktiska exponeringen för en individuell riskutvärdering i en situation på en arbetsplats, över vilken vi ej har någon kontroll.



⚠ VARNING

För att minska risken för skador måste alla som använder, installerar, reparerar, underhåller och ändrar tillbehör på, eller arbetar nära, detta verktyg ha läst och förstått dessa anvisningar innan sådana uppgifter utförs.

10

Chicago Pneumatics mål är att producera verktyg, som gör ditt arbete säkert och effektivt. Den viktigaste säkerhetsdetaljen är DU själv. Skötsel och god omvårdnad är det bästa skyddet mot skador. Alla färar som kan uppstå kan inte behandlas här, men vi har försökt att understryka några av de viktigaste.

För ytterligare säkerhetsinformation konsultera:

- ▲ Er arbetsgivare, fackförening och/eller yrkesförening.
- ▲ US Department of Labor (OSHA): www.osha.gov; Council of the European Communities europe.osha.eu.int
- ▲ "Safety Requirements for the Use, Care and Protection of Abrasive Wheels" (ANSI B7.1) and "Safety Code For Portable Air Tools" (ANSI B186.1) finns tillgänglig hos www.ansi.org
- ▲ "Safety Requirement For Hand-Held Non-Electric Power Tools" finns tillgänglig hos European Committee for Standardization, www.cenorm.be

Risker förknippade med tryckluftsbhållare och -kopplingar

- ▲ Tryckluft kan orsaka allvarliga kroppsskador.
- ▲ Stryp alltid lufttillförseln, eliminera trycket i slangarna och koppla bort verktyget från tryckluftskällan när det inte används, före utbyte av tillbehör och vid reparation.
- ▲ Rikta aldrig luftstrålen mot dig själv eller andra.
- ▲ Snärtande slangar kan orsaka allvarliga kroppsskador. Kontrollera alltid om slangar eller kopplingar är skadade eller lösa.
- ▲ Använd inte snabbkopplingar på verktyg. Se anvisningarna för korrekt montering. Närhelst universalvidkopplingar används måste låssprintar installeras.
- ▲ Låt inte lufttrycket överstiga 6,2 bar (90 psi) eller det tryck som anges på verktygets märkplåt.

Användning av skivskydd

- ▲ Använd alltid rekommenderat skivskydd för att undvika kroppsskador pga avbrutna slipskivsdelar.
- ▲ Om ett skydd har motstått skivbrott ska det ändå inte användas, eftersom det kan ha skadats.
- ▲ Placera skyddet mellan slip- eller kapskivan och operatören.
- ▲ Använd skärmar för att skydda andra från skivfragment och gnistor som kan uppstå vid slipning.

Risker förknippade med kringkastande föremål

- ▲ Använd alltid slagtåliga ögon- och ansiktsskydd om du deltar i eller uppehåller dig i närheten av verktyg som används, repareras eller underhålls eller verktygstillbehör som byts ut.
- ▲ Se till att alla andra som uppehåller sig i närheten använder slagtåliga ögon- och ansiktsskydd.
- ▲ Även små föremål, som kastas omkring, kan skada ögon och orsaka blindhet.
- ▲ En slip- eller kapskiva som spricker kan orsaka mycket allvarlig skada.
- ▲ Mät verktygets hastighet dagligen med en takometer för att försäkra att den inte överstiger RPM (varv per minut) märkt på slip- eller kapskivan.
- ▲ Använd aldrig en slip- eller kapskiva som är märkt med en hastighet som är lägre än luftslipmaskinens eller avkapningsverktygets hastighet.
- ▲ Se till att gnistor och metallskärsplan är riktade så att de inte kan orsaka fara.

Monteringsrisker för slip- eller kapskivor

- ▲ Det är nödvändigt att slipskivor är korrekt monterade för att undvika skador orsakade av sönderbrutna skivor.
- ▲ Använd ej avskavda eller spräckta slip- eller kapskivor.
- ▲ Slipskivor ska gå på spindeln lätt för att hindra uppkomsten av påfrestningar i hålet.

- ▲ Använd endast stoppringar som levereras med sliparen för montering av skivan.
- ▲ Använd alltid en tjock läskpappskiva mellan stoppring och slipskiva. Använd endast avståndsbrickan (Index Nr. 46) med kapskivan. Använd aldrig avståndsbrickan med slipskivan eftersom det kan orsaka skada.
- ▲ Dra åt skivan på spindeln för att förhindra att skivan lossnar när sliparen slås av.
- ▲ Kontrollera slipskivan före slipning genom att köra sliparen på högsta hastighet ett litet tag. Var noga med att använda skärmar (såsom under ett tungt arbetsbord) för att stoppa bitar från en eventuellt sönderbruten skiva.

Risker förknippade med användning Avkapningsverktyg

- ▲ Kapning med dessa verktyg skapar vassa kanter. Använd handskar för att skydda händerna.
- ▲ Undvik direkt kontakt mellan tillbehör och arbetsyta vid och efter arbetets utförande.
- ▲ Eggar och sågblad kan bli heta vid användning. Undvik beröring.
- ▲ Tvinga aldrig verktyget att kapa snabbar eller genom tjockare material än vad det är märkt för.
- ▲ För att undvika skador på verktyget och tillbehöret ska tillbehöret hållas ordentligt mot arbetsytan vid kapning.

Arbetsplatsrisker

- ▲ Allvariga kroppsskador och dödsfall orsakas ofta vid halkning, snävning eller fall. Se upp för slangslingor på gång- eller arbetsytor.
- ▲ Hög ljudnivå kan orsaka permanent hörselnedsättning. Använd hörselskydd enligt din arbetsgivares rekommendationer eller OSHA:s föreskrifter (se 29 CFR part 1910).
- ▲ Håll kroppen i balans och stå stadigt.
- ▲ Repetitiva arbetsrörelser, olämplig kroppshållning och vibrationer kan vara skadliga för händer och armar. Om någon del av kroppen domnar, sovmnar, smärtar eller blir vit ska användningen av verktyget avbrytas och läkares råd sökas.
- ▲ Undvik att inandas damm eller hantera skräp från arbetsförloppet som kan vara skadligt för hälsan. Använd dammextraktionsapparat och andningsskydd när du arbetar med material som producerar luftburna partiklar.
- ▲ Användare och underhållspersonal måste vara fysiskt kapabla att handskas med verktyget (med avseende på omfång, vikt och kraft).
- ▲ Det verktyg rekommenderas inte för användning i explosiv atmosfär och är inte isolationsskyddat för kontakt med elektriska spänningsskällor.
- ▲ En del damm som skapas av motorsandning, -sågning, -polerig, -borming och andra konstruktionsaktiviteter innehåller kemikalier som i delstaten Kalifornien anses orsaka cancer och medfödda defekter eller andra reproduktiva skador. Några exempel på dessa kemikalier är:
 - Bly från blybaserad målarfärg
 - Kristallint silikatgödel och cement och andra murverksprodukter
 - Arsenik och krom från kemiskt behandlat gummi.
- Den risk som du utsätts för varierar beroende på hur ofta du utför den här typen av arbeten. Arbeta i väl ventilerade områden och arbeta med godkänd säkerhetsutrustning, såsom ansiktsskärmar mot damm som är gjorda speciellt för att filtrera ut mikroskopiska partiklar, för att minska exponering till dessa kemikalier.
- ▲ Endast för professionellt bruk.

SÄKERHETSANVISNINGAR

KASSERA EJ - GE TILL ANVÄNDAREN

BETRIEBSANLEITUNG

Anforderungen an die Druckluftversorgung

1. Das Werkzeug sollte bei einem Druck von 6,2 bar mit reiner, trockener Druckluft versorgt werden. Höherer Luftdruck verkürzt die Lebensdauer des Werkzeugs.
2. Verbinden Sie das Werkzeug mit der Luftleitung unter Verwendung der Röhre, des Schlauchs und der Verbindungsstücke in den Größenangaben der Zeichnung.

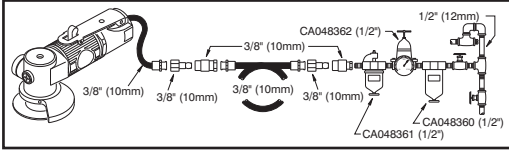

Schmierung

1. Motor: Benutzen Sie einen Luftleitungsöler mit SAE #10 Öl, der auf zwei (2) Tropfen Öl pro Minute justiert ist. Falls kein Luftleitungsöler benutzt werden kann, füllen Sie durch die Schmieröffnung täglich Luftmotoröl nach.
2. Getriebe: Schraube ausbauen (Ziffer 27). Mit Fettspritze C098689 und Mobilux EP-2 oder gleichwertigem Fett schmieren. Schraube wieder einbauen (Ziffer 27).

Wartung

1. Bei täglichem Gebrauch des Geräts den Luftmotor alle drei (3) Monate auseinanderbauen und prüfen. Ersetzen Sie alle beschädigten oder verschlissenen Komponenten.
2. Bauteile, die hohem Verschleiß ausgesetzt sind, sind in der Stückliste unterstrichen.
3. Empfohlenes Zubehör:

8940162768

Schleifscheibe mit Körnung 60 (5 Stück)

8940162769

Schleifscheibe mit Körnung 80 (5 Stück)

8940162770

Schleifscheibe mit Körnung 120 (5 Stück)

8940164490

Trennscheibe (5 Stück)

EG-ÜBEREINSTIMMUNGSERKLÄRUNG

Wir, die Chicago Pneumatic Tool Co. LLC, 13325 Carowinds Blvd., Charlotte, NC 28273 USA, erklären unsere alleinige Verantwortung dafür, daß das Erzeugnis, auf das sich diese Erklärung bezieht, mit der Richtlinie des Europäischen Rates 98/37/EG vom Juni 1998 über die Angleichung der Rechtsvorschriften der Mitgliedsstaaten über Maschinen übereinstimmt.

Werkzeugmodell CP7500D 2" Winkelschleifmaschine / Trennschleifer

Werkzeugart Antrieb mit Spindelgewinde 3/8"-24 für diverse Schleif- und Trennscheiben - Eine andere Anwendung ist nicht erlaubt.

Seriennummer Werkzeuge mit 06001P oder höher

Technische Daten

Schleif- oder Trennscheibe 2" (50,8 mm)

Leeraufdrehzahl 22.000 U/min

Betriebsdruck 6,2 bar (90 psi)

Angewandte Harmonisierte Normen EN792-7

Angewandte Internationale Normen ISO 8662-4(Winkelschleifmaschine), ISO 8662-12(Trennschleifer), ISO 15744-2002

Name und Stellung des Ausstellers Stéphane Rakotoarivelo, Geschäftsführer

Unterschrift des Ausstellers 

Datum der Ausgabe 15. Oktober 2007

Erklärung zu Geräuschemission und Vibration*

Schalldruckpegel 81 dB (A), Ungewissheit 3 dB (A), gemäß ISO 15744-2002. Für Schallstärke, 11 dB (A) hinzufügen.

Verwendung als Winkelschleifer

Vibrationspegel 6,5 m/s², gemäß ISO 8662-4.

Verwendung als Trennwerkzeug

Vibrationspegel 5,35 m/s², gemäß ISO 8662-12.

*Die genannten Werte wurden durch Tests gemäß den angegebenen Normen unter Laborbedingungen ermittelt und sind nicht ausreichend für Risikoanalysen. Die tatsächlichen Meßwerte am Einsatzort können je nach Umgebung auch höher ausfallen. Die konkrete Belastung und das Gesundheitsrisiko des Benutzers sind von Person zu Person verschieden und hängen von den Arbeitsgewohnheiten, dem Werkstück und der Gestaltung des Arbeitsplatzes sowie von der Belastungsdauer und dem Gesundheitszustand des Benutzers ab. Wir, die Chicago Pneumatic, haften nicht für die Folgen einer Anwendung der genannten Werte anstelle von Meßwerten der tatsächlichen Belastungswerte in einer Risikoanalyse für einen konkreten Arbeitsplatz, der sich unserer Einflußnahme entzieht.



⚠ VORSICHT

Um die Gefahr einer Verletzung so gering wie möglich zu halten, haben Personen, die dieses Werkzeug gebrauchen, installieren, reparieren, warten, Zubehör austauschen oder sich in der Nähe des Werkzeugs aufhalten, die folgenden Anweisungen zu beachten:

12

Unser Ziel ist es, Werkzeuge herzustellen, mit denen Sie möglichst sicher und effektiv arbeiten können. Am wichtigsten für Ihre Sicherheit sind Ihre Umsicht und Ihr Urteilsvermögen im Umgang mit diesem Produkt und anderen Werkzeugen. Diese Sicherheitshinweise enthalten einige der wichtigsten Gefahrenquellen; sie können jedoch nicht alle möglichen Gefahren abdecken.

Bitte beachten sie außerdem folgende Sicherheitshinweise:

- ▲ Sicherheitsbestimmungen des Arbeitgebers, der Arbeitnehmervertretung und der Berufsgenossenschaften.
- ▲ Bestimmungen des Arbeitsministeriums der Vereinigten Staaten (OSHA) www.osha.gov; Council to the European Communities europe.osha.eu.int
- ▲ "Safety Requirements for the Use, Care and Protection of Abrasive Wheels," ANSI B7.1 (Sicherheitsvorkehrungen für Gebrauch, Wartung und Sicherheit von Schleifkörpern) und "Safety Code for Portable Air Tools," ANSI B136.1 (Gesetz über die Sicherheit tragbarer mit Druckluft betriebener Werkzeuge), erhältlich bei: www.ansi.org
- ▲ "Safety Requirements for Hand-Held Non-Electric Power Tools" (die gültigen Bestimmungen über Sicherheitsvorkehrungen für handgehaltene nichtelektrisch angetriebene Werkzeuge), erhältlich bei: www.cenorm.be

Luftzufuhr Und Gefahren Durch Falschen Anschluß

- ▲ Druckluft kann schwere Verletzungen verursachen.
- ▲ Schließen Sie stets die Luftzufuhr, lassen Sie die Druckluft aus dem Schlauch entweichen und trennen Sie das Werkzeug von der Luftzufuhr, wenn das Werkzeug nicht in Gebrauch ist und bevor Sie Zubehör austauschen oder eine Reparaturen ausführen.
- ▲ Richten Sie die Druckluft nie auf sich oder andere.
- ▲ Lose, unter Druck stehende Schläuche können schwere Verletzungen verursachen. Überprüfen Sie das Werkzeug stets auf beschädigte oder lose Schläuche und Anschlußstücke.
- ▲ Verwenden Sie für das Werkzeug keine Schnell-Wechsel-Kupplungen. Beachten Sie die Anweisungen für die ordnungsgemäße Montage. Werden verwendet, müssen Sperrarten eingebaut sein.
- ▲ Beachten Sie die Höchstgrenze für den Luftdruck von 6,2 bar (90 psi) bzw. die Klauenkupplung auf dem Typenschild des Werkzeugs angegebene Höchstgrenze.

Schutzhaube

- ▲ Benutzen Sie stets die empfohlene Schutzhaube, um Verletzungen durch abgebrochene Schleifeisenanteile zu vermeiden.
- ▲ Verwenden Sie nach dem Bruch einer Schleifeisende dieselbe Schutzhaube nicht wieder, auch wenn sie den Bruch der Schleifeisende scheinbar unbeschädigt überstanden hat. Die Schutzhaube kann nicht sichtbare Schäden aufweisen.
- ▲ Schutzplatte zwischen Schleif- bzw. Trennscheibe und Bedienerhand anbringen.
- ▲ Schützen Sie andere durch eine Absperrung vor Schleifeisenbruchstücken und Funkenflug.

Gefahren Durch Abspaltierende Teile

- ▲ Tragen Sie stets schlagfeste Schutzbrillen und Gesichtsschutz, wenn Sie mit dem Werkzeug arbeiten, es warten oder reparieren, Zubehör austauschen oder sich in der Nähe der Arbeiten am oder mit dem Werkzeug aufhalten.
- ▲ Achten Sie darauf, daß andere, die sich in der Nähe des Werkzeugs aufhalten, schlagfeste Schutzbrillen und Gesichtsschutz tragen.
- ▲ Auch kleine Abspaltierungen können Augenverletzungen und Erblindung hervorrufen.
- ▲ Die Schleif- bzw. Trennscheibe kann brechen und schwerste Verletzungen verursachen.
- ▲ Drehzahl des Werkzeugs täglich mit einem Tachometer messen, um sicherzustellen, dass die auf der Schleif- bzw. Trennscheibe angegebene Nenndrehzahl nicht überschritten wird.
- ▲ Niemals eine Schleif- oder Trennscheibe verwenden, deren angegebene maximale Drehzahl niedriger ist als die des Antriebswerkzeugs!
- ▲ Bei der Arbeit den Funken- bzw. Abriebflug in eine Richtung lenken, in der keine Verletzungsgefahr besteht.

Bitte bei Anbringen der Schleif- bzw.

Trennscheibe unbedingt beachten

- ▲ Achten Sie darauf, daß die Schleifeisende richtig montiert ist, um Verletzungen durch zerbrechende Schleifeisen zu vermeiden.
- ▲ Schleif- oder Trennscheiben mit Abspaltierungen oder Rissen nicht

- mehr verwenden.
- ▲ Schleifeisen dürfen nicht mit einer Preßspannung befestigt werden, damit eine Überbeanspruchung der Bohrung vermieden wird.
- ▲ Verwenden Sie zum Montieren der Scheibe nur die mitgelieferten Aufnahmeflänsche.
- ▲ Flache Unterlegscheiben oder andere Zwischenstücke können eine Überbeanspruchung der Schleifeisende verursachen. Verwenden Sie stets Hartkarton-Scheiben zwischen den Flanschen und der Schleifeisende. Distanzscheibe (Teil Nr. 46) nur mit Trennscheibe verwenden. Distanzscheibe nie mit Schleifeisende einbauen - Verletzungsgefahr!
- ▲ Achten Sie darauf, daß die Schleifeisende fest montiert ist, damit sie beim Ausschalten des Druckluftschleifers nicht weggeschleudert wird.
- ▲ Bevor Sie den Schleifer einsetzen, prüfen Sie die Schleifeisende, indem Sie das Werkzeug kurz bei voller Kraft laufen lassen. Verwenden Sie unbedingt eine Absperrung (z.B. eine schwere Arbeitsbank) als Schutz vor eventuell abspaltenden Scheibenbruchstücken.

Trennschleifer Gefahren bei der Bedienung des Werkzeugs

- ▲ Das Schneiden mit diesen Werkzeugen erzeugt scharfe Kanten. Tragen Sie Handschuhe, um Ihre Hände zu schützen.
- ▲ Vermeiden Sie während und nach der Arbeit den direkten Kontakt mit Zubehörteilen und der Arbeitsoberfläche.
- ▲ Schlittkanten und Sägeblätter können während des Arbeitsvorganges heiß werden. Nicht berühren.
- ▲ Beachten Sie die vorgegebene Höchstkapazität des Werkzeugs und versuchen Sie nicht, mit dem Werkzeug schneller oder durch dickeres Material zu schneiden, als es angegeben ist.
- ▲ Um eine Beschädigung von Werkzeug und Zubehör zu vermeiden, muß das Zubehör während des Schneidvorgangs fest gegen die Arbeitsoberfläche gedrückt werden.

Gefahren Am Arbeitsplatz

- ▲ Stürze gehören zu den häufigsten Verletzungs- oder Todesursachen. Achten Sie auf herumliegende Schläuche auf den Geh- und Arbeitsflächen.
- ▲ Passender Gehörschäden sollte gemäß den bestehenden Unfallverhütungsvorschriften von Ihrem Arbeitgeber zur Verfügung gestellt und von Ihnen getragen werden.
- ▲ Achten Sie auf eine ausgeglichene Körperhaltung und festen Halt.
- ▲ Sich wiegende Bewegungen, schlechte Körperhaltung und die Belastung durch Schwingungen können Schäden an Armen und Händen hervorrufen. Bei Taubheitsgefühlen, Kribbeln, Schmerzen und Durchblutungsstörungen beenden Sie die Arbeit mit dem Werkzeug sofort, und wenden Sie sich an einen Arzt.
- ▲ Stäube und Rückstände, die bei der Arbeit entstehen, sind möglicherweise gesundheitsschädlich. Nicht einatmen oder berühren! Bei Arbeiten, in deren Verlauf Stäube entstehen, sind eine Staubbegasanlage sowie Atemschutzgeräte zu verwenden.
- ▲ Bediener und Wartungspersonal müssen die körperlichen Voraussetzungen für den Umgang mit Umfang, Gewicht und Kraft des Werkzeugs erfüllen.
- ▲ Dieses Werkzeug ist für den Einsatz in Umgebungen mit Explosionsgefahr nicht geeignet und weist für die Arbeit an Stromquellen nicht die dafür erforderliche Isolierung auf.
- ▲ Bestimmte Stäube, die beim Schmirgeln, Sägen, Schleifen, Bohren und bei anderen Herstellungs- und Bautätigkeiten entstehen, enthalten Chemikalien, die nach dem Informationsstand des US-Bundesstaates Kalifornien Krebs sowie embryonale Missbildungen oder sonstige Störungen der Fortpflanzungsorgane hervorrufen. Unter anderem sind folgende Chemikalien schädlich:
 - Blei aus bleihaltigen Farben und Lacken
 - kristalliner Silikastein, Zement und sonstige Baustoffe
 - Arsen und Chrom aus chemisch behandeltem Gummi
- Das Ausmaß Ihrer Gefährdung hängt u.a. von der Häufigkeit ab, mit der Sie diesen Stoffen ausgesetzt sind. Um sich gegen solche Chemikalien zu schützen, sollten Sie für eine gute Belüftung Ihres Arbeitsplatzes sorgen und geprüfte, zugelassene Sicherheitsvorrichtungen benutzen, z.B. spezielle Staubschutzmasken, die mikroskopisch kleine Partikel aus der Atemluft herausfiltern.
- ▲ Nur zum Gebrauch durch ausgebildete Fachkräfte.

SICHERHEITSHINWEISE

NICHT WEGWERFEN - AN BENUTZER WEITERLEITEN

MANUAL DE INSTRUÇÕES

Requisitos para o fornecimento de ar

1. Fornecer a ferramenta com 90 psig (6,2 bar) de ar seco e puro. As pressões altas reduzem drasticamente o tempo de vida da ferramenta.
2. Conecte a ferramenta à linha de ar utilizando uma mangueira ou tubulação que se adapte aos tamanhos mostrados no diagrama.

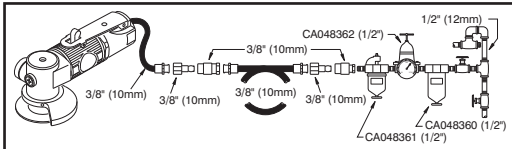

Lubrificação

1. Motor - Utilizar um lubrificador de ar com óleo SAE nº 10, ajustado para duas (2) gotas por minuto. Se não puder usar um lubrificador de tubo de ar, introduza uma vez por dia óleo de motor pneumático no orifício de admissão.
2. Engrenagens - Remova o parafuso (Índice nº 27). Use a pistola de lubrificação C098689 com graxa Mobilux EP-2 ou equivalente. Reinstale o parafuso (Índice nº 27).

Manutenção

1. Desmontar e inspecionar o motor pneumático a cada três (3) meses no caso de a ferramenta ser usada diariamente. Substituir peças danificadas ou gastas.
2. As peças sujeitas a maior desgaste encontrasse sublinhadas na lista de peças.
3. Acessórios Recomendados:

8940162768

Disco de esmerilhar de granulação 60 (jogo de 5)

8940162769

Disco de esmerilhar de granulação 80 (jogo de 5)

8940162770

Disco de esmerilhar de granulação 120 (jogo de 5)

8940164490

Disco de corte (jogo de 5)

DECLARAÇÃO DE CONFORMIDADE CE

Nós, Chicago Pneumatic Tool Co. LLC, 13325 Carowinds Blvd., Charlotte, NC 28273 EUA, declaramos sob nossa inteira responsabilidade que o produto com o qual esta declaração está relacionada, está em conformidade com os requisitos da Diretiva do Conselho de Junho de 1998 sobre a aproximação das leis referentes a máquinas dos Estados membros (98/37/CE).

Nome Da Máquina 2" Esmeril angular / Ferramenta de corte CP7500D

Tipo De Máquina Ferramenta motorizada equipada com fuso de 3/8"-24 para utilização com diversos discos de esmerilhar e corte - Nenhum outro uso é permitido.

Nº De Série Ferramentas com o Nº 06001P ou superior

Dados Técnicos

Disco ed esmerilhar ou de corte de 2" (50.8mm)

Velocidade sem carga de 22.000 RPM

Pressão do ar 90 psi (6,2 bar)

Normas harmonizadas aplicadas EN792-7

Normas nacionais aplicadas ISO 8662-4(Esmeril angular), ISO 8662-12(Ferramenta de corte), ISO 15744-2002

Nome e posição do responsável Stéphane Rakotoarivelo, Gerente geral

Assinatura do responsável 

Data de Emissão 15 Outubro 2007

Declaração de Ruído e Vibração*

Nível de pressão acústica 79 dB(A), Incerteza 3 dB(A), de conformidade com ISO 15744-2002. Para potência acústica, some 11 dB(A).

Para utilização como esmerilhadeira

Valor de vibração 6,5 m/s², pelo ISO 8662-4.

Para utilização como ferramenta de corte

Valor de vibração 5,35 m/s², pelo ISO 8662-12.

*Estes valores declarados foram obtidos por teste feito em laboratório de acordo com os padrões estipulados e não se destinam para utilização em avaliações de risco. Os valores medidos nos locais individuais de trabalho podem ser maiores que os valores declarados. Os valores reais de exposição e o risco de ferimento sentidos por um usuário são específicos e dependem da maneira em que o usuário trabalha, da peça e do design da estação de trabalho, bem como do tempo de exposição e da condição física do usuário. Nós da Chicago Pneumatic, não podemos nos responsabilizar pelas consequências causadas pelos valores declarados, ao invés dos valores que refletem a exposição real, e pela avaliação de risco individual em um ambiente de trabalho sobre o qual não temos controle.



⚠ AVISO

14

No sentido de reduzir o perigo de acidentes pessoais, todas as pessoas que utilizarem, repararem, fizerem a revisão, trocarem acessórios ou trabalharem perto desta ferramenta, devem ler e compreender estas instruções antes de executar qualquer trabalho acima referido.

É objectivo da Chicago Pneumatic produzir ferramentas que o ajudem a trabalhar de forma segura e eficiente. **VOCE é o mais importante dispositivo de segurança para esta ou qualquer outra ferramenta. Os seus cuidados e bom senso são a melhor protecção contra ferimentos. Nem todos os possíveis riscos podem aqui ser cobertos, mas tentámos pôr em destaque alguns dos mais importantes.**

Para mais informações sobre segurança, consultar:

- ▲ O seu empregador, sindicato e/ou associação profissional;
- ▲ Ministério do Trabalho dos EUA (OSHA), www.osha.gov; Council of the European Communities europe.osha.eu.int
- ▲ "Safety Requirements for the Use, Care and Protection of Abrasive Wheels" (Requisitos de Segurança para a Utilização, Cuidados e Protecção contra Peças Rotativas Abrasivas) (ANSI B7.1) e "Safety Code for Portable Air Tools" (Código de Segurança para Ferramentas Pneumáticas Portáteis) (ANSI B186.1) disponível em: www.ansi.org
- ▲ "Safety Requirements for Hand-Held Non-Electric Power Tools" (Requisitos de Segurança para Ferramentas Eléctricas Portáteis) disponível em: European Committee for Standardization, www.cenorm.be

Riscos Com O Fornecimento De Ar E Ligações

- ▲ O ar sob pressão pode provocar ferimentos graves.
- ▲ Antes de mudar de acessórios ou proceder a reparações, desligar sempre o fornecimento de ar, drenar o ar comprimido da mangueira e desconectar a ferramenta do ponto de fornecimento de ar sempre que não estiver sendo utilizada.
- ▲ Nunca dirigir o jacto de ar para si ou para terceiros.
- ▲ Mangueiras a chicotear podem causar ferimentos graves. Verificar sempre se existem mangueiras ou contactos danificados ou soltos.
- ▲ Não utilizar juntas de desligamento rápido. Consultar as Instruções para proceder correctamente. Sempre que forem utilizadas juntas de rosca universal, deverão ser aplicados pinos de retenção.
- ▲ Não exceder um máximo de 90 psi/6.2 bar ou como a placa identificadora da ferramenta indicar.

Uso De Um Protector Na Peça Rotativa

- ▲ Utilizar sempre o protector de peça rotativa recomendado para prevenir ferimentos resultantes da emissão de partículas.
- ▲ Se o protector sofreu uma avaria na peça rotativa não continue a utilizá-lo. Poderá estar danificado.
- ▲ Posicione a guarda entre o disco de esmerilhar ou de corte e o operador.
- ▲ Utilizar protectores para proteger terceiros das partículas e faíscas expelidas.

Riscos Resultantes De Projectão

- ▲ Utilizar sempre material de protecção resistente ao impacto na face e olhos quando estiver trabalhando com ou perto do local de operações ou estiver envolvido na reparação ou manutenção da ferramenta ou na sua mudança de acessórios.
- ▲ Assegurar-se de que as pessoas nas proximidades utilizam protecção no rosto e olhos resistente ao impacto.
- ▲ Projécteis, por mais pequenos que sejam, podem ferir os olhos e provocar cegueira.
- ▲ Um disco de esmerilhar ou de corte ao se romper pode causar ferimentos muito graves.
- ▲ Meça a velocidade da ferramenta diariamente com um tacómetro para se certificar de que ela não é maior do que o número de RPM marcado no disco de esmerilhar ou de corte.
- ▲ Nunca utilize um disco de esmerilhar ou de corte marcado com uma velocidade menor do que a velocidade da esmerilhadeira ou ferramenta pneumáticas de corte.
- ▲ Certifique-se de que as faíscas e os cavacos de metal são dirigidos de maneira a não causar ferimentos.

Perigos da montagem do disco de esmerilhar ou de corte

- ▲ É necessário montar correctamente o disco de esmerilhar para se evitar ferimentos resultantes de discos partidos.
- ▲ Não utilize discos de esmerilhar ou de corte com rachaduras ou fissuras.

- ▲ Os discos devem ter um encaixe folgado no eixo para se evitar excessiva pressão no orifício.
- ▲ Utilizar apenas anéis de disco que venham com o esmerilado para montagem do disco de esmeril. Arruelas ou outros adaptadores podem apertar demasiadamente o disco.
- ▲ Usar sempre discos de papel grosso entre as mangas do disco e o disco de afiar. Utilize o espaçador (Índice N° 46) somente com o disco de corte. Nunca utilize o espaçador com o disco de esmerilhar pois isto pode causar ferimentos.
- ▲ Apertar bem o disco no eixo para evitar que se desparafuse quando o ar for desligado.
- ▲ Antes de começar a trabalhar, testar o disco de esmeril ligando brevemente a ferramenta na velocidade máxima. Certificar-se de que há uma barreira (tal como sob uma sólida bancada de trabalho) que detenha eventuais partículas do disco.

Riscos de Funcionamento de Ferramenta de corte

- ▲ Ao cortar com estas ferramentas pode dar origem a extremidades aguçadas. Usar luvas para proteger as mãos.
- ▲ Evitar o contacto directo com o acessório e com a superfície de trabalho, durante e depois do trabalho.
- ▲ Não tocar nas extremidades cortantes e nas lâminas, que podem aquecer durante a utilização.
- ▲ Nunca forçar a ferramenta a cortar mais rapidamente a cortar materiais mais pesados, excedendo a capacidade indicada.
- ▲ Segurar firmemente o acessório contra a superfície de trabalho, durante o corte, a fim de evitar danos na ferramenta e no próprio acessório.

Acidentes De Trabalho

- ▲ Escorregar/tropear/cair pode ser causa de ferimentos graves ou morte. Atenção ao excesso de mangueira na área de trabalho ou seus acessos.
- ▲ Altos níveis de som podem provocar perda permanente da audição. Utilizar protecção acústica como recomendado pelo seu empregador ou pelo regulamento OSHA (ver 29 CFR Parte 1910).
- ▲ Manter uma posição equilibrada (com o corpo e os pés em especial).
- ▲ Movimentos de trabalho repetitivos, posições desequilibradas e exposição à vibração podem prejudicar mãos e pés. Se ocorrer entorpecimento, sensação de formigamento, dor ou descoloração da pele, deixe de utilizar a ferramenta e consulte um médico.
- ▲ Evite inalar poeira ou lidar com debris do processo de trabalho que possa ser perigoso para sua saúde. Use equipamento de extração de poeira, e protectores respiratórios quando estiver trabalhando com material que possa produzir partículas que sejam transportadas pelo ar.
- ▲ Operadores e pessoal de manutenção devem ser fisicamente aptos a levantar o peso desta ferramenta.
- ▲ Esta ferramenta não foi concebida para operar em ambientes explosivos e não está isolada para contactar fontes eléctricas.
- ▲ Algumas poeiras causadas por lichamento eléctrico, serração, trituração, perfuração e outras actividades de construção, contêm químicos, que são reconhecidos pelo Estado da Califórnia como, causadores de câncer e de defeitos de nascimento, ou de outros efeitos reprodutivos. Alguns exemplos destes químicos são:
 - Chumbo de tinta à base de chumbo
 - Tijolos de sílica cristalina, cimento e outros produtos de alvenaria
 - Arsénio e cromo de borrachas quimicamente tratadas
- Seus riscos de exposição a estes produtos variam, dependendo da frequência com que você faça este tipo de trabalho. Para reduzir sua exposição a estes químicos: trabalhe numa área bem ventilada, e com equipamento de segurança aprovado, tais como máscaras contra poeira, que sejam específicas para filtrar partículas microscópicas.
- ▲ Somente para uso profissional.

INSTRUÇÕES DE SEGURANÇA

NÃO DEITE FORA - DÊ AO UTILIZADOR

INSTRUKSJONSHÅNDBOD

Krav til lufttilførsel

1. Fyll verktøyet med 6,2 bar (90 psi) ren, tørr luft. Høyere trykk reduserer verktøyet levetid betraktelig.
2. Kople verktøyet til luftlinjen ved å bruke rør, slanger og armaturstørrelser som vises i diagrammet.

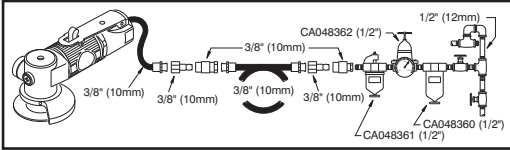

Smøring

1. Motor - Bruk et smøremiddel for luftledninger med SAE nr.10-olje som er justert til to (2) dråper i minuttet. Hvis du ikke kan bruke et smøremiddel for luftledninger, skal du fylle trykkluftsmotorolje i inntaket én gang om dagen.
2. Gir - Fjern skruen (indeksnr. 27). Bruk en fettpistol C098689 med Mobilux EP-2 eller likeverdig grease. Sett på plass skruen igjen (indeksnr. 27).

Vedlikehold

1. Ta fra hverandre og inspisér luftmotoren hver tradje (3) måned hvis verktøyet brukes daglig. Skift skadde eller slitte deler.
2. Deler som er utsatt for stor slitasje er understreket i delelisten.
3. Anbefalt tilbehør

8940162768

Slipeskive, korning 60 (sett på 5)

8940162769

Slipeskive, korning 80 (sett på 5)

8940162770

Slipeskive, korning 120 (sett på 5)

8940164490

Kappeskive (sett på 5)

EU-SAMSVARERKLÆRING

Vi, Chicago Pneumatic Tool Co. LLC, 13325 Carowinds Blvd., Charlotte, NC 28273 USA, erklærer under eneansvar, at produktet som beskrives nedenfor er i samsvar med kravene i Kommisjonens direktiv av juni 1998, vedrørende harmonisering av medlemslandenes lover om maskinsikkerhet (98/37/EF).

Maskinbenevnelse CP7500D 2" Vinkelsliper / Kappeverktøy

Maskintype Trykkluftverktøy utstyrt med 3/8 tommers 24 spindel for bruk med forskjellige slipe og kappeskiver - Ingen annen bruk er tillatt.

Seriernr. Verktøy med nr. 06001P eller høyere

Tekniske data

2 tommers (50,8mm) slipe- eller kappeskive

Fri hastighet 22.000 o/min

Lufftrykk 6,2 bar (90 psi)

Anvendte harmoniserte standarder EN792-7

Anvendte nasjonale standarder ISO 8662-

4(Vinkelsliper), ISO 8662-12(Kappeverktøy), ISO 15744-2002

Utsteders navn og tittel Stéphane Rakotoarivelo,
Administrerende direktør

Utsteders signatur 

Utgivelsesdato 15. Oktober 2007

Opplysninger om støy og vibrasjon*

Lydtrykksnivå 81 dBA, Usikkerhet 3 dBA, i samsvar med 15744-2002. For lydtrykk, legg til 11 dBA.

For bruk som slipemaskin

Vibrasjonsverdi 6,5 m/s², ang. ISO 8662-4.

For bruk som kappeverktøy

Vibrasjonsverdi 5,35 m/s², ang. ISO 8662-12.

*Opplyste verdier ble oppnådd ved tester som brukes i laboratorier i overensstemmelse med uttalte standarder og er ikke tilstrekkelige til bruk ved risikovurdering. Verdier målt på enkeltarbeids plasser kan være høyere enn opplyste verdier. Faktiske eksponeringsverdier og risiko for skade som erfares av en enkelt bruker er unike og er avhengig av måten brukeren arbeider på, arbeidsstykket og arbeidsstasjonens utforming, så vel som eksponeringstid og brukerens fysiske tilstand. Vi, Chicago Pneumatic, kan ikke holdes ansvarlige for konsekvenser ved bruk av opplyste verdier isteden for verdier som reflekterer faktisk eksponering, og den enkeltes risikovurdering i en situasjon på arbeidsplassen som vi ikke har kontroll over.



⚠ ADVARSEL

For å redusere risiko for skade skal enhver som bruker, installerer, reparerer, utfører vedlikehold eller skifter tilbehør på, eller som arbeider i nærheten av dette verktøyet, lese og forstå disse anvisningene før oppgavene utføres.

16

Chicago Pneumatics mål er å produsere verktøy som hjelper deg til å kunne arbeide sikkert og effektivt. Du er det viktigste sikkerhetsmomentet ved bruk av dette og alle andre verktøy. Den beste beskyttelsen mot skader er brukernes ettersyn og forsne fornuft. Selv om ikke alle mulige farestasjoner kan dekkes her, har vi sørget å belyse noen av de viktigste.

Ekstra sikkerhetsinformasjon kan fås gjennom:

- ▲ Din arbeidsgiver, arbeidsgiverforening og/eller handelsstandforening.
- ▲ US Department of Labor (OSHA); www.osha.gov; Council of the European Communities europe.osha.eu.int
- ▲ "Safety Requirements for the Use, Care and Protection of Abrasive Wheels" (ANSI B7.1) og "Safety Code for Portable Air Tools" (ANSI B186.1) er tilgjengelig gjennom: www.ansi.org
- ▲ "Safety Requirements for Hand-Held Non-Electric Power Tools" er tilgjengelig gjennom: European Committee for Standardization, www.cenorm.be

Farer forbundet med trykkløstbeholdere og -koplinger

- ▲ Trykkløst kan forårsake alvorlig skade.
- ▲ For du skifter tilbehør eller utfører reparasjoner, eller når trykkløstslangen ikke brukes, skal lufttilførselen alltid stenges av, trykk i slangen skal elimineres og verktøyet skal koples fra lufttilførselen.
- ▲ Rett aldri luftstrømmen mot deg selv eller andre.
- ▲ Slinger som slår tilbake kan forårsake alvorlig skade. Kontroller alltid for skadde eller løse slanger og koplingsdelene.
- ▲ Bruk ikke hurtigkoplinger på verktøyet. Se instruksjonene for riktig monteringsmetode. Låsepinner må alltid monteres ved bruk av universalkoplinger med vridning.
- ▲ Det maksimale lufttrykket må ikke overstige 6,2 bar/90 psi, eller som angitt på verktøyets navneplate.

Bruk av vern på slipeskiven

- ▲ Bruk alltid anbefalt vern på slipeskiven for å unngå skader som kan forårsakes av ødelagte deler av slipeskiven.
- ▲ Hvis slipeskiven har blitt ødelagt mens vernet var montert, skal vernet ikke brukes lenger. Det kan være skadet.
- ▲ Plasser vernet mellom slipe- eller kappeskiven og operatøren.
- ▲ Bruk barrierer slik at du beskytter andre personer mot fragmenter fra slipeskiven og gnister fra slipingen.

Farer forbundet med prosjektiler

- ▲ Bruk alltid slagfast øye- og ansiktsbeskyttelse når du bruker eller er i nærheten av arbeidsområdet, ved reparasjon eller vedlikehold av verktøyet, eller når du skifter tilbehør på verktøyet.
- ▲ Sørg for at alle andre innenfor arbeidsområdet bruker slagfast øye- og ansiktsbeskyttelse.
- ▲ Selv små prosjektiler kan skade øynene og forårsake blindhet.
- ▲ En slipe- eller kappeskive som går i stykker kan forårsake meget alvorlige skader.
- ▲ Mål verktøyets hastighet daglig med et tachometer for å forsikre deg om at den ikke er høyere enn det antallet omdreininger i minuttet (RPM) som er avmerket på slipe- eller kappeskiven.
- ▲ Det må aldri brukes en slipe- eller kappeskive som er merket med en hastighet som er lavere enn hastigheten til slipeskiven eller kappeverktøyet.
- ▲ Forvis deg om at gnister og metallspen styres slik at de ikke utgjør noen fare.

Faremomenter ved montering av slipe- og kappeskiver

- ▲ Det er nødvendig at slipeskiven monteres riktig for å unngå skader forårsaket av ødelagte skiver.
- ▲ Ikke bruk slipe- eller kappeskiver med hakk eller sprekker i.
- ▲ Slipeskiver skal passe ledig inn på spindelen for å unngå slitasje

- ▲ på hullet.
- ▲ Bruk kun stoppskiver som følger med slipeskiven til å montere slipeskiven.
- ▲ Andre skiver eller adaptere kan overstramme skiven. Bruk alltid tykke pappskiver mellom stoppskivene og slipeskiven. Avstandsstykke (indeksnr. 46) må kun brukes med kappeskive. Avstandsstykker må aldri brukes med slipeskiver, da dette kan medføre helseskader.
- ▲ Stram skiven godt fast på spindelen for å unngå at den spinner av når den pneumatisk slipeskiven er slått av.
- ▲ Før du bruker slipeskiven, skal du teste slipeskiven ved å la verktøyet startes i en liten stund med full hastighet. Sørg for å bruke en barriere (som et tungt arbeidsbord), slik at du forhindre eventuelle ødelagte deler fra å nå deg.

Farer forbundet med bruk kappeverktøy

- ▲ Kutting ved hjelp av disse verktøyene vil skape skarpe kanter. Bruk hansker for å beskytte hendene.
- ▲ Unngå direkte kontakt med tilbehøret og arbeidsflaten under og etter arbeid.
- ▲ Skjærekanten og sagblad kan bli varme under bruk. Unngå kontakt med disse.
- ▲ Du skal aldri tvinge verktøyet til å skjære fortere eller gjennom tyngre byggmateriale enn det den målte kapasiteten angir.
- ▲ For å unngå skade på verktøyet eller tilbehøret, skal tilbehøret holdes bestemt mot arbeidsflaten når det skjæres.

Farer på arbeidsplassen

- ▲ Å skli/snuble/falle er en hyppig årsak til alvorlig skade eller død. Vær oppmerksom på overflodige deler av slangen på bakken der man går eller arbeider.
- ▲ Høye lydnivåer kan forårsake permanent hørselstap. Bruk hørselsvern som anbefalt av din arbeidsgiver eller av OSHA-regulativ (se 29 CFR, del 1910).
- ▲ Behold god kroppsbalanse og sikkert fotfeste.
- ▲ Gjentatte arbeidsbevegelser, ubehagelige stillinger og utsettelse for vibrering kan være skadelig for hender og armer. Hvis det oppstår nummenhet, prikking, smerte eller fargetap i huden, skal du slutte å bruke verktøyet og kontakte lege.
- ▲ Unngå å puste inn støv og å håndtere helseskadelige avfallsprodukter fra arbeidsprosessen. Bruk støvavsug og pusteutsyr når du arbeider med materialer som avgir luftbårne partikler.
- ▲ Brukere og vedlikeholdspersonale må være i fysisk stand til å behandle størrelsen, vekten og styrken av dette verktøyet.
- ▲ Dette verktøyet er ikke laget for bruk i eksplosive atmosfærer, og er ikke isolert for kontakt med elektriske strømkilder.
- ▲ Enkelte typer støv som frigjøres ved sandblåsing, saging, sliping, boring og andre byggeaktiviteter inneholder kjemikalier som den amerikanske staten California regner som kreftfremkallende, som årsak til fosterskader og på andre måter skadelig for forplantningsprosessen. Dette er noen eksempler på slike kjemikalier:
 - Bly fra blyholdig maling
 - Blokker av krystallin silika, sement og andre murprodukter
 - Arsenikk og krom fra kjemisk behandlet gummi
- ▲ Den helsefaren som utgår fra slike produkter varierer, avhengig av hvor ofte du utfører denne type arbeid. Du kan redusere eksponeringen for disse kjemikalene ved å sørge for god ventilasjon på arbeidsplassen og bruke godkjent personlig verneutstyr, som f.eks. pustemasker som er beregnet på å filtrere ut mikroskopiske partikler.
- ▲ Kun til profesjonell bruk.

SIKKERHETSANVISNINGER

KAST IKKE BORT - GI TIL BRUKER

GEBRUIKSAANWIJZING

Persluchtaansluiting

1. Sluit het gereedschap aan op schone, droge lucht met een druk van 6,2 bar (90 psig). Een hogere druk verkort de levensduur van het gereedschap aanzienlijk.
2. Sluit het gereedschap op lucht aan met pijp, slang en koppelstuk van de in het diagram aangegeven maten.

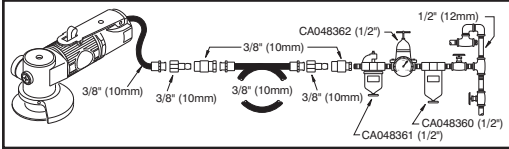

Smering

1. Motor - Gebruik een luchtleiding-smeerinrichting met SAE #10 olie, afgesteld op twee (2) druppels per minuut. Als geen gebruik kan worden gemaakt van een luchtleiding-smeerinrichting, voegt u een maal per dag luchtmotorolie aan de inlaat toe.
2. Tandwielen - Verwijder de schroef (nr. 27). Gebruik vetspuit C098689 met Mobilux EP-2 of gelijkwaardig smeervet. Breng de schroef (nr. 27) weer aan.

Onderhoud

1. Demonteer en inspecteer de luchtmotor om de drie (3) maanden wanneer de machine dagelijks wordt gebruikt. Vervang beschadigde of versleten onderdelen.
2. Bijzonder slijtage-gevoelige onderdelen staan onderstreept in de onderdelenlijst.
3. Aanbevolen hulpstukken:

8940162768

Slijpschijf nr. 60 (set van 5)

8940162769

Slijpschijf nr. 80 (set van 5)

8940162770

Slijpschijf nr. 120 (set van 5)

8940164490

Doorslijpschijf (set van 5)

EG OVEREENKOMSTIGHEIDSVERKLARING

Ondergetekende, Chicago Pneumatic Tool Co. LLC, 13325 Carowinds Blvd., Charlotte, NC 28273 USA, verklaart hierbij dat het produkt waarop deze verklaring betrekking heeft, in overeenstemming is met de in juni 1998 door de Raad van de Europese Gemeenschap bepaalde richtlijnen met betrekking tot de in de Lidstaten gehanteerde wetgeving aangaande machines (98/37/EG).

Produknaam CP7500D 2" Hoekslijper / Doorslijpmachine

Machine-Type Pneumatisch gereedschap met spil van 3/8 inch-24 voor gebruik met diverse slijp- en doorslijpschijven - Ander gebruik niet toegestaan.

Serienummer Gereedschappen met nr. 06001P of hoger
Technische Gegevens

2 inch (50,8 mm) Slijp- of doorslijpschijf

Onbelast toerental = 22.000 tpm

Werkdruk 6,2 bar (90 psi)

Toegepaste Harmonisatie Standaard EN792-7

Toegepaste Nationale Standaard ISO 8662-4

(Hoekslijper), ISO 8662-12 (Doorslijpmachine), ISO 15744-2002

Naam En Functie Ondergetekende Stéphane Rakotoarivelo, Algemeen directeur

Handtekening 

Datum van gegevensverstrekking 15 Oktober 2007

Verklaring m.b.t. geluid en trillingen*

Geluidsrukniveau 79 dB(A), Onzerkerheid 3 dB(A), in overeenstemming ISO 15744-2002. För ljudstyrka höj med 11 dB(A).

Voor gebruik als slijpmachine

Trillingswaarde 6,5 m/s², volgens ISO 8662-4.

Voor gebruik als doorslijpmachine

Trillingswaarde 5,35 m/s², volgens ISO 8662-12.

*Deze opgegeven waarden zijn verkregen uit laboratoriumtests overeenkomstig de opgegeven normen en zijn niet voldoende voor gebruik in risicobeoordeling. Op individuele werkplekken gemeten waarden kunnen hoger zijn dan de opgegeven waarden. De feitelijke blootstellingswaarden en het door een individuele gebruiker ervaren risico van letsel zijn uniek en hangen af van de manier waarop de gebruiker werkt, het ontwerp van het werkstuk en het werkstation alsook van de blootstellingstijd en de fysieke conditie van de gebruiker. Wij, Chicago Pneumatic, kunnen niet aansprakelijk worden gesteld voor de gevolgen van het gebruik van de opgegeven waarden, in plaats van waarden die de feitelijke blootstelling weergeven, bij een individuele risicobeoordeling op een werkpleksituatie waarover wij geen controle hebben.



⚠ WAARSCHUWING

Om de kans op verwondingen zo klein mogelijk te maken, dient iedereen die dit gereedschap gebruikt, installeert, repareert, onderhoudt, onderdelen ervan vervangt of in de buurt ervan werkt deze instructies goed te lezen.

18

Chicago Pneumatic wil graag gereedschappen maken waarmee u veilig en efficiënt kunt werken. De belangrijkste bijdrage aan de veiligheid van dit en elk ander stuk gereedschap levert u zelf. Uw voorzichtigheid en gezond verstand vormen de beste bescherming tegen verwondingen. We kunnen hier niet op alle mogelijke gevaren ingaan, maar hebben geprobeerd de belangrijkste op een rijtje te zetten.

Raadpleeg Voor Meer Informatie Over Veiligheid:

- ▲ Uw werkgever, vakbond en/of beroepsvereniging.
- ▲ In de Verenigde Staten: het Ministerie van Arbeid (OSHA); www.osha.gov; Council of the European Communities europe.osha.eu.int
- ▲ "Safety Requirements for the Use, Care and Protection of Abrasive Wheels" (Veiligheidsseisen voor het gebruik, het onderhoud en de bescherming van slijpschijven) (ANSI B7.1) en "Safety Code for Portable Air Tools" (Veiligheidsvoorschriften voor draagbaar pneumatisch gereedschap) (ANSI B186.1) verkrijgbaar bij: www.ansi.org
- ▲ "Safety Requirements for Hand-Held Non-Electric Power Tools" (Veiligheidsseisen voor niet-elektrisch handgereedschap) verkrijgbaar bij: de Europese Commissie voor Normalisatie, www.cenorm.be

Gevaren In Verband Met Luchttoevoer En Aansluitingen

- ▲ Lucht onder druk kan ernstige verwondingen veroorzaken.
- ▲ Sluit de luchttoevoer altijd af, laat de samengeperste lucht ontsnappen en ontkoppel het gereedschap van de luchttoevoer wanneer u het gereedschap niet gebruikt, alvorens onderdelen te wisselen of reparatiewerkzaamheden te verrichten. Richt nooit lucht op uzelf of anderen.
- ▲ Losgeslagen slangen kunnen ernstige verwondingen veroorzaken. Controleer altijd of de slangen en fittingen niet beschadigd zijn en goed vastzitten.
- ▲ Gebruik geen snelkoppelingen bij dit gereedschap. Raadpleeg de instructies voor de juiste aansluiting.
- ▲ Bij het gebruik van universele draaikoppelingen dienen borgpennen te worden geïnstalleerd.
- ▲ De maximumluchtdruk van 90 psi/6,2 bar of zoals die is aangegeven op het gereedschap mag niet worden overschreden.

Gebruik Van De Beschermkap

- ▲ Gebruik altijd de aanbevolen beschermkap om verwondingen door losspringende deeltjes van de slijpschijf te voorkomen.
- ▲ Indien een kap het breken van een schijf heeft doorstaan, mag u deze niet meer gebruiken; de kap kan beschadigd zijn.
- ▲ Plaats de bescherming tussen de slijp- of doorslijpschijf en de gebruiker.
- ▲ Gebruik schermen om anderen te beschermen tegen schijfdeeltjes en slijpvenken.

Gevaren In Verband Met Wegschietende Delen

- ▲ Draag altijd slagbestendige oog- en gezichtsbescherming wanneer u werkt met, in de buurt bent van of betrokken bent bij reparatie, onderhoud of verwisseling van onderdelen van het gereedschap.
- ▲ Zorg dat iedereen in uw omgeving slagbestendige oog- en gezichtsbescherming draagt.
- ▲ Zelfs de kleinste wegspringende deeltjes kunnen de ogen ernstig verwonden en tot blindheid leiden.
- ▲ Een slijp- of doorslijpschijf die barst, kan zeer ernstig letsel veroorzaken.
- ▲ Meet het toerental van het gereedschap elke dag met een toerentalmeter om u ervan te verzekeren dat het niet hoger is dan het tpm dat op de slijp- of doorslijpschijf staat.
- ▲ Gebruik nooit een slijp- of doorslijpschijf waarop een toerental vermeld staat dat lager is dan het toerental van de pneumatische slijp- of doorslijpmachine.
- ▲ Zorg dat vonken en stukjes metaal zo worden gericht dat ze geen gevaar vormen.

Gevaren bij monteren van slijp- of doorslijpschijven

- ▲ De slijpschijf moet op de juiste wijze worden gemonteerd om verwondingen ten gevolge van gebroken schijven te voorkomen.

- ▲ Gebruik geen afgebrokkelde of gebarsten slijp- of doorslijpschijven. Slijpschijven moeten los rond de as zitten om wrijving rond de opening te voorkomen.
- ▲ Gebruik alleen de bij de slijpmachine geleverde steunplaten voor het monteren van de slijpschijf.
- ▲ Vlakke sluitingen of andere tussenstukken kunnen de schijf overbelasten. Plaats altijd stevige ringen van papier tussen de steunplaten en de slijpschijf. Gebruik het afstandsstuk (no. 46) alleen met de doorslijpschijf. Gebruik het afstandsstuk nooit met de slijpschijf; anders kan letsel worden veroorzaakt.
- ▲ Zet de schijf strak vast op de as om te voorkomen dat deze losschiet wanneer de slijpmachine wordt uitgeschakeld.
- ▲ Test de slijpschijf voordat u gaat slijpen door het gereedschap even op volle toeren te laten draaien. Zorg voor een bescherming (zoals het blad van een stevige werkbank) tegen mogelijk losschietende schijfdeelen.

Gevaren tijdens het werken doorslijpmachine

- ▲ Het snijden met deze gereedschappen geeft scherpe randen aan het werkstuk. Draag beschermende handschoenen.
- ▲ Vermijd direct contact met hulpstukken en werkkoppervlak tijdens en na het werk.
- ▲ Snijranden en zaagbladen kunnen zeer heet worden tijdens het gebruik; vermijd aanraken.
- ▲ Probeer het gereedschap nooit sneller of door zwaarder materiaal te laten gaan dan de opgegeven capaciteit.
- ▲ Om schade aan gereedschap en hulpstuk te vermijden, dient het hulpstuk bij gebruik stevig tegen het werkkoppervlak gehouden te worden.

Gevaren Op De Werkvloer

- ▲ Uitglijden, struikelen en vallen zijn de voornaamste oorzaken van ernstige verwondingen of ongevallen met dodelijke afloop. Let op slangen die op de vloer liggen.
- ▲ Een te hoog geluidsniveau kan tot blijvende gehoorstoornissen leiden. Gebruik de door uw bedrijf aanbevolen oorbescherming (of de OSHA-richtlijn; zie 29 CFR deel 1910).
- ▲ Zorg voor een goede werkhouding en een stevige standplaats.
- ▲ Vaak herhaalde werkbewegingen, een ongewone houding en trillingen zijn schadelijk voor handen en armen. Als gevoelloosheid, tintelen, pijn of wit worden van de huid optreedt, stuit u het gebruik van het gereedschap te staken en een arts te raadplegen.
- ▲ Vermijd het inademen van stof of het aanraken van afvalstoffen die schadelijk voor uw gezondheid kunnen zijn. Maak gebruik van ontsotfing en draag ademhalingsbescherming wanneer u met materiaal werkt dat deeltjes in de lucht verspreidt.
- ▲ Werknemers en ondermoupsoneel dienen lichamelijk in staat te zijn met de omvang, het gewicht en het vermogen van dit gereedschap om te gaan.
- ▲ Dit gereedschap mag niet worden gebruikt in een omgeving met ontsploffingsgevaar: het is niet geïsoleerd tegen contact met elektrische energiebronnen.
- ▲ Soms bevat stof dat bij machinaal schuren, zagen, slijpen, boren en andere bouwactiviteiten ontstaat, chemicaliën waarvan aan de staat Californië bekend is dat dit kanker en aangeboren afwijkingen of andere risico's m.b.t. de voortplanting veroorzaakt. Enkele voorbeelden van deze chemicaliën zijn:
 - Lood uit loodhoudende verf
 - Kristallijne silicatenen, cement en andere metselproducten
 - En arseen en chroom uit chemisch behandeld rubber
- ▲ Uw risico door blootstelling hieraan varieert al naargelang hoe vaak u dit soort werk doet. Verminder blootstelling aan deze chemicaliën: werk in een goed geventileerde ruimte en werk met goedgekeurde veiligheidsuitrusting zoals stofmaskers die speciaal ontworpen zijn om microscopische deeltjes uit te filteren.
- ▲ Uitsluitend voor professioneel gebruik.

VEILIGHEIDSVOORSCHRIFTEN

NIET WEGGOOIEN - GEEF DOOR AAN DE GERRUIKER

BRUGSANVISNING

Krav til luftforsyning

1. Tilføj værktøjet 6,2 bar (90 psi) ren, tør luft. Et højere tryk vil stærkt reducere værktøjets levetid.
2. Tilslut værktøjet til lufttilførsel ved at bruge rør-, slange- og fittingstørrelser der vises i figuren.

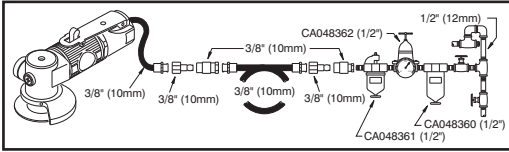

Smøring

1. Motor - Brug trykluftsmøring med SAE 10 olie, justeret til (2) dråber pr. minut. Kan trykluftsmøring ikke benyttes, tilførsel luftindtaget trykluftsmøringolie en gang dagligt.
2. Gear - fjern skruen (indeks nr. 27). Brug fedtpistol c098689 med mobilux ep-2 eller tilsvarende smørefedt. Sæt skruen på plads igen (indeks nr. 27).

Vedligeholdelse

1. Luftmotoren skal skilles ad og efterses hver tre (3) måneder, hvis værktøjet bruges hver dag. Udskift slidte og beskadigede dele.
2. Reservedele med stor slitage er understeget i reservedelslisten.
3. Anbefalet tilbehør:

8940162768

Slibeskive, kornstr. 60 (5 stk.)

8940162769

Slibeskive, kornstr. 80 (5 stk.)

8940162770

Slibeskive, kornstr. 120 (5 stk.)

8940164490

Skæreskiver (5 stk.)

EU-OVERENSSTEMMELSESERKLÆRING

Vi, Chicago Pneumatic Tool Co. LLC, 13325 Carowinds Blvd., Charlotte, NC 28273 USA, erklærer under eneansvar, at produktet, der beskrives nedenfor, er i overensstemmelse med kravene i Kommissionens direktiv af juni 1998 vedrørende harmonisering af medlemslandenes love om maskinsikkerhed (98/37/EF) og møtrikker med gevind.

Maskinbetegnelse CP7500D 2" Vinkelsliber / Skæreskive

Maskintype Værktøjet er udstyret med 3/8"-24 spindel til brug med forskellige slibe- eller skæreskive
Seriernr Værktøj med nr. 06001P og højere

Tekniske specifikationer

51 mm (2") slibe- eller skæreskive

Fri hastighed 22.000 o/m

Lufttryk 6,2 bar (90 psi)

Anvendte harmoniserings standarder EN792-7

Anvendte internationale standarder ISO 8662-

4(Vinkelsliber), ISO 8662-12(Skæreskive), ISO 15744-2002

Udsteders navn og stilling Stéphane Rakotoarivelo,
Administrerende direktør

Udsteders underskrift 

Udstedelsesdato 15. oktober 2007

Støj- og vibrationsdeklaration*

Lydtrykniveau 79 dB(A), Usikkerhed 3 dB(A), i henhold til ISO 15744-2002. For lydstyrkeniveauet tillægges 11 dB(A).

Til brug som slibemaskine

Vibrationsniveau 6,5 m/s², i henhold til ISO 8662-4.

Til brug som skæremaskine

Vibrationsniveau 5,35 m/s², i henhold til ISO 8662-12.

*De ovenstående værdier blev opnået under laboratorieforsøg i overensstemmelse med de ovenstående standarder og er ikke tilstrækkeligt grundlag til vurdering af risiko forbundet med brug af udstyret. Værdier målt på det individuelle arbejdsområde kan være højere end de ovennævnte værdier. Den faktiske udsættelse for skadelig støj eller vibration og den risiko, der opleves af brugeren, er enestående afhængige af den måde, individet arbejder på, og hvordan arbejdsområdet er anlagt, såvel som udsættelsens varighed og brugerens fysiske kondition. Vi, Chicago Pneumatic, kan ikke påtage os noget ansvar for anvendelse af de ovenstående værdier i stedet for anvendelse af værdier, der er opnået i den faktiske arbejdssituation, som grundlag for vurdering af risiko forbundet med brug i en arbejdssituation, vi ikke har nogen kontrol over.



⚠ ADVARSEL

For at reducere risikoen for personskade skal enhver, der bruger, installerer, reparerer, vedligeholder, skifter tilbehør på eller arbejder nær dette værktøj, læse disse instrukser grundigt, før sådant arbejde udføres.

20

Det er Chicago Pneumatics mål at producere værktøj, der giver et sikkert og effektivt arbejdsmiljø. Den vigtigste sikkerhedsforanstaltning for dette og alt andet værktøj er DIF. Din omhu og sundt fornuft er den bedste beskyttelse mod personskade. Alle mulige faremomenter kan ikke dækkes her, men vi har forsøgt at fremhæve nogle af de vigtigste.

Konsulter følgende for at få yderligere information om sikkerhed:

- ▲ Din arbejdsgiver, fagforening og/eller handelsforening.
- ▲ Det amerikanske arbejdsministerium (US Department of Labor [OSHA]); www.osha.gov; Council of the European Communities europe.osha.eu.int
- ▲ Sikkerhedsregulativer for brug, vedligehold og beskyttelse af slibeskiver ("Safety Requirements for the Use, Care and Protection of Abrasive Wheels" (ANSI B7.1)) og Sikkerhedsregulativer for transportabelt trykluftværktøj ("Safety Code For Portable Air Tools" [B186.1]), der kan fås hos: www.ansi.org
- ▲ Sikkerhedskrav til ikke-elektriske håndmaskiner ("Safety Requirement For Hand-Held Non-Electric Power Tools"), der kan fås fra: European Committee for Standardization, www.cenorm.be

Faremoment: trykluft og tilslutning

- ▲ Luft under tryk kan forårsage alvorlig personskade.
- ▲ Sluk altid for lufttilførslen, tag trykket af slangen, og afmonter værktøjet, når det ikke benyttes, og der skiftes tilbehør og foretages reparation.
- ▲ Ret aldrig luftstrømmen direkte mod dig selv eller andre.
- ▲ Piskende slanger kan forårsage alvorlig personskade. Se altid efter beskadigede og løse slanger og fittings.
- ▲ Brug aldrig snapkoblinger på værktøjet. Se instruktionerne vedr. korrekt montering. Når der benyttes universaltvistkoblinger, skal der monteres låsepinde.
- ▲ Lufttrykket må aldrig overstige 6,2 bar (90 psi), eller som angivet på værktøjets informationsplade.

Skiveafskærmning

- ▲ Brug altid den anbefalede skiveskærm, for at forhindre personskade fra dele af slibeskiver, der brækker af.
- ▲ Hvis en skærm har modstået et sammenbrud af en slibeskive, må den ikke bruges mere. Den kan være beskadiget.
- ▲ Placer skærmen mellem slibe- eller skæreskiven og brugeren.
- ▲ Brug værn til at beskytte andre mod slibeskivefragmenter og slibegnister.

Faremoment: udslyngede genstande

- ▲ Brug altid slagfast øjen- og ansigtsbeskyttelse under eller nær arbejde, reparation eller vedligeholdelse af værktøjet eller udskitning af tilbehør på værktøjet.
- ▲ Sørg for, at alle andre i området bærer slagfast øjen- og ansigtsbeskyttelse.
- ▲ Selv små udslyngede genstande kan skade øjne og forårsage blindhed.
- ▲ En slibe- eller skæreskive, som går i stykker, kan forårsage meget alvorlig tilskadekomst.
- ▲ Mål værktøjets hastighed hver dag med en omdrejningstæller, for at sikre, at den ikke er højere end rpm-markeringen på slibe- eller skæreskiven.
- ▲ Brug aldrig en slibe- eller skæreskive, som er markeret med en lavere hastighed end luftværktøjets hastighed.

Farer ved montering af slibe- eller skæreskive

- ▲ Korrekt montering af skiver er nødvendig for at undgå personskader fra skiver, der går i lu.
- ▲ Brug ikke slibe- eller skæreskiver, som er skårede eller revnede.
- ▲ Slibeskiver skal gå let på spindlen, så huller ikke overbelastes.
- ▲ Brug kun de slibeskiveflanger, der leveres med plansliberen til

montering af slibeskiver.

- ▲ Flade skiver og andre adaptere kan overbelaste skiven. Brug altid kraftige papskiver mellem flanger og slibeskive. Brug kun afstandsskiven (indeks nr. 46) med en skæreskive. Brug aldrig afstandsskiven med en slibeskive, idet dette kunne forårsage personskade.
- ▲ Spænd skiven godt på spindlen, så den ikke snurrer af, når slibemaskinen slukkes.
- ▲ Før slibning, testes slibeskiven ved kortvarigt at lade den køre ved fulde omdrejninger. Man skal have et værn (såsom et kraftigt afbryningsbord) til at standse evt. afbrækkede dele af slibeskiven.

Faremoment: drift Skæreskive

- ▲ Brug af disse værktøjstyper frembringer skarpe kanter. Bær handsker til at beskytte hænderne.
- ▲ Undgå direkte kontakt med tilbehør og arbejdsflade under og efter arbejdets udførelse.
- ▲ Skær og savblade kan blive meget varme under brug. Rør dem ikke.
- ▲ Tving aldrig værktøjet til at skære hurtigere eller gennem tykkere materiale end den angivne kapacitet.
- ▲ For at forebygge beskadigelse af værktøj og tilbehør skal tilbehøret holdes fast mod arbejdsfladen, mens der skæres.

Faremoment: på arbejdspladsen

- ▲ En hovedårsag til alvorlig og livsfarlig personskade er glidning, snublen og fald. Vær opmærksom på slanger efterladt på gulvet.
- ▲ Høje lyd niveauer kan forårsage permanent tab af hørelse. Brug høreværn som foreskrevet af arbejdsgiver eller OSHA-regulativer (se 29 CFR part 1910).
- ▲ Hold altid kroppen i balance og en god fodstøtte.
- ▲ Gentagne arbejdsbevægelser, forkerte stillinger og udsættelse for vibrationer kan være skadeligt for hænder og arme. Hvis der opstår følelseløshed, snurren eller smerter, eller huden bliver hvid, stoppes værktøjet med det samme, og lægehjælp søges.
- ▲ Undgå inhalering af støv eller håndtering af affald fra de arbejdsprocesser, som kan være skadelige for dit helbred. Brug et udsugningsanlæg og bruge beskyttende respirationsudstyr, når du arbejder med materialer, der frembringer luftbårne partikler.
- ▲ Brugere og vedligeholdspersonel skal være fysisk i stand til at håndtere dette værktøjs omfang, vægt og kraft.
- ▲ Dette værktøj er ikke beregnet til brug i eksplosionsfarlig luft og er ikke isoleret til kontakt med elektriske strømkilder.
- ▲ En del støv, som frembringes ved pudning, savning, slibning, boring og andre byggeaktiviteter indeholder kemikalier, hvorom delstaten Californien ved, at de forårsager kræft, fødselsmisdannelser og anden reproduktiv skade. Nogle eksempler på sådanne kemikalier er:
 - Bly fra blyholdig maling
 - Silikatkrystalholdige mursten, cement og andre murværksprodukter
 - Arsenik og krom fra kemisk behandlet gummi.
- ▲ Din risiko ved udsættelse for disse stoffer varierer, afhængigt af hvor ofte du udfører denne slags arbejde. For at mindske din udsættelse for disse kemikalier kan du gøre følgende: Arbejd i et godt ventileret område og bruge godkendt sikkerhedsudstyr såsom en respirator, der er specielt godkendt til at bortfiltrere mikroskopiske partikler.
- ▲ Kun til professionel brug.

SIKKERHEDSINSTRUKSER

KASSÉR IKKE DETTE - GIV DET TIL BRUGEREN

OHJEKIRJA**Ilmansaantivaatimukset**

1. Työkalu tarvitsee 6,2 bar (90 psi) puhdasta, kuivaa ilmaa. Tätä korkeampi paine vähentää tuntuvasti laitteen käyttöikää.
2. Yhdistä työkaluun paineilma käyttämällä putkea, letkua ja kaaviossa annettuja liittokokoja.

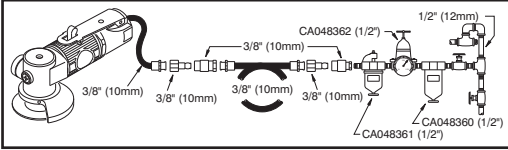
**Voitelu**

1. Moottori - Käytä paineilman voitelulaitetta ja SAE 10-öilyä, sääda voitelu kahteen tippaan minuutissa. Jos voitelulaitetta ei ole, laita ilmaaukkoon kompressorioilyjä kerran päivässä.
2. Hammaspyörät - Irrota ruuvi (indeksi nro 27). Käytä voitelupistoolia C098689 ja Mobilux EP-2:ta tai samantasoista rasvaa. Kiinnitä ruuvi uudelleen (indeksi nro 27).

Huolto

1. Pura ilmamoottori osiin tarkastusta varten kolmen (3) kuukauden välein, jos työvälinettä käytetään päivittäin. Vaihda kuluneet ja vaurioituneet osat uusiin.
2. Kulumiselle erityisen altit osat on alleiviattu osaluettelossa.
3. Suositeltavat lisävarusteet:

8940162768

Hiomalaikka, 60 hioma-aine (5:n sarja)

8940162769

Hiomalaikka, 80 hioma-aine (5:n sarja)

8940162770

Hiomalaikka, 120 hioma-aine (5:n sarja)

8940164490

Katkaisulaikka (5:n sarja)

EU-YHDENMUKAISUUSTODISTUS

Chicago Pneumatic Tool Co. LLC, 13325 Carowinds Blvd., Charlotte, NC 28273 USA, vakuuttaa ainoana vastuunhaltijana, että tämän todistuksen kattama tuote täyttää kaikki Euroopan yhteisön kesäkuussa 1998 annetun jäsenmaiden koneturvallisuuksia koskevia lakeja tulkitsevan direktiivin (98/37/EY), sisältämät määräykset.

Koneen nimi 2" Kulmahiomakone / Leikkaustyökalu CP7500D**Konetyyppi** Paineilmatyökalu, jossa on 3/8"-24 kara käytettäväksi eri hioma- ja katkaisulaikkojen kanssa - Mikään muu käyttö ei ole sallittua.**Sarjanro** Koneet, joiden nro on 06001P tai suurempi
Tekniset tiedot2" (50,8 mm) hioma- tai katkaisulaikka
Vapaa nopeus 22000 RPM

Ilmanpaine 6,2 bar (90 psi)

Sovelletut yleisstandardit EN792-7**Sovelletut kansalliset standardit** ISO 8662-4 (Kulmahiomakone), ISO 8662-12 (Leikkaustyökalu), ISO 15744-2002**Nimi ja arvo** Stéphane Rakotoarivelo,
Toimitusjohtaja, CP TechnoCenter**Allekirjoitus** **Julkaisupäivämäärä** 15. lokakuu 2007**Melu ja värinäseloste***

Äänen painetaso 79 dB(A), Epävarmuus 3 dB(A), ISO 15744-2002 mukaisesti. Äänitehoa varten lisää 11 dB(A).

Käytettäväksi hiomalaitteenaTärinä 6,5 m/s², Testi: ISO 8662-4.**Käytettäväksi leikkaustyökaluina**Tärinä 5,35 m/s², Testi: ISO 8662-12.

*Tässä ilmoitetut arvot on saatu mainittujen normien mukaisissa laboratorioesteissä. Ne eivät riitä riskien määrittämiseen. Yksittäisissä työpisteissä mitatut arvot voivat olla selosteessa mainittuja arvoja suuremmat. Todelliset altistusarvot ja yksilön kohdistuvat haitalliset vaikutukset ovat yksilöllisiä. Ne riippuvat työskentelytavasta, työstettävästä kappaleesta, työaseman rakenteesta, altistusajasta ja käyttäjän terveydentilasta. Sen vuoksi Chicago Pneumatic ei voi olla vastuussa tässä ilmoitettujen arvojen käytöstä (todellisten altistusarvojen sijasta) työpisteessä vallitsevan yksilöllisen riskin määrittämiseen ja siitä aiheutuvista seuraamuksista, olosuhteissa, joihin emme voi millään tavalla vaikuttaa.



VAROITUS

Ennen työkalun käyttöä, asennusta, korjausta, huoltoa, tarvikkeiden vaihtoa tai työkalun lähistöllä työskentelyä on tapaturmien välttämiseksi perehdyttävä näihin ohjeisiin.

22

Chicago Pneumaticin tavoitteena on valmistaa työkaluja, jotka edistävät työskentelyä turvallisuutta ja tehokkuutta. SINÄ olet ratkaisevin tekijä näiden asioiden kannalta. Harjoittamasi huolellisuus ja varovaisuus ovat paras tae tapaturmia vastaan. Kaikkia mahdollisia vaaratekijöitä ei voida käsitellä tässä ohjeessa, joka painottaa tärkeimpiä turvatavoimia.

Lisätietoja turvallisuudesta saat seuraavista lähteistä:

- Alan ammattiliitosta ja/tai yhdistyksestä.
- Yhdysvaltain työministeriöstä (U.S. Department of Labor; OSHA); www.osha.gov; Council of the European Communities europe.osha.eu.int
- "Safety Requirements for the Use, Care and Protection of Abrasive Wheels" (ANSI B7.1) and "Safety code for Portable Air Tools (ANSI B186.1) saatavilla seuraavasta osoitteesta: www.ansi.org
- "Safety Requirement For Hand-Held Non-Electric Power Tools" saatavilla seuraavasta osoitteesta: European Committee for Standardization, www.cenorm.be

Paineilmaan ja liittäntöihin liittyvät vaarat

- Paineilma voi aiheuttaa vakavia tapaturmia.
- Katkaise paineilma, vapauta letku ilmanpaine ja irrota työväline paineilmaasta, kun työväline ei ole käytössä sekä ennen tarvikkeiden vaihtoa tai korjausten tekemistä.
- Älä koskaan suuntaa paineilmaa itseäsi tai muita kohti.
- Sätkivät letkut voivat aiheuttaa vakavia tapaturmia. Tarkasta aina letkut ja liittimet vaurioiden tai löysien liittäntöjen varalta.
- Älä käytä työvälineessä pikaliittimiä. Vae asennusohjeet oikean asennuksen varmistamiseksi. Älä käytä yleiskierrelleittämiä ilman lukkotappoja.
- Ilmanpaine ei saa ylittää 6,2 bar (90 psi) tai työkalun nimilaaassa ilmoitettua painetta.

Laikkasuojuksen käyttö

- Käytä aina suositeltua laikkasuojusta vältyäkseen vaurioituneen laikan kappaleiden aiheuttamilla tapaturmilta.
- Jos laikka on rikkoutunut suojuksen alla, vaihda suojus. Se saattaa olla vaurioitunut.
- Aseta suojus hioma- tai katkaisulaikan ja käyttäjän väliin.
- Aseta työskentelyalueelle esteitä, jotka suojaavat muita henkilöitä laikan kappaleilta ja hiomisessa syntyviltä kipinöiltä.

Sinkoilevien kappaleiden aiheuttama vaara

- Käytä aina iskuntorjuvia silmä- ja kasvosuojaimia työkalun käyttö-, korjaus- tai huoltoalueen läheisyydessä, sekä varaosien vaihdon yhteydessä.
- Varmista myös, että muilla työskentelyalueen läheisyydessä olevilla henkilöillä on asianmukaiset iskuntorjuvat silmä- ja kasvosuojaimet.
- Pienetkin kappaleet saattavat singahtaessaan vahingoittaa silmiä ja johtaa sokeutumiseen.
- Halkeava hioma- tai leikkauslaikka voi aiheuttaa hyvin vakavan vamman.
- Mittaa päivittäin paineilmatyökalun nopeus pyörintänopeusmittarilla varmistaksesi, että nopeus ei ole suurempi kuin hioma- tai katkaisulaikkaan merkitty RPM.
- Älä koskaan käytä hioma- tai katkaisulaikkaa, jonka suurin sallittu kierrosnopeus on alhaisempi kuin paineilamalla toimivan hiomakoneen tai leikkaustyökalun.
- Varmista, että kipinät ja metallilastut suunnataan niin, etteivät ne aiheuta vaaraa.

Hioma- tai katkaisulaikan asennuksen vaarat

- Hiomalaikka on kiinnitettävä kunnolla, jotta vältytään rikkoutuneen laikan aiheuttamilta tapaturmilta.
- Älä käytä murtuneita tai lohjonneita hioma- tai katkaisulaikkoja.

- Hiomalaikan tulisi sopia istukkaan löysästi, jotta reikään ei kohdistuisi liikaa rasitusta.
- Kiinnittäessäsi hiomalaikkaa hiomakoneeseen käytä ainoastaan koneen mukana toimitettua laikan kauluskaappaleita.
- Laatta-aluslevyt ja muut sovitimet voivat rasittaa laikkaa liikaa. Käytä aina paksuja impupaperilaattoja kauluskaappaleen ja hiomalaikan välissä. Käytä aluslevyä (hakemisto 46) vain katkaisulaikan kanssa. Älä koskaan käytä aluslevyä hiomalaikan kanssa, muuten se voi aiheuttaa tapaturman.
- Kiristä laikka istukkaan estääksesi sitä singahtamasta irti, kun hiomakone kytketään pois päältä.
- Ennen kuin aloitat hiomistyön, testaa hiomalaikka käyttämällä konetta hetken täydellä teholla. Käytä estettä (esimerkiksi tukeva työpöytä), joka suojaaa sinua ja muita mahdollisilta rikkoutuneen laikan kappaleilta.

Käyttöön liittyvät vaaratekijät Leikkaustyökalu

- Nällä työkaluilla työskenneltäessä muodostuu teräviä reunoja. Suojaa kädet käsinneillä.
- Vältä koskettamasta leikkukuteriä ja työpintaa työkalun ollessa käytössä, sekä välittömästi käytön jälkeen.
- Leikkukureunat ja sahanterät voivat kuumentua käytön aikana. Älä koske niihin.
- Älä koskaan pakota työvälineitä leikkaamaan liian nopeasti tai tarkoitettua paksuun materiaaliin läpi.
- Estääksesi työkalun ja lisävarusteen vaurioitumisen pidä terä lujasti paikallaan työskentelypintaa vasten työn aikana.

Työalueeseen liittyvät vaaratekijät

- Liukastuminen, kompastuminen tai kaatuminen voi johtaa vakavaan tapaturmaan tai kuolemanvaaraan. Varo lattialla tai työalustalla olevia letkuja.
- Korkea äänitaso voi aiheuttaa pysyvän kuulovamman. Käytä työnantajan tai paikallisten määräysten suosittelemaa kuulosuojaimia.
- Työskentele tukevassa asennossa.
- Toistuvat liikkeet, hankala työasento ja tärinä voivat vahingoittaa käsiä tai käsivarsia. Jos havaitset puutumista, ihon kiperistelyä tai valkenemista, keskeytä työkalun käyttö ja ota yhteys lääkäriin.
- Vältä pölyn joutumista hengitysteihin. Vältä käsittelemästä työn jätteitä, jotka voivat olla vaarallisia terveydellesi. Käytä pölynimulaitteita ja hengityssuojaimia, kun työskentelet materiaalien kanssa, jotka synnyttävät ilmassa leijuvia hiukkasia.
- Käyttäjien ja huoltohenkilöiden on fyysisesti kyettävä nostamaan ja käsittelemään tätä työvälinettä.
- Tätä työvälinettä ei saa käyttää alueella, jossa vallitsee räjähdysvaara, eikä se ole eristetty sähkötapaturmien varalta. Jotkin koneellisissa rakennustoissa kuten esim. hiomassa, sahausessa, murskauksessa ja porauksessa syntyvät pölyt sisältävät kemikaaleja, joiden kalifornian osavaltiossa on havaittu aiheuttavan syöpää ja synnyttäneitä vikoja tai muita lisäntymishaittoja. Esimerkkejä tällaisista kemikaaleista:
 - liiyyepohjaisten maalien liiyy
 - kidesiilikatilit ja sementti ja muut muuraustuotteet
 - arsenikki ja kromi kemiallisesti käsitellystä kumista.Altistuminen riski näille kemikaaleille riippuu siitä, kuinka usein teet tämänkaltaista työtä. Vähennä altistumisen riskiä seuraavasti: työskentele hyvin tuuletetulla alueella ja käytä hyväksytyjä turvallisuusvälineitä, kuten pölynaimaria, joka suodattaa mikroskooppiset hiukkaset.
- Vain ammattikäyttöön.

TURVAOHJEET

ÄLÄ HÄVITÄ - ANNETTAVA KÄYTTÄJÄLLE

ИНСТРУКЦИЯ ПО ЭКСПЛУАТАЦИИ

Требования к источнику сжатого воздуха

1. Инструмент должен снабжаться чистым и сухим воздухом под избыточным давлением 90 фунт-сил/кв. дюйм (6,2 бар). Более высокое давление резко снижает срок службы инструмента.
2. Инструмент присоединяется к воздушной магистрали при помощи трубойной обвязки, шланга и изделий арматуры, размеры которых указаны на схеме

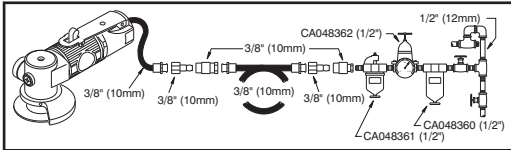

Смазывание

1. Двигатель: Для смазывания применяйте масло с вязкостью SAE #10 и автоматическую маслянку воздушной магистрали, настроенную на подачу двух (2) капель в минуту. Если применение автоматической маслянки воздушной магистрали невозможно, один раз в день вводите масло для пневматических двигателей в отверстие впускного патрубка.
2. Редуктор: Вынуть винт (порядковый № 27). Применять шприц-пресс C098689 консистентной смазкой Mobilux EP-2 или равноценной заменой. Установить винт (порядковый № 27) на место.

Техническое обслуживание

1. Если инструмент используется ежедневно, разбирайте и проверяйте состояние пневмодвигателя через каждый три (3) месяца. Заменяйте поврежденные или изношенные детали.
2. Детали, подверженные повышенному износу, выделены подчеркиванием в перечне комплектующих изделий.
3. Рекомендуемые принадлежности:
8940162768
 Абразивный круг № 60 (комплект из 5 шт.)
8940162768
 Абразивный круг № 80 (комплект из 5 шт.)
8940162768
 Абразивный круг № 120 (комплект из 5 шт.)
8940164490
 Отрезной круг (комплект из 5 шт.)

ЗАЯВЛЕНИЕ О СООТВЕТСТВИИ ТРЕБОВАНИЯМ СОВЕТА ЕВРОПЕЙСКОГО СООБЩЕСТВА

Мы, ответственные лица компании "Чикаго пневматик тул"
Chicago Pneumatic Tool Co. LLC, 13325 Carowinds Blvd.,
Charlotte, NC 28273 USA, под свою исключительную
ответственность заявляем, что данный продукт, на
который распространяется настоящее заявление, удовлетворяет
требованиям, изложенным в Директиве
совета от июня 1998 г., содержащее положения о
соответствии законов, действующих в странах членах
Европейского сообщества и применимых к машинному
оборудованию (98/37/EC).

Наименование оборудования: Угловая шлифовальная
машина / Отрезной станок с 50-мм кругом CP7500D

Тип оборудования: Пневматический станок со
шпинделем 3/8"-24 для использования с различными
абразивными и отрезными кругами.

Заводской номер: Инструменты с номерами 06001P и
выше

Технические данные

Абразивный или отрезной круг диаметром 2" (50,8 мм)

Частота вращения на холостом ходу 22 000 об/мин

Давление воздуха: 90 фунт-сил/кв. дюйм (6,2 бар)

Примененные стандарты согласованной системы:
EN792-7

Примененные национальные стандарты: ISO 8662-
4(Угловая шлифовальная машина), ISO 8662-
12(Отрезной станок), ISO 15744-2002

Имя и должность автора заявления: Stéphane
Rakotoarivelo, генеральный директор

Подпись автора заявления 
дата выпуска: 15 октября 2007 г.

Заявляемые шумовые и вибрационные характеристики*

Уровень звукового давления 79 дБ(А), погрешность
3 дБ(А), в соответствии с нормами ISO 15744-2002. Для
пересчета на акустическую мощность необходимо
добавить значение 11 дБ(А).

**Для использования в качестве шлифовального
станка**

Значение вибрации 6,5 м/с, см. ISO 8662-4.

Для использования в качестве отрезного станка

Значение вибрации 5,35 м/с, см. ISO 8662-12.

* Заявленные здесь значения были получены путем испытаний, проведенных в лабораторных условиях в соответствии с указанными выше нормативными документами, и непригодны для использования в процессах анализа степени риска. Значения, измеренные в отдельных рабочих зонах, могут быть выше, чем заявленные здесь значения. Фактические уровни воздействия и риска причинения вреда, которые претерпеваются отдельными операторами, носят индивидуальный характер и зависят от приемов, применяемых оператором при работе, и конструктивных особенностей обрабатываемого изделия и рабочего места, а также от длительности воздействия и физического состояния оператора. Мы, лица, представляющие компанию "Чикаго пневматик" (Chicago Pneumatic), не можем признать компанию подлежащей ответственности за последствия использования заявленных значений вместо значений, отражающих фактическую степень воздействия, в процессе анализа индивидуального риска, существующего в условиях на рабочем месте, которые находятся вне сферы контроля со стороны компании.



ВНИМАНИЕ

24

Прежде чем приступить к применению, монтажу, техническому обслуживанию, смене приспособлений или работе вблизи данного инструмента, необходимо изучить и понять настоящие инструкции, которые помогут снизить риск получения травмы.

Задача компании "Чикаго пневматик" (Chicago Pneumatic) состоит в изготовлении инструментов, помогающих вам работать безопасным и производительным образом. Именно Вы самое важное производственное средство для бизнеса и успеха любого инструмента. Ваши осторожность и осознанность служат лучшей защитой от травм. Хотя здесь и невозможно охватить все существующие опасные факторы, мы попытались выделить наиболее важные из них.

Источниками дополнительной информации по технике безопасности могут служить:

- ▲ Объединение предприятий, в которое входит предприятие, где вы работаете, или профессиональная ассоциация.
- ▲ Управление по охране труда и промышленной гигиене (OSHA) при Министерстве труда США – www.osha.gov; Совет европейского сообщества europe.osha.eu.int.
- ▲ Документ "Правила техники безопасности при работе с переносными пневматическими инструментами" (E186-1), текст которого можно найти по указанию www.ansi.com
- ▲ Документ "Нормы техники безопасности при работе с ручными неэлектрическими механизированными инструментами", который можно получить из Европейского комитета по стандартизации (www.cenorm.be)

Опасные факторы эксплуатации оборудования для подвода воздуха

- ▲ Воздух, находящийся под повышенным давлением, может стать причиной тяжелой травмы.
- ▲ Во всех случаях, когда инструмент не используется и перед замочной приспособлений или производством ремонтных работ, обязательно перекрывайте подачу воздуха, стравливайте воздух из шлангов и отсоединяйте инструмент от линии воздуховоснабжения.
- ▲ Ни в коем случае не направляйте струю воздуха на себя или других людей.
- ▲ Незакрепленные шланги могут вызвать серьезные ранения. Обязательно проверяйте оборудование на наличие поврежденных или слабо закрепленных шлангов и арматуры.
- ▲ Не применяйте на инструменте быстроразъемные соединения. О правильной комплектации оборудования спрашивайтесь по инструкции.
- ▲ Во всех тех случаях, когда используются универсальные соединители с поворотным замком, обязательно устанавливайте шпильнты.
- ▲ Не допускайте превышения предельного значения давления воздуха 90 фунт-сила/ дюйм (6,2 бар) или иного значения, указанного на паспортной табличке инструмента.

Применение предохранительного щитка шифовального круга

- ▲ Во избежание травм, которые могут быть вызваны обломками шифовального круга, всегда используйте рекомендованный предохранительный щиток шифовального круга.
- ▲ Если предохранительный щиток претерпел поломку шифовального круга, прекратите использование такого щитка, поскольку он может быть поврежденным.
- ▲ Установите защитный экран между абразивным или отрезным кругом и оператором станка.
- ▲ Применяйте защитные ограждения для защиты окружающих от обломков шифовального круга и образующихся при шифовании искр.

Опасность ранения летящими предметами

- ▲ Участвуя в выполнении или находясь вблизи зоны производства работ, ремонта или технического обслуживания инструмента или смены приспособлений на инструменте, всегда носите ударостойкие средства защиты органов зрения и лица.
- ▲ Убедитесь, что все прочие люди, находящиеся в зоне производства работ, носят ударостойкие средства защиты органов зрения и лица.
- ▲ Помните, что даже небольшие летящие предметы способны повредить глаза и вызвать потерю зрения.
- ▲ Разрушение абразивного или отрезного круга при вращении может привести к нанесению тяжелых травм.
- ▲ Ежедневно замеряйте частоту вращения станка при помощи тахометра для подтверждения того, что она не превышает величину, обозначенной на абразивном или отрезном круге.
- ▲ Ни в коем случае не пользуйтесь абразивными или отрезными кругами, предназначенными для работы с частотой вращения ниже номинальной частоты вращения пневматического абразивного или отрезного станка.
- ▲ Убедитесь в том, что направление вылета искр и опилок металла при работе не приводит к созданию опасной ситуации.

Опасные факторы при установке абразивного или отрезного круга

- ▲ Правильная установка шифовального круга необходимо условие предотвращения травм от разрушающихся шифовальных кругов.
- ▲ Не пользуйтесь абразивными или отрезными кругами с зазубринами или трещинами.

- ▲ Шлифовальные круги следует устанавливать на вал со свободной посадкой, которая позволяет предотвратить механические напряжения в зоне установки.
 - ▲ Используйте исключительно те фланцы, которые поставляются вместе со шифовальным кругом и предназначены для его установки.
 - ▲ Плоские шайбы и иные переходники могут вызвать чрезмерное механическое напряжение шифовального круга. Обязательно помещайте круглые шайбы из плотной промакательной бумаги между фланцами и шифовальным кругом. Проставку (№ 46) используйте только с отрезным кругом. Ни в коем случае не используйте проставку с абразивным кругом, так как это может привести к тяжелым травмам.
 - ▲ Во избежание раскручивания, происходящего после выключения пневматической шифовальной машины, затягивайте крепление шифовального круга на валу. Перед началом шифования проверяйте исправность шифовального круга, кратковременно полностью открыв регулятор частоты вращения машины.
 - ▲ Обязательно используйте защитное ограждение (например, расположенный снизу рабочий венток из толстого материала), способное остановить любые разлетающиеся обломки шифовального круга.
- ### Опасности при эксплуатации Отрезной станок
- ▲ В результате режки при помощи данных инструментов образуются острые края. Для защиты рук следует носить перчатки.
 - ▲ Избегайте прямого контакта с деталями оснастки и обрабатываемой поверхностью в течение и после выполнения работ.
 - ▲ Во время эксплуатации режущие кромки и пыльное полотно могут сильно нагреваться. Не следует прикасаться к ним.
 - ▲ Не следует пытаться выполнять резу с более высокой скоростью или по материалу большей толщины по сравнению с номинальными значениями.
 - ▲ Во избежание повреждения инструмента и деталей оснастки, во время режки следует плотно прижимать детали оснастки к обрабатываемой поверхности.

Опасности на рабочем месте

- ▲ Поскольку шумные, спотынувшиеся или упавшие люди составляют значительную часть лиц, получающих тяжелые травмы или погибающих по месту работы, Остерегайтесь чрезмерно длинных свечей или шлангов, остающихся на поверхности в проходах или рабочих зонах.
- ▲ Звуки большой громкости могут вызывать необратимую потерю слуха. Пользуйтесь средствами защиты слуха, рекомендуемыми правилами, действующими по месту вашей работы, или нормативными документами Управления США по охране труда и промышленной гигиене (OSHA), например, положением 29 Сборника федеральных норм и правил (CFR), часть 1910.
- ▲ Сохраняйте устойчивое положение туловища и надежную опору для ног.
- ▲ Сохраняйте непрерывный контроль регулятора подачи. Не отказывайтесь между инструментом и обрабатываемым изделием.
- ▲ Многократно повторяющиеся рабочие движения, неудобные позы и воздействие вибрации могут причинять вред кистям и рукам в целом. При появлении ощущений онемения, покалывания, боли или болезненных кожных покровов прекратите работу с инструментом и обратитесь к врачу.
- ▲ Избегайте вдыхания пыли и перемещения мусора и отходов, образующихся вследствие производственного процесса и способных причинять вред здоровью. Работая с материалами, образующими аэрозоли, применяйте оборудование для пылеулавливания и носите аппараты индивидуальной защиты органов дыхания.
- ▲ Действуйте осознанно в незнакомой обстановке. Остерегайтесь потенциальных опасностей, сопровождающих выполняемую вами работу. Данный инструмент не снабжен изоляцией, защищающей в случае контакта с источниками электрической энергии.
- ▲ Некоторые виды пыли образующейся в механизированных процессах пескоструйной обработки, распылки, шифования, сверления и других строительных операций, содержат химические соединения, которые в штате Калифорния признаны как вещества, вызывающие раковые заболевания, врожденный дефекты и иные репродуктивные нарушения. Примерами таких химических веществ и соединений могут служить:
 - Свинцы, входящий в состав красящих материалов на свинцовой основе
 - Динасоксиды ирричи и цемент, содержащие кристаллический кремнезем, и также другие строительные материалы
 - Мышьяк и хром, содержащиеся в каучуке, подвергшемся химической обработке
- ▲ Стремясь оптимизировать воздействие указанных факторов зависит от частоты выполнения соответствующих видов работ. Снижение степени воздействия названных химических соединений должно достигаться путем работы в хорошо вентилируемых местах с применением аттестованных средств защиты, например, противопылевых респираторов, конструкция которых позволяет очищать воздух от частиц микроскопических размеров.
- ▲ Инструмент предназначен исключительно для профессионалов.

ПРАВИЛА ТЕХНИКИ БЕЗОПАСНОСТИ

НЕ ВЫБРАСЫВАЙТЕ - ПЕРЕДАТЬ ПОЛЬЗОВАТЕЛЮ

使用说明

供气要求

1. 供给工具 90 磅平方 (6.2 巴) 干净、干燥的空气。过高的压力会大大缩短工具寿命。
2. 以图中所示的管道、软管及管件尺寸连接工具和空气管线。

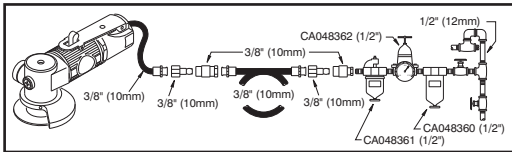

润滑

1. 马达 使用装有 SAE #10 润滑油的空气管线润滑器，调节到每分钟两(2)滴。如果不能使用空气管线润滑器，则每天一次在进口处加空气马达机油。
2. 齿轮 卸下螺丝(代号27)。用黄油枪注入 Mobilux EP-2或同类润滑脂。重新装上螺丝(代号27)。

保养

1. 如果工具每天使用，应每三(3)个月拆开并检查一次空气马达。更换磨损部件。
2. 在零件清单上，易磨损零件的下面划有横线。
3. 推荐附件：

8940162768

打磨轮 60 grit (一套5片)

8940162769

打磨轮 80 grit (一套5片)

8940162770

打磨轮 120 grit (一套5片)

8940164490

切割轮 (一套5片)

关于符合欧洲委员会规定的声明

芝加哥气动工具公司 (地址: 13325 Carowinds Blvd., Charlotte, NC 28273 USA) 以独家责任保证并声明, 经本声明认证之产品符合1998年6月欧洲委员会关于遵守成员国机械设备法规的指示(98/37/EC)的要求。

工具名称: CP7500D 2 英寸平面磨齿机 / 切割工具

工具类型: 带3/8"-24转轴的動力工具, 配合各种打磨轮和切割轮其它用途。

系列号: 采用No. 06001P 或更高级号的工具

技术数据:

2 (50.8mm) 打磨轮和切割轮

自由速度22,000 RPM

空气压力 90 磅/ (6.2 巴)

采用统一标准 EN792-7

采用国家标准 ISO 8662-4(英寸平面磨齿机), ISO

8662-12(切割工具), ISO 15744-2002

认证人姓名及职务: Stéphane Rakotoarivelo, 芝加哥气动工具公司。

认证人签字:

发布日期: 2007年10月15日

关于噪声及震动的声明*

声压水平 79 dB(A), 不确定性3 dB(A), 符合 ISO 15744-2002。声功率, 增加11 分贝(A)。

用作磨光机

震动值 6.5 m/s, 根据 ISO 8662-4。

用作切割工具

震动值 5.35 m/s, 根据 ISO 8662-12。

* 这些声明值系根据所述标准进行之实验室测试所得, 故并不足以用于风险评估。个别工作场所测得之值可能高于声明值。个别使用者的实际接触值及危害风险因人而异, 取决于其工作方式、工件和工作站之设计, 以及接触时间长短和使用者的身体条件。芝加哥气动工具公司对在本公司控制以外的工作场所进行个人风险评估时不使用反应实际情况的值而使用这些声明值所造成的后果概不负责。



警告

为了减少受伤的风险，每个使用、安装、保养本工具，更换本工具附件，或在附近工作的人员，在执行上述任何一项任务时，都必须学习及理解这些说明。

26

芝加哥气动工具公司(Chicago Pneumatic)的目标是生产帮助你安全及有效工作的工具。对于这种工具或任何工具来说，最重要的安全防范就是您自己。您对安全操作的注意和对生产环境的良好判断是保护您自己不受工伤的最大保证。本文无法列尽所有可能发生的危险，但是我们尽可能择其要者加以介绍。

关于进一步的安全资料，请咨询以下方面：

- ▲ 您的雇主公会和/或行业协会
- ▲ 美国劳工部(OSHA)；网站：www.osha.gov；欧洲社区委员会，网站：europe.osha.eu.int。
- ▲ 网站www.ansi.com上登载的“便携式气动工具安全规范”(B186.1)
- ▲ 欧洲标准委员会网站www.cenorm.be上登载的“手持式非电动工具安全要求”

供气及连接的危险

- ▲ 在压力下的空气可造成严重伤害。
- ▲ 任何时候，在气动工具在不使用，更换附件或修理时，应切断气源，释放软管中的空气压力，并将工具与气源断开。
- ▲ 绝对不要让气流对着您自己或其他任何人。
- ▲ 软管晃动可造成严重伤害。一定要检查软管及紧固件是否有损坏或松动。
- ▲ 不要在工具上采用快速脱卸接头。正确装配方法请参考使用说明。
- ▲ 在使用万能扭转接头时，一定要上锁紧销。
- ▲ 不要超过最大允许空气压力。最大允许压力为90磅/ 英寸按照工具铭牌所示。

砂轮护罩使用方法

- ▲ 在任何情况下都必须使用护罩以防止砂轮部件破裂造成伤害。

请在打磨轮或切割轮与操作员之间安装防护罩。

- ▲ 请使用屏蔽物以保护其他人员不受砂轮碎片及打磨火花的伤害。

抛射的危险

- ▲ 在操作、修理或保养工具或更换工具上的附件时，操作者或附近人员应戴上防冲击保护眼罩或面罩。
- ▲ 要确认周围地区的所有其他人都已戴上防冲击保护眼罩或面罩。
- ▲ 即使是非常小片的物件抛射，也可使眼睛受伤并造成失明。
- ▲ 打磨轮或切割轮破裂可造成严重伤害。
- ▲ 每天同转速表测量工具速度，确认工具速度不超过标示在打磨轮或切割轮上的RPM。
- ▲ 切勿使用标示速度低于空气磨光机或切割工具速度的打磨轮或切割轮。
- ▲ 确保火花和金属屑喷溅方向不会造成伤害。

打磨或切割轮安装危险

- ▲ 砂轮必须正确安装以防止砂轮破裂造成伤害。
- ▲ 请勿使用破损或开裂的打磨轮或切割轮。
- ▲ 砂轮应恰到好处地安装在转轴上以防止孔眼受到应力。
- ▲ 安装砂轮时只能使用随砂轮机提供的锁环。
- ▲ 平垫圈或其它接头零件可使砂轮受到过度应力。在锁环和砂轮之间必须使用厚纸垫片。垫圈(索引号No. 46)只用于切割轮。垫圈不得用于打磨轮，否则可造成伤害。
- ▲ 将砂轮拧紧在转轴上以防止关机时砂轮甩出。
- ▲ 请务必使用屏蔽物以挡住可能破裂的砂轮碎片。

切割工具操作的危险

- ▲ 用这些工具切割可造成锋利的沿口。请戴手套以保护双手。
- ▲ 加工时及加工后应避免直接接触附件和工件表面。
- ▲ 切割刀和锯片在使用中会发烫，请勿触碰。
- ▲ 不要强行加快工具切割速度或切割厚度超过额定规格的材料。
- ▲ 为防止损坏工具及附件，切割时必须将附件紧紧顶住加工面。

工作场所的危险

- ▲ 滑倒和绊倒是造成严重伤亡的主要原因。要注意在走道或工作现场地面上留下的过长的软管。
- ▲ 高分贝的噪声可导致永久性听力丧失。请使用您的雇主或OSHA规定(见29 CFR part 1910)所推荐的听力保护设备。
- ▲ 身体姿势要保持平衡，脚要站稳。
- ▲ 任何时候都要控制好气门。身体部位不要夹在工具和工件之间。
- ▲ 重复性动作、站立位置不适及感受振动可对对手及手臂造成伤害。如果出现麻木、针刺感、疼痛或皮肤失色，应停止使用工具并就医。
- ▲ 避免吸入粉尘或加工碎屑，他们可能对健康有害。在加工产生空中飞扬粒子的材料时，应使用吸尘设备或带上呼吸保护设备。
- ▲ 在不熟悉的工作环境中应小心操作。应注意您的工作可能造成的危险。本工具未经绝缘处理，请勿接触电源。
- ▲ 电动砂、锯、磨、钻及其它建筑工作产生的粉尘中含有已知在加州造成癌症、胎儿残障或其他对生殖有害的化学物质。以下为部分此类化学物质：
 - 铅基油漆中的铅
 - 结晶硅砖和水泥以及其它泥工产品
 - 化学处理橡胶中的砷和铬接触这些化学物质的风险因人而异，取决于您是否经常从事此类工作。要减少接触这些化学物质的风险：应在通风良好处工作，并使用经批准的安全设备，如经过特别设计可以滤除微粒的防尘口罩。
- ▲ 只供专业人员用于专业性目的。

安全说明

切勿抛弃 – 请交给使用者

EN MANUFACTURER'S LIMITED WARRANTY

Limited Warranty: The "Products" of the Chicago Pneumatic Tool Company ("CP") are warranted to be free from defects in material and workmanship for one year from the date of purchase. This Warranty applies only to Products purchased new from CP or its authorized dealers. Of course, this Warranty does not apply to products which have been abused, misused, modified, or repaired by someone other than CP or its Authorized Service Representatives. If a CP Product proves defective in material or workmanship within one year after purchase, return it to any CP Factory Service Center or Authorized Service Center for CP tools, transportation prepaid, enclosing your name and address, adequate proof of date of purchase, and a short description of the defect. CP will, at its option, repair or replace defective Products free of charge. Repairs or replacements are warranted as described above for the remainder of the original warranty period. CP's sole liability and your exclusive remedy under this Warranty is limited to repair or replacement of the defective Product. **(There Are No Other Warranties Expressed Or Implied And CP Shall Not Be Liable For Incidental, Consequential, Or Special Damages, Or Any Other Damages, Costs Or Expenses Excepting Only The Cost Or Expense Of Repair Or Replacement As Described Above.)**

E GARANTÍA LIMITADA DEL FABRICANTE

Garantía Limitada: Los "Productos" de Chicago Pneumatic Tool Company ("CP") están garantizados contra todo defecto de material y mano de obra durante un año a partir de la fecha de adquisición. Esta garantía se aplica solamente a los productos nuevos adquiridos de CP o de sus representantes autorizados. Por supuesto, esta garantía no se aplica a los productos maltratados, mal empleados, modificados o reparados por personal ajeno a CP o sus representantes de servicios autorizados. Si un producto CP presenta algún defecto de material o de mano de obra dentro de un año después de la compra, devuélvalo a cualquier centro de servicio de fábrica CP o cualquier centro de servicio autorizado para herramientas CP, con el transporte pagado, incluyendo su nombre y dirección, una prueba adecuada de la fecha de adquisición y una breve descripción del defecto. CP reparará o sustituirá gratuitamente, según su criterio, los productos defectuosos. Esta Garantía cubrirá todas las reparaciones o sustituciones de productos que tengan lugar dentro del plazo de garantía original. La única responsabilidad de CP y la compensación exclusiva al usuario en esta Garantía se limita a la reparación o sustitución del producto defectuoso. **(No Existe Ninguna Otra Garantía, Expresa O Implícita, Y CP No Podrá Ser Considerado Responsable De Ningún Daño Incidental, Consecuencial O Especial, O Cualquier Otro Daño, Costo, O Gasto, Excepto El Costo O Gasto De Reparación O Sustitución Como Se Ha Descrito Anteriormente.)**

E LIMITES DE LA GARANTIE DU FABRICANT

Limitation of guarantee: Les "Produits" de la société Chicago Pneumatic Tool Company ("CP") sont garantis contre tous vices de matériel et de fabrication pour une période d'un an à partir de la date d'achat. Ladite garantie s'applique uniquement aux produits neufs achetés auprès de Chicago Pneumatic et de ses revendeurs agréés. En son exclus les produits soumis à un usage impropre ou abusif, modifiés ou réparés par des personnes non employées par Chicago Pneumatic ou ses unités de service agréées. Si un produit Chicago Pneumatic présente un vice de matériel ou de fabrication, renvoyez-le au centre de service Chicago Pneumatic ou au centre agréé de votre choix en port payé, en indiquant vos nom et adresse et en incluant un justificatif de la date d'achat ainsi qu'une brève description du défaut. Chicago Pneumatic remplacera ou réparera gratuitement, à sa discrétion, les produits défectueux. Les réparations ou produits de remplacement seront garantis selon les termes ci-dessus pour le reste de la durée de la garantie d'origine. La responsabilité de Chicago Pneumatic et vos prétentions concernant la présente garantie se limitent à la réparation ou au remplacement du produit mis en cause. **(Toute autre garantie, implicite ou explicite est exclue. Chicago Pneumatic ne peut en aucun cas être tenu responsable des dommages accidentels, indirects ou autres, ni des frais encourus à l'exception du coût de la réparation ou du remplacement dans les cas stipulés ci-dessus.)**

I GARANZIA LIMITATA DEL FABBRICANTE

Garanzia Limitata: La Chicago Pneumatic Tool Company ("CP") garantisce che i suoi prodotti ("i Prodotti") saranno esenti da difetti di materiale e di fabbricazione per un anno a decorrere dalla data di acquisto. La garanzia è valida solo per i Prodotti acquistati nuovi dalla CP o i rivenditori autorizzati. Questa garanzia non è valida se i Prodotti CP sono stati usati in modo improprio, modificati, modificati o riparati da persone diverse dal personale CP o di un Centro di assistenza CP. Nel caso in cui uno dei Prodotti CP presenti entro un anno dalla data di acquisto difetti di materiale o di fabbricazione, recaptarolo a un Centro di assistenza CP con le spese di trasporto pagate, allegando il proprio nome e indirizzo, la prova della data di acquisto e una breve descrizione del difetto rilevato. La CP riparerà o sostituirà gratuitamente, a sua discrezione, i Prodotti difettosi senza alcuna spesa da parte dell'acquirente. Eventuali riparazioni o sostituzioni sono garantite come descritto sopra per il resto del periodo di garanzia originario. La garanzia è limitata alla riparazione o alla sostituzione del prodotto difettoso. **(Non vi sono altre garanzie esplicite o implicite e inoltre la CP non sarà responsabile di danni incidentali, indiretti o speciali o per altri danni, costi o spese eccezione fatta per i costi o le spese di riparazione o di sostituzione come descritto sopra.)**

S TILLVERKARENS BEGRÄNSEDE GARANTI

Begränsad garanti: Chicago Pneumatic Tool Company ("CP") produkter garanteras vara felfria beträffande material och utförande i ett år från inköpsdatum. Denna garanti gäller endast produkter inköpta från CP eller dess auktoriserade återförsäljare. Denna garanti gäller givetvis inte produkter som har använts på felaktigt sätt, missbrukats, modifierats eller reparerats av annan än CP eller dess auktoriserade servicerepresentanter. Om en av CP:s produkter visar sig vara defekt med avseende på material eller utförande inom ett år efter inköp ska den returneras till ett CP fabriksservicecenter eller auktoriserat servicecenter för CP-verktyg, frakten betald, tillsammans med ört namn och adress, bevis avseende inköpsdatum och en kort beskrivning av defekten. CP kommer enligt eget gottfinnande att reparera eller byta ut defekta produkter utan kostnad. Reparationer och utbyten är garanterade såsom beskrivs ovan för återstoden av den ursprungliga garantiperioden. CP:s enda ansvar och er enda gottgörelse enligt denna garanti är begränsad till reparationseller utbyte av den defekta produkten. **(Den ovan nämnda garantin ges med uteslutande av alla andra garantier eller villkor, uttryckta eller underförstådda, CP ska inte ha ansvar för oavsiktliga skador, följskador eller speciella skador, eller några andra skador, kostnader eller utgifter, utom kostnader eller utgifter för reparation eller utbyte såsom angivits ovan.)**

D BEFRISTETEST HERSTELLERGARANTIE

Befristet Garantie: Die Chicago Pneumatics Tool Company (im folgenden "CP" genannt) garantiert für ein Jahr ab Kaufdatum, daß die "Produkte" frei von Material- oder Herstellungsfehlern sind. Diese Garantie gilt nur für die Produkte neu von CP oder einem autorisierten Händler gekauft wurden. Die Garantie erlischt für Produkte, die unsachgemäß eingesetzt oder behandelt, modifiziert oder von einer Person, die nicht CP oder einem von CP autorisierten Kundendienst-Center angehört, repariert wurden. Falls ein CP-Produkt innerhalb eines Jahres nach dem Kauf Material- oder Verarbeitungsfehler aufweist, senden Sie es unter Vorauszahlung der Transportkosten an das Kundendienst-Center des CP Werks oder ein autorisiertes Kundendienst-Center für CP-Werkzeuge. Fügen Sie Ihren Namen und Ihre Anschrift, einen Kaufnachweis sowie eine kurze Beschreibung des Fehlers bei. CP behält sich die Entscheidung vor, ob fehlerhafte Produkte kostenfrei ersetzt oder repariert werden. Reparatur oder Ersatz eines fehlerhaften Produktes verlängern die ursprüngliche Garantiedauer nicht. Die Haftung von CP und Ihre Rechte aus dieser Garantie sind auf die Reparatur oder den Ersatz des fehlerhaften Produktes beschränkt. **(CP übernimmt keine weitere ausdrückliche oder implizite Garantie, die über die oben genannte Garantie hinausgeht. CP haftet für mittelbare aber unmittelbare Folgeschäden oder Kosten mit Ausnahme der beschriebenen Reparatur- oder Ersatzleistungen.)**

P GARANTIA LIMITATA DO FABRICANTE

Garantia Limitada: Os "Produtos" da Chicago Pneumatic Tool Company ("CP") estão garantidos contra defeitos de material e fabrico por um ano, a partir da data da aquisição. Esta garantia aplica-se apenas a produtos comprados em primeira mão de CP ou revendedores autorizados. Esta garantia não se aplica, obviamente, a produtos que tenham sido maltratados, utilizados indevidamente, modificados ou reparados por alguém que não CP ou um dos seus Agentes de Revisão Autorizados. Caso se comprove que um Produto CP possui um defeito de material ou de fabrico no prazo de um ano após a aquisição, devolva-o a qualquer Centro de Revisão da Fábrica CP ou Centro de Revisão Autorizado para ferramentas CP com pré-pagamento de transporte, remetendo o seu nome, morada, prova adequada da data de aquisição e breve descrição do defeito. CP reserva-se o direito de reparar ou substituir gratuitamente os Produtos defeituosos. As reparações ou substituições encontram-se garantidas, como acima descrito, para o restante período da garantia original. A única responsabilidade de CP e o vosso recurso exclusivo ao abrigo desta Garantia está limitado a reparação ou substituição do Produto defeituoso. **(Não Existem Quaisquer Outras Garantias Expressas Ou Implícitas E CP Não Será Responsável Por Danos Especiais, Consequenciais Ou Suplementares, Ou Qualquer Outro Danos, Custos Ou Despesas, Excepto Apenas o Custo Ou Despesa Ou Reparação Ou Substituição Acima Descrito.)**

N BEGRENSET GARANTI FRA PRODUSENTEN

Begrenset garanti: "Produktene" fra Chicago Pneumatic Tool Company ("CP") garanteres å være felfrie i materialet og utførelsen innen ett år kjøpsdato. Denne garantien omfatter eksklusive ikke produkter som har blitt utsatt for misbruk, feil bruk eller modifikasjoner, eller som har blitt reparert av andre enn CP eller CP's autoriserte vedlikeholdsservicepersoner. Dersom et produkt fra CP er funnet å være mangelfullt i materialet eller utførelsen innen ett år fra kjøpsdato, skal det returneres til et av CP's fabrikk-vedlikeholdssentre eller til et autorisert vedlikeholdssenter for CP-verktyg, med forhåndsbetalt trafikk, ditt navn og adresse vedlagt, tilstrekkelig bevis for kjøpsdato, og en kort beskrivelse av feilen. CP garanterer eller erstatter defekte produkter kostnadsfritt. Reparasjoner og erstattede deler garanteres som beskrevet ovenfor i resten av den opprinnelige garantiperioden. Under denne garantien er CPs ansvar og din gottgjørelse kun begrenset til reparasjon eller erstatning av det defekte produktet. **(Den ovennevnte garantien gjelder i stedet for alle andre garantier eller vilkår, det være seg uttrykte eller underforståtte, inkludert alle garantier eller vilkår angående salgbarhet eller hensiktsmessighet for et bestemt formål. CP skal ikke holdes ansvarlig for tilfelle eller indirekte skader, føljeskader eller spesielle skader, eller utgifter, det være seg direkte eller indirekte, med unntak av det ansvar som er spesifisert ovenfor.)**

NL BEPERKTE GARANTIE VAN DE FABRIKANT

Beperkte Garantie: De "Producten" van de Chicago Pneumatic Tool Company ("CP") zijn gegarandeerd vrij van fouten in materiaal en afwerking tot een jaar na aankoop. Deze Garantie geldt alleen voor Producten die nieuw zijn gekocht bij CP of geautoriseerde dealers. Deze Garantie is niet van toepassing op producten die verkeerd dan wel oneigenlijk zijn gebruikt of zijn gewijzigd, of zijn gerepareerd door anderen dan CP of geautoriseerde servicedienssten. Als een Product van CP binnen een jaar na aankoop gebreken vertoont in materiaal of afwerking, kunt u het inleveren bij een CP-Bedrijfsdienst of erkende servicediens van CP-gereedschappen, met vooruitbetaling van transportkosten, onder vermelding van uw naam en adres, bewijs van aankoop met een korte beschrijving van het mankement. CP zal, naar eigen goeddunken, defecte Producten kosteloos repareren of vervangen. Reparaties of vervangingen zijn als hierboven beschreven gegarandeerd voor de rest van de oorspronkelijke garantieperiode. De enige aansprakelijkheid van CP en uw rechts op grond van deze garantie zijn beperkt tot reparatie of vervanging van het defecte Product. (Er Worden Geen Andere Garanties Bedoeld Of Geïmpeleerd En CP Is Niet Aansprakelijk Voor Incidentele, Indirecte Of Speciale Schade, Of Enige Andere Schade, Kosten Of Uitgaven, En Vergoedt Alleen De Kosten Of Uitgaven Voor Reparatie Of Vervanging Zoals Hierboven Beschreven.)

DK FABRIKANTENS BEGRÆNSEDE GARANTI

Begrænset garanti: "Produkterne" fra Chicago Pneumatic Tool Company ("CP") garanteres fri for fejl i materialer og udførelse i et år fra købsdatoen. Denne garanti er kun gældende for produkter, der er købt nye fra CP eller dets autoriserede forhandlere. Denne garanti er naturligvis ikke gældende for produkter, der er blevet mishandlet, misbrugt, modificeret eller repareret af andre end CP eller dets autoriserede servicerepræsentanter. Hvis et CP-produkt findes defekt i materiale eller udførelse inden for et år efter købsdatoen, returneres det til et CP-fabriksservicecenter eller et autoriseret servicecenter for CP-værktøj, med forsendelsesomkostningerne forudbetalt, samt Deres navn og adresse, behørig kvittering for købsdato og en kort beskrivelse af defekten. CP vil efter eget skøn reparere eller ombytte defekte produkter uden beregning. Reparationer og ombytninger er omfattet af ovenfor anførte garanti for den resterende originale garantiperiode. Cp's eneste forpligtigelse og Deres eneste retsmiddel under denne garanti begrænses til reparation eller ombytning af det defekte produkt. (Denne ovenstående garanti træder i stedet for alle andre garantier eller betingelser, udtrykte og underforståede, inklusive enhver garanti eller betingelse for salgbarhed eller egnethed til bestemte formål. CP skal ikke holdes ansvarlig for hændelige, følge- eller specielle skader, eller enhver anden skade, omkostning eller udgift, såvel direkte som indirekte, udover hvad der specificert er angivet i det ovenstående.)

FI TAKUUEHDOT

Rajoitettu takuu: Chicago Pneumatic Tool Companyn ("CP") "tuotteille" annetaan valmistusmateriaalissa ja työllä tuotua koskeva yhden vuoden takuu alkaen ostopäivämäärästä. Takuu kattaa ainoastaan CP:ltä tai sen valtuutetuilta edustajilta uutena ostetut tuotteet. Takuu raukeaa, jos muu kuin CP:n tai sen valtuutetun huoltoedustajan on vahingoittanut, väärinkäyttänyt, muennellut tai korjannut tuotetta. Jos CP:n valmistama tuote osoittautuu materiaalltaan tai työllä valmistetuksi vuodesta kuluessa ostopäivästä, toimita tuote kuljetuskulut ennallaan maksettuihin CP:n tehdashuoltokeskukseen tai CP-tarvikkeiden valtuutetuille huoltoedustajalle. Liitä oheen nimesi, osoitteesi, todistus ostopäivämäärästä ja lyhyt kuvaus vialla. CP korjaa tai vaihtaa viallisen tuotteen ilmaiseksi valintansa mukaan. Korjaukset tai vaihto katetaan alkuperäisen takuun loppuun saakka edellä mainituin ehdoin. CP:n vastuu ja ostajan korvaus oikeus tämän takuun puitteissa rajoittuu viallisen tuotteen korjaukseen tai vaihtoon. (Tämä takuu korvaa kaikki muut suorat tai epäsuorat takuut tai ehdot, mukaan lukien kaupaskäytävyyttä tai tiettyyn tarkoitukseen soveltuvuutta koskevat takuut ja ehdot. CP ei vastaa satunnaisista, vällillisistä tai muista erityisistä vahingoista tai muista suorista tai epäsuorista vahingoista, kustannuksista tai kulusta muutoin kuin näissä takuuehdoissa ilmaistulla tavalla. Kukaan, mukaan lukien CP:n edustaja tai sen palveluksessa oleva henkilö, ei ole valtuutettu lisäämään tai muuttamaan tämän rajoitetun takuun ehtoja millään tavoin.)

RU ОГРАНИЧЕННАЯ ГАРАНТИЯ ИЗГОТОВИТЕЛЯ

Ограниченная гарантия: На изделия компании "Чикаго пневматик тул" (Chicago Pneumatic Tool Company, или "CP") распространяется гарантия отсутствия дефектов материалов и производственных дефектов, действительная в течение одного года со дня покупки. Настоящая гарантия распространяется исключительно на изделия, приобретенные в новом состоянии у компании "Чикаго пневматик тул" или ее уполномоченных торговых предприятий. Настоящая гарантия, безусловно, не распространяется на изделия, которые эксплуатировались с нарушением правил, применялись не по назначению или подвергались переделке или ремонту посторонними лицами, а не специалистами компании "Чикаго пневматик тул" или ее уполномоченных сервисных предприятий. Если в течение одного года со дня покупки в изделии компании "Чикаго пневматик тул" будут обнаружены дефектные материалы или производственные дефекты, верните его в любой сервисный центр при заводе компании "Чикаго пневматик тул" или в любой уполномоченный сервисный центр, занимающийся ремонтом инструментов компании "Чикаго пневматик тул", оплатив доставку и представив сведения о своем имени и адресе, достаточное подтверждение даты покупки и краткое описание дефекта. Компания "Чикаго пневматик тул" оставляет за собой право действовать по своему усмотрению и бесплатно отремонтирует или заменит неисправные изделия. Производство ремонта или замены в указанном выше порядке гарантируется на весь остаток первоначального гарантийного периода. Ответственность компании "Чикаго пневматик тул" и право покупателя на защиту его интересов по условиям настоящей гарантии ограничиваются исключительно ремонтом или заменой неисправного изделия.

(Компания "Чикаго пневматик тул" не дает никаких иных гарантий, как выраженных в явном виде, так и подразумеваемых, и не принимает на себя ответственность ни за побочный ущерб, ни за косвенные убытки, ни за реальные убытки, определяемые особыми обстоятельствами, ни за какие-либо иные убытки, затраты или издержки, за единственным исключением затрат или издержек на ремонт или замену в указанном выше порядке.)

ZH 厂商有限保用

有限保用：芝加哥气动工具公司(CP)的产品自购买之日起对制作材料及制造质量保用一年。此保用仅适用于向CP或其授权经销商直接购买的全新产品。此保用理所当然地不适用于遭到滥用、误用、改动或被不是CP或其授权服务代表的人员修理过的产品。如果CP产品在购买后一年内证明材料或制作上有缺陷，可以退回任何一家CP工厂服务中心或CP工具授权服务中心。请预付运费，附上您的名字和地址、足以证明购买日期的证据，以及对问题的简短说明。将由CP决定对有缺陷的产品进行免费修理或免费更换。上述保用将对经过修理或更换的产品继续有效，直至原始保用期满。根据本保用规定，CP的责任及对您的补救仅限于修理或更换有缺陷的产品。(没有任何其他明示或隐含的保用内容。CP除仅负责上述修理或更换的成本或开支外，对任何偶然的、必然的、或特别的损失概不负责。)

AUTHORIZED SERVICE CENTERS FOR AUTOMOTIVE TOOLS

UNITED STATES

ALABAMA

Alabama Jack Co.
1140 5th Ave., North
Birmingham, AL 35203
(800) 749-5225
(205) 251-8156
Fax (205) 323-4367

ARIZONA

Arizona Air Tool Co.
1314 E. Princess Dr.
Tempe, AZ 85281
(480) 968-8559
Fax (480) 968-4276

Mechanics Tool Service
1301 E. Apache Park
Place
Tucson, AZ 85714
(520) 889-8484
Fax (520) 889-6668

CALIFORNIA

Cal-Weld Supply
2701 E. Jensen
Fresno, CA 93706
(559) 445-0131
Fax (559) 445-0744

Jack X-change
1609 N. Orangethorpe
Way
Anaheim, CA 92801
(714) 871-4966
Fax (714) 871-4591

Kimmerle Brothers
226 11th St.
San Francisco, CA 94103
(415) 431-1163
Fax (415) 431-1693

Kimmerle Brothers
12060 Florence Ave.
Sante Fe Springs, CA
90670
(562) 946-6771
Fax (562) 944-3473

Quality Air Tool Repair
10734 Kenny Street
Suite C
San Tee, CA 92071
(619) 258-5817
Fax (619) 258-8982

COLORADO

A Pro Tool, Inc.
1950 W. 13th Ave., Unit 2
Denver, CO 80204
(303) 623-3743
Fax (303) 623-7422

CONNECTICUT

Industrial Hydraulic
Service
165 Dodge Ave.
Stratford, CT 06497
(740) 378-0030
Fax (740) 375-9625

FLORIDA

Air Electric Tool Service
7840 N.W. 58th St.
Miami, FL 33166
(305) 593-5040
Fax (305) 593-1809

National Tool Supply, Inc.
5725 Hollondale Beach
Blvd.
Hollywood, FL 33023
(954) 963-7222
(800) 432-5078
Fax (954) 967-1204

Nestor Precision Tool
7337 Bryan Dairy Road
Largo, FL 33777
(727) 544-6114
(800) 777-5910
Fax (727) 544-6211

Tool Shack
226 Edgewood Ave. S.
Jacksonville, FL 32254
(904) 387-1466
(800) 525-6388
Fax (904) 384-8120

GEORGIA

Tool Service Company,
Inc.
249 Alexander St., N.W.
Atlanta, GA 30313
(404) 524-4249
Fax (404) 688-6354

HAWAII

Larsen's Tool Repair
2126B Eluwene St
Honolulu, HI 96819
(808) 847-0038
Fax (808) 847-1612

IDAHO

Boise Tool Repair
121 E. 44th Street, Suite C
Boise, ID 83714
(208) 323-9931
Fax (208) 323-9942

ILLINOIS

J-R Hydraulic Service Inc.
3616 South Archer Ave.
Chicago, IL 60609
(773) 247-6107
Fax (773) 247-8681

Illinois Tool Service
1485 Unit J Landmeier
Rd.
Elk Grove Village, IL
60007
(847) 228-1902
Fax (847) 228-1913

INDIANA

Gille Co., Inc.
1146 W. West St.
Indianapolis, IN 46225
(317) 638-0441
Fax (317) 632-3956

IOWA

Nestor Precision Tool
7420 University Blvd.
Des Moines, IA 50325
(800) 247-4058
Fax (515) 274-3725

KENTUCKY

Smileys Air Tool, Inc.
4552 Poplar Level Rd.
Louisville, KY 40213
(502) 966-3433
Fax (502) 966-3910

LOUISIANA

Beerman Precision, Inc.
4206 Howard Ave.
New Orleans, LA 70125
(504) 486-9391
Fax (504) 486-7482

MICHIGAN

Gezon Tool, Service, Inc.
322 Rumsey S.W.
Grand Rapids, MI 49503
(616) 451-2725
Fax (616) 451-2728

H & P Technologies
21251 Ryan Rd.
Warren, MI 48091
(586) 758-1000
Fax (586) 758-0589

K Tool Repair
31111 Wixom Rd.
Wixom, MI 48393
(248) 669-5000
Fax (248) 669-5015

Renu Power Tool &
Supply
20163 John R Street
Detroit, MI 48203
(800) 651-8665
(313) 366-1570
Fax (313) 366-1728

MINNESOTA

Delegard Tool Co.
9141 Lyndale Ave. South
Bloomington, MN 55420
(952) 881-8683
Fax (952) 881-6656

Tool Warehouse
9 Lincoln Ave. S. E.
St. Cloud, MN 56304
(320) 253-0255
Fax (320) 253-5905

Tool Warehouse
3410 E. 42nd St.
Minneapolis, MN 55406
(612) 722-4260
Fax (612) 722-3415

MISSISSIPPI

M & W Hydraulic Service
4626 Van Winkle Pk. Dr.
Jackson, MS 39209
(601) 922-4418
Fax (601) 922-4424

MISSOURI

Authorized Equipment
Company
3200 Chauteau Ave.
St. Louis, MO 63103
(314) 772-8024
Fax (314) 772-8026

Clark's Tool
815 South West US Hwy
40
Blue Springs, MO 64015
(816) 228-9885
Fax (816) 228-2062

Heath Sales & Service,
Inc.
518 E. 16th St.
Kansas City, MO 64108
(816) 421-3331
Fax (816) 421-3770

NEBRASKA

Thacker Electric Inc.
8517 I St.
Omaha, NE 68127
(402) 592-9433
(800) 678-7604
Fax (402) 592-3768

NEVADA

Discount Tool
3433 Losee Rd., Suite 1
N. Las Vegas, NV 89030
(702) 657-6570
Fax (702) 657-8022

NEW HAMPSHIRE

ADM Tool Service
91 Maple St.
Manchester, NH 03103
(603) 623-8724
Fax (603) 623-2975

NEW JERSEY

Bergen Pneumatic Tool
323 Hudson St.
Hackensack, NJ 07601
(201) 488-2606
Fax (201) 488-7592

NEW MEXICO

Martin Saw & Tool Clinic
3310 Stanford NE
Albuquerque, NM 87107
(505) 888-1675
Fax (505) 888-1734

NEW YORK

Ace Hydraulic Service,
Inc.
6720 VIP Parkway
Syracuse, NY 13211
(315) 454-8989
Fax (315) 455-9522

Air Tool Repair
160 Holtz Dr.
Cheektowaga, NY 14225
(716) 631-3010
Fax (716) 634-5520

Five Boro Pneutronics
798 E. 43rd St.
Brooklyn, NY 11210
(718) 338-8911
Fax (718) 338-8914

United Richter Electric
106 Michigan Ave.
Buffalo, NY 14204
(716) 855-1945
Fax (716) 852-2589

NORTH CAROLINA

C & A Tool Service
1165 Commercial Ave.
Charlotte, NC 28205
(704) 333-6186
Fax (704) 333-3963

Tool and Equipment Supply
807 Hoffman St.
Greensboro, NC 27415
(336) 275-6124
(800) 477-8871
Fax (336) 275-4565

NORTH DAKOTA

Tool Warehouse
127 West Main St.
West Fargo, ND 58078
(701) 282-6151
Fax (701) 282-6083

OHIO

Central Ohio Power
1042 Dublin
Columbus, OH 43215
(614) 481-2111
Fax (614) 481-2112

Kee Tool
1120 Straight St.
Cincinnati, OH 45214
(513) 542-4800
Fax (513) 542-6715

Power Tool Repair
891 Moe Dr., Suite H
Akron, OH 44310
(330) 630-0022
Fax (330) 761-6133

Tri-County Pwr. Tool Repair
4597 Pearl Rd.
Cleveland, OH 44109
(216) 398-6120

OKLAHOMA

Hydraulics Equipment Co.
515 S. Broadway
Oklahoma City, OK 73109
(405) 235-3318
Fax (405) 232-4722

OREGON

Charles H. Day Co., Inc.
602 S.E. 11th Ave.
Portland, OR 97214
(503) 232-1659
Fax (503) 232-9821

PENNSYLVANIA

C & E Pneumatic Service
301 Poplar St.
Hanover, PA 17331
(717) 632-4261
Fax (717) 632-6582

Mac's Jack & Equip.
Service
121 Putnam St.
Pittsburgh, PA 15206
(412) 361-1555
Fax (412) 361-2855

Drive Kore Repair
101 Wesley Dr.
Mechanicsburg, PA
17055
(717) 766-7636
(800) 382-1311
Fax (717) 795-1256

RHODE ISLAND

Tri Power Sales &
Service
64 Minnesota Ave.
Warwick, RI 02888
(401) 732-3390
Fax (401) 732-3930

TENNESSEE

Authorized Equipment
Service
812 Polk Ave.
Memphis, TN 38126
(901) 774-0850
(800) 238-2529
Fax (901) 942-9487

Power Tool Service of
Nashville
1106 Elm Hill Pike
Nashville, TN 37210
(615) 255-8227
Fax (615) 254-8229

TEXAS

Delegard Tool
4900 Campbell Rd.
Houston, TX 77041
(713) 688-4280
Fax (713) 688-4398

Hydraulic Equipment
Service
328 Buddy Holly Ave.
Lubbock, TX 79401
(806) 763-7621
Fax (806) 763-4209

Power Tool Service
Company
3718 Polk Ave.
Houston, TX 77003
(713) 228-0100
(800) 327-2156
Fax (713) 228-0619

Reliable Tool Service
2360 E. Grawlyer
Irving, TX 75061
(972) 871-1945
(800) 777-9514
Fax (972) 870-0341

Wesbrooks A-1
Equipment
2012 Sheppard
Access Rd.
Wichita Falls, TX 76306
(940) 723-5671
(800) 772-0863
Fax (940) 723-4190

VIRGINIA

Hydraulic Service
3215 Victory Blvd.
Portsmouth, VA 23702
(757) 487-2513
Fax (757) 487-4981

Moore's Jack &
Equipment Service
2403 N. Lombardy
Richmond, VA 23220
(804) 321-6623
Fax (804) 321-8559

Stultz Machine & Mfg.
Co.
1546 Brownlee Ave.,
S.E.
Roanoke, VA 24014
(540) 981-9359
Fax (540) 981-1901

WASHINGTON

Air Electric Tools & Serv.
Co.
5603 East 3rd Ave.
Spokane, WA 99212
(509) 534-3698
Fax (509) 534-3752

Northwest Sales Group
5718 First Ave. South
Seattle, WA 98108
(206) 762-5111
(800) 562-7018
Fax (206) 762-5546

Universal Repair Shop
1611 Boylston Ave.
Seattle, WA 98122
(206) 322-2726
Fax (206) 322-2126

WEST VIRGINIA

Air-Tech Tool Service
325 City Ave.
Bekley, WV 25801
(304) 253-6799
Fax (304) 253-7706

WISCONSIN

Power Tool Service Co.
300 N. Webster Ave.
Green Bay, WI 54305
(920) 437-2594
Fax (920) 432-0726

Professional Tool Center
2236 South 116th St.
West Allis, WI 53227
(414) 321-1234
Fax (414) 321-2524

CANADA

ALBERTA

Ace Pneumatic &
Hydraulic Ltd.
16847 110th Ave.
Edmonton, Alberta
T5P 1G8
(780) 489-6447
Fax (780) 489-6525

Complete Power Tool
Services
Bay 9, 7139 40th St. SE
Calgary, Alberta
T2C 2H7
(403) 720-0445
Fax (403) 720-0446

Northland Air Hydraulics
4910 75th Ave.
Edmonton, Alberta
T6B 2X8
(780) 466-1172
Fax (780) 466-2329

BRITISH COLUMBIA

Accurate Tool and Repair
3660 18th Ave.
Prince George, B.C.
V2N 1A9
(250) 562-8833
Fax (250) 563-8803

Pro-Tool
109-3070 Norland Ave.
Burnaby, B.C. USB 3A6
(604) 299-6664
Fax (604) 299-6694

Malcom Campbell
103-1285 McGill Rd.
Kamloops, B.C. V2C 6K7
(250) 828-2515
Fax (250) 828-2513

MANITOBA

Accutool Service Center
483 Madison St.
Winnipeg, Manitoba
R3J 1J2
(204) 772-6523
Fax (204) 772-6597

Tool World
1711 Cole Ave.
Winnipeg, MB
R2L 2C5
(204) 777-7372
Fax (204) 777-7575

NOVA SCOTIA

C&B Industrial
514 Wright Ave
Dartmouth, NS
B24 3Z3
(902) 468-2900
Fax (902) 468-2254

ONTARIO

ABA Tool Repair
4458 Montreal St.
Kingston, Ontario
K7K3H4
(613) 547-8777
Fax (613) 547-8777

Diversified Power
379 Oakdale Rd.
Downsview, Ontario
M3N1W7
(416) 741-5467
Fax (416) 741-4756

H.T. Pneumatic
22 Goodmark Pl. Unit 8
Toronto, Ontario
M9W-6R2
(416) 407-5739
Fax (416) 213-9357

Maslack Service Center
3175 The Kingsway
Sudbury, Ontario
P3Z2B5
(705) 566-1270 Ext. 257
Fax (705) 525-2161

Moore Tool & Motor
Service
960 Elias St. #2
London, Ontario
N5W 3P4
(519) 679-6326
Fax (519) 679-6326

Porcupine Air Tool
Repair
51 Smith St. Box 1174
South Porcupine,
Ontario
P0N 1H0
(705) 235-8950
Fax (705) 235-5228

Thunder Bay
Compressors
1135D Russell St.
Thunder Bay, Ontario
P7B 5M6
(807) 623-7332
Fax (807) 623-9492

QUEBEC

Centre De Reparation
1241 Rue Manic
Chicoutimi, PQ
G7K 1R1
(418) 549-9914
Fax (418) 549-0991

Claude Maheux
Pneumatique
35 De La Sapiniere
Hull, Quebec J9A2W9
(819) 595-9284
Fax (819) 773-3096

Clinique D'Outillage M.P. Inc.
3075 Boul Hamel Suite 107
Duberger, Quebec
G1P 4C6
(418) 877-3371
Fax (418) 877-3958

Instrument Sales & Service
2185 Hampton Ave.
Montreal, Quebec
H4A 2K5
(514) 481-8111
Fax (514) 482-1640



Service D'Outils F.G.L. Inc.
1617 Autoroute 440
Laval, Quebec
H7L 3W3
(450) 682-7979
Fax (450) 682-8982

SASKATCHEWAN

All Tool Repairs
3100 12th Ave.
Regina, Saskatchewan
S4T 1J7
(306) 352-1756
Fax (306) 525-4794

Expertire
401 44th St. East
Saskatoon, Saskatchewan
S7K 0V9
(306) 242-6080
Fax (306) 975-0541

E	Español (Spanish)  ADVERTENCIA
	Con el fin de reducir el riesgo de lesión, toda persona que utilice, instale, repare, mantenga, cambie accesorios o trabaje cerca de esta herramienta debe leer y comprender estas instrucciones antes de llevar a cabo cualquiera de las tareas antes mencionadas.

P	Português (Portuguese)  AVISO
	No sentido de reduzir o perigo de acidentes pessoais, todas as pessoas que utilizarem, repararem, fizerem a revisão, trocarem acessórios ou trabalharem perto desta ferramenta, devem ler e compreender estas instruções antes de executar qualquer trabalho acima referido.

F	Français (French)  ATTENTION
	Pour réduire les risques d'accidents, il est impératif que toute personne qui utilise, installe ou répare cet outil, qui change des accessoires ou travaille à proximité lise attentivement ces instructions au préalable.



N	Norsk (Norwegian)  ADVARSEL
	For å redusere risiko for skade skal enhver som bruker, installerer, reparerer, utfører vedlikehold eller skifter tilbehør på, eller som arbeider i nærheten av dette verktøyet, lese og forstå disse anvisningene for oppgavene utføres.



I	Italiano (Italian)  ATTENZIONE
	Per diminuire il rischio di eventuali danni fisici, è necessario che chiunque si appresti ad utilizzare, installare, riparare, eseguire la manutenzione o la sostituzione di accessori o che semplicemente lavori nelle strette vicinanze dell'utensile per tagliare legna e capisca tutti i punti di queste istruzioni.



NL	Nederlands (Dutch)  WAARSCHUWING
	Om de kans op verwondingen zo klein mogelijk te maken, dient iedereen die dit gereedschap gebruikt, installeert, repareert, onderhoudt, onderdelen ervan vervangt of in de buurt ervan werkt deze instructies goed te lezen.



S	Svenska (Swedish)  VARNING
	För att minska risken för skador måste alla som använder, installerar, reparerar, underhåller och ändrar tillbehör på, eller arbetar nära, detta verktyg läsa och förstå dessa anvisningar innan sådana uppgifter utförs.

DK	Dansk (Danish)  ADVARSEL
	For at reducere risikoen for personskade skal enhver, der bruger, installerer, reparerer, vedligeholder, skifter tilbehør på eller arbejder nær dette værktøj, læse disse instrukser grundigt, før sådant arbejde udføres.

D	Deutsch (German)  VORSICHT
	Um die Gefahr einer Verletzung so gering wie möglich zu halten, haben Personen, die dieses Werkzeug gebrauchen, installieren, reparieren, warten, Zubehör austauschen oder sich in der Nähe des Werkzeugs aufhalten, die folgenden Anweisungen zu beachten:

FN	Suomi (Finnish)  VAROITUS
	Ennen työkalun käyttöä, asennusta, korjausta, huoltoa, tarvikkeiden vaihtoa tai työkalun lähistöllä työskentelyä on tapaturmien välttämiseksi perehdyttävä näihin ohjeisiin.

RU	Russian (Русский)  ВНИМАНИЕ
	Прежде чем приступать к применению, монтажу, техническому обслуживанию, смене приспособлений или работе вблизи данного инструмента, необходимо изучить и понять настоящие инструкции, которые помогут снизить риск получения травмы.

ZH	Chinese (中文)  警告
	为了减少受伤的风险，每个使用、安装、保养本工具，更换本工具附件，或在附近工作的人员，在执行上述任何一项任务时，都必须学习及理解这些说明。

DO NOT DISCARD - GIVE TO USER